



NISOC

پروژه نگهداشت و افزایش تولید میدان نفتی بینک
سطح الارض

احداث ردیف تراکم گاز در ایستگاه جمع آوری بینک



شماره پیمان:

053-073-9184

Control System Loop Diagram

پروژه

بسته کاری

صادر کننده

تسهیلات

رشته

نوع مدارک

سریال

نسخه

شماره صفحه:

01 از 314

شماره صفحه:

طرح نگهداشت و افزایش تولید ۲۷ مخزن

CONTROL SYSTEM LOOP DIAGRAM

نگهداشت و افزایش تولید میدان نفتی بینک

REV.	DATE	PURPOSE OF ISSUE/STATUS	PREPARED BY:	CHECKED BY:	APPROVED BY:	CLIENT APPROVAL
D02	JUN.2024	IFA	P.Hojtsodeghi	M.Fakhorian	M.Sodeghion	
D01	DEC.2023	IFA	P.Hojtsodeghi	M.Fakhorian	A.Farmanorzpour	
D00	JUN.2022	IFC	P.Hojtsodeghi	M.Fakhorian	M.Mehrshod	
CLASS: 1	CLIENT Doc. Number: F2J-708948					

STATUS:

IDC: Inter-Discipline Check

IFC: Issued For Comment

IFA: Issued For Approval

AFD: Approved For Design

AFC: Approved For Construction

AFP: Approved For Purchase

AFQ: Approved For Quotation

IFI: Issued For Information

AB-R: As-Built for CLIENT Review

AB-A: As-Built - Approved



NISOC

پروژه نگهداشت و افزایش تولید میدان نفتی بینک
سطح الارض
احداث ردیف تراکم گاز در ایستگاه جمع آوری بینک



شماره پیمان:

053-073-9184

Control System Loop Diagram

شماره صفحه: 02 از 314

پروژه	بسته کاری	صادر کننده	تسهیلات	رشته	نوع مدارک	سریال	نسخه
BK	GCS	PEDCO	120	IN	DG	0005	D02

RECORD SHEET

REVISION

SHEET NO.	REVISION				SHEET NO.	REVISION				SHEET NO.	REVISION			
	D00	D01	D02	D03		D00	D01	D02	D03		D00	D01	D02	D03
1	X	X	X		41	X	X	X		121	X	X	X	
2	X	X	X		42	X	X	X		122	X	X	X	
3	X	X	X		43	X	X	X		123	X	X	X	
4	X	X	X		44	X	X	X		124	X	X	X	
5	X	X	X		45	X	X	X		125	X	X	X	
6	X	X	X		46	X	X	X		126	X	X	X	
7	X	X	X		47	X	X	X		127	X	X	X	
8	X	X	X		48	X	X	X		128	X	X	X	
9	X	X	X		49	X	X	X		129	X	X	X	
10	X	X	X		50	X	X	X		130	X	X	X	
11	X	X	X		51	X	X	X		131	X	X	X	
12	X	X	X		52	X	X	X		132	X	X	X	
13	X	X	X		53	X	X	X		133	X	X	X	
14	X	X	X		54	X	X	X		134	X	X	X	
15	X	X	X		55	X	X	X		135	X	X	X	
16	X	X	X		56	X	X	X		136	X	X	X	
17	X	X	X		57	X	X	X		137	X	X	X	
18	X	X	X		58	X	X	X		138	X	X	X	
19	X	X	X		59	X	X	X		139	X	X	X	
20	X	X	X		60	X	X	X		140	X	X	X	
21	X	X	X		61	X	X	X		141	X	X	X	
22	X	X	X		62	X	X	X		142	X	X	X	
23	X	X	X		63	X	X	X		143	X	X	X	
24	X	X	X		64	X	X	X		144	X	X	X	
25	X	X	X		65	X	X	X		145	X	X	X	
26	X	X	X		66	X	X	X		146	X	X	X	
27	X	X	X		67	X	X	X		147	X	X	X	
28	X	X	X		68	X	X	X		148	X	X	X	
29	X	X	X		69	X	X	X		149	X	X	X	
30	X	X	X		70	X	X	X		150	X	X	X	
31	X	X	X		71	X	X	X		151	X	X	X	
32	X	X	X		72	X	X	X		152	X	X	X	
33	X	X	X		73	X	X	X		153	X	X	X	
34	X	X	X		74	X	X	X		154	X	X	X	
35	X	X	X		75	X	X	X		155	X	X	X	
36	X	X	X		76	X	X	X		156	X	X	X	
37	X	X	X		77	X	X	X		157	X	X	X	
38	X	X	X		78	X	X	X		158	X	X	X	
39	X	X	X		79	X	X	X		159	X	X	X	
40	X	X	X		80	X	X	X		160	X	X	X	



NISOC

شماره پیمان:

053-073-9184

پروژه نگهداشت و افزایش تولید میدان نفتی بینک
سطح الارض

احداث ردیف تراکم گاز در ایستگاه جمع آوری بینک



شماره صفحه: 03 از 314

Control System Loop Diagram

پروژه	بسته کاری	صادر کننده	تسهیلات	رشته	نوع مدرک	سریال	نسخه
BK	GCS	PEDCO	120	IN	DG	0005	D02

RECORD SHEET

REVISION

SHEET NO.	D00	D01	D02	D03	D04	SHEET NO.	D00	D01	D02	D03	D04	SHEET NO.	D00	D01	D02	D03	D04
201	X	X				241	X	X				281	X	X	X		
202	X	X				242	X	X				282	X	X			
203	X	X				243	X	X				283	X	X			
204	X	X				244	X	X				284	X	X			
205	X	X				245	X	X				285	X	X			
206	X	X	X			246	X	X				286	X	X			
207	X	X				247	X	X				287	X	X			
208	X	X				248	X	X				288	X	X			
209	X	X				249	X	X				289	X	X			
210	X	X				250	X	X				290	X	X			
211	X	X				251	X	X				291	X	X			
212	X	X				252	X	X				292	X	X			
213	X	X				253	X	X				293	X	X			
214	X	X				254	X	X				294	X	X			
215	X	X				255	X	X				295	X	X			
216	X	X				256	X	X				296	X	X			
217	X	X				257	X	X				297	X	X			
218	X	X				258	X	X				298	X	X			
219	X	X				259	X	X				299	X	X			
220	X	X				260	X	X	X			300	X	X			
221	X	X				261	X	X				301	X	X			
222	X	X				262	X	X				302	X	X			
223	X	X				263	X	X				303	X	X			
224	X	X				264	X	X	X			304	X	X			
225	X	X				265	X	X				305	X	X	X		
226	X	X				266	X	X				306	X	X			
227	X	X				267	X	X				307	X	X	X		
228	X	X				268	X	X				308	X	X			
229	X	X				269	X	X	X			309	X	X			
230	X	X				270	X	X	X			310	X	X			
231	X	X				271	X	X				311	X	X			
232	X	X				272	X	X				312	X	X			
233	X	X				273	X	X	X			313	X	X	X		
234	X	X				274	X	X				314	X	X	X		
235	X	X				275	X	X				315	X	X			
236	X	X				276	X	X				316	X	X			
237	X	X				277	X	X	X			317	X	X			
238	X	X				278	X	X	X			318	X	X			
239	X	X				279	X	X	X			319	X	X			
240	X	X				280	X	X	X			320	X	X			



NISOC

پروژه نگهداشت و افزایش تولید میدان نفتی بینک
سطح الارض
احداث ردیف تراکم گاز در ایستگاه جمع آوری بینک



Control System Loop Diagram

شماره پیمان:

053-073-9184

شماره صفحه: 04 از 314

پروژه	بسته کاری	صادر کننده	تسهیلات	رشته	نوع مدارک	سرپال	نسخه
BK	GCS	PEDCO	120	IN	DG	0005	002

TABLE OF CONTENT

PAGE	CONTENT DESCRIPTION	PAGE	CONTENT DESCRIPTION
1	COVER	37	JBD-A-2104: LIT-2121A, TIT-2121A
2	REVISION RECORD SHEET	38	JBD-A-2104: PDIT-2131A, LIT-2131A
3	REVISION RECORD SHEET	39	JBD-A-2104: TIT-2131A, TIT-2126A
4	TABLE OF CONTENT	40	JBD-A-2104: TIT-2135A, PTT-2135A
5	TABLE OF CONTENT	41	JBD-A-2104: PCV-2135A, SPARE
6	TABLE OF CONTENT	42	JBD-A-2104: TY-2122A, TY-2132A
7	TABLE OF CONTENT	43	JBD-A-2104: SPARE, SPARE
8	REFERENCES & GENERAL NOTES	44	JBD-A-2104: SPARE, SPARE
9	LEGEND	45	BLANK PAGE
10	LEGEND	46	JBD-A-2105: PTT-2121B, PDIT-2121B
11	LEGEND	47	JBD-A-2105: LIT-2121B, TIT-2121B
12	ABBREVIATION	48	JBD-A-2105: PDIT-2131B, LIT-2131B
13	JBD-A-2101: PTT-2102, TIT-2104	49	JBD-A-2105: TIT-2131B, TIT-2126B
14	JBD-A-2101: PTT-2115, FCV-2102	50	JBD-A-2105: TIT-2135B, PTT-2135B
15	JBD-A-2101: SPARE, SPARE	51	JBD-A-2105: PCV-2135B, SPARE
16	JBD-A-2101: SPARE, SPARE	52	JBD-A-2105: TY-2122B, TY-2132B
17	JBD-A-2101:	53	JBD-A-2105: SPARE, SPARE
18	JBD-A-2101:	54	JBD-A-2105: SPARE, SPARE
19	JBD-A-2102: FTT-2111, FCV-2111	55	BLANK PAGE
20	JBD-A-2102: PTT-2114, TIT-2102	56	JBD-A-2106: PTT-2121C, PDIT-2121C
21	JBD-A-2102: PTT-2102, FTT-2101	57	JBD-A-2106: LIT-2121C, TIT-2121C
22	JBD-A-2102: FCV-2101, LIT-2271	58	JBD-A-2106: PDIT-2131C, LIT-2131C
23	JBD-A-2102: PTT-2271, SPARE	59	JBD-A-2106: TIT-2131C, TIT-2126C
24	JBD-A-2102: SPARE, SPARE	60	JBD-A-2106: TIT-2135C, PTT-2135C
25	BLANK PAGE	61	JBD-A-2106: PCV-2135C, SPARE
26	JBD-A-2103: TIT-2112, PTT-2117	62	JBD-A-2106: TY-2122C, TY-2132C
27	JBD-A-2103: PDIT-2112, LIT-2119	63	JBD-A-2106: SPARE, SPARE
28	JBD-A-2103: LCV-2114, TIT-2271	64	JBD-A-2106: SPARE, SPARE
29	JBD-A-2103: FTT-2271, PCV-2272	65	BLANK PAGE
30	JBD-A-2103: PTT-2112, PTT-2272	66	JBD-A-2107: PDIT-2141, LIT-2141
31	JBD-A-2103: PDIT-2111, LIT-2111	67	JBD-A-2107: PDIT-2143, PTT-2151
32	JBD-A-2103: SPARE, SPARE	68	JBD-A-2107: PCV-2151, PCV-2152
33	JBD-A-2103: SPARE, SPARE	69	JBD-A-2107: SPARE, SPARE
34	JBD-A-2103: SPARE, SPARE	70	JBD-A-2107: SPARE, SPARE
35	BLANK PAGE	71	JBD-A-2107: SPARE, SPARE
36	JBD-A-2104: PTT-2121A, PDIT-2121A	72	JBD-A-2108: LIT-2221, LIT-2223



NISOC

پروژه نگهداشت و افزایش تولید میدان نفتی بینک
سطح الارض
احداث ردیف تراکم گاز در ایستگاه جمع آوری بینک



PEDCO



شماره پیمان:

053-073-9184

Control System Loop Diagram

شماره صفحه: 05 از 314

پروژه	بسته کاری	حادر کننده	تسهیلات	رشته	نوع مدارک	سریال	نسخه
BK	GCS	PEDCO	120	IN	DG	0005	D02

TABLE OF CONTENT

PAGE	CONTENT DESCRIPTION	PAGE	CONTENT DESCRIPTION
73	JBD-A-2108: LIT-2251, LIT-2273	109	BLANK PAGE
74	JBD-A-2108: SPARE, LIT-2293	110	BLANK PAGE
75	JBD-A-2108: PIT-2252, PIT-2291	111	BLANK PAGE
76	JBD-A-2108: SPARE, SPARE	112	BLANK PAGE
77	JBD-A-2108: SPARE, SPARE	113	JBD-D-2101: EZSC-2102, EZSO-2102
78	JBD-A-2109: PIT-2201, PCV-2201	114	JBD-D-2101: SPARE, SPARE
79	JBD-A-2109: PIT-2203A, PIT-2203B	115	JBD-D-2101: SPARE, SPARE
80	JBD-A-2109: PIT-2213, PCV-2211	116	JBD-D-2101: SPARE
81	JBD-A-2109: PIT-2211, TT-2211	117	JBD-D-2102: EZSC-2101, EZSO-2101
82	JBD-A-2109: SPARE, SPARE	118	JBD-D-2102: EZSC-2112, EZSO-2112
83	JBD-A-2109: SPARE, SPARE	119	JBD-D-2102: EZSC-2113, EZSO-2113
84	JBD-A-2110: LIT-2281	120	JBD-D-2102: EZSC-2271, EZSO-2271
85	JBD-A-2110: LIT-2301A, LIT-2301B	121	JBD-D-2102: EZSC-2272, EZSO-2272
86	JBD-A-2110: SPARE, SPARE	122	JBD-D-2102: SPARE, SPARE
87	JBD-A-2110: SPARE, SPARE	123	JBD-D-2102: SPARE, SPARE
88	JBD-A-2110: SPARE, SPARE	124	JBD-D-2102: SPARE, SPARE
89	JBD-A-2110: SPARE, SPARE	125	JBD-D-2102: SPARE, SPARE
90	JBD-A-2111: PIT-2161, LIT-2162	126	BLANK PAGE
91	JBD-A-2111: SPARE, SPARE	127	JBD-D-2103: XZSC-2122A, XZSO-2122A
92	JBD-A-2111: SPARE, SPARE	128	JBD-D-2103: EZSC-2131A, EZSO-2131A
93	JBD-A-2111: SPARE, SPARE	129	JBD-D-2103: BZSC-2122A, BZSO-2122A
94	JBD-A-2111: SPARE, SPARE	130	JBD-D-2103: SPARE, SPARE
95	JBD-A-2111: SPARE, SPARE	131	JBD-D-2103: SPARE, SPARE
96	IG-2201-LCP: TT-2261A, TT-2261B	132	JBD-D-2103: SPARE, SPARE
97	IG-2201-LCP: TT-2161C	133	JBD-D-2104: XZSC-2122B, XZSO-2122B
98	UCP-C-2101A: PI-2121A / UCP-C-2101B: PI-2121B	134	JBD-D-2104: EZSC-2131B, EZSO-2131B
99	UCP-C-2101C: PI-2121C	135	JBD-D-2104: BZSC-2122B, EZSO-2122B
100	PI-2203A: PI-2203A	136	JBD-D-2104: SPARE, SPARE
101	PK-C-2203B: PI-2203B	137	JBD-D-2104: SPARE, SPARE
102	BLANK PAGE	138	JBD-D-2104: SPARE, SPARE
103	BLANK PAGE	139	JBD-D-2105: XZSC-2122C, XZSO-2122C
104	BLANK PAGE	140	JBD-D-2105: EZSC-2131C, EZSO-2131C
105	BLANK PAGE	141	JBD-D-2105: BZSC-2122C, BZSO-2122C
106	BLANK PAGE	142	JBD-D-2105: SPARE, SPARE
107	BLANK PAGE	143	JBD-D-2105: SPARE, SPARE
108	BLANK PAGE	144	JBD-D-2105: SPARE, SPARE



پروژه نگهداشت و افزایش تولید میدان نفتی بینک
سطح الارض
احداث ردیف تراکم گاز در ایستگاه جمع آوری بینک

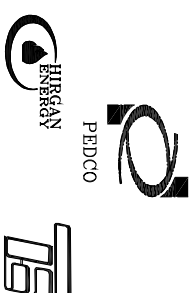

شماره پیمان:

Control System Loop Diagram

053-073-9184

شماره صفحه: 06 از 314

پروژه	بسته کاری	صادر کننده	تسهیلات	رشته	نوع مدارک	سرپال	نسخه
BK	GCS	PEDCO	120	IN	DG	0005	D02

TABLE OF CONTENT

PAGE	CONTENT DESCRIPTION	PAGE	CONTENT DESCRIPTION
145	JBD-D-2106: XZSC-2142, XZSO-2142	181	UCP-C-2101B: XSS-2124B, XSS-2123B
146	JBD-D-2106: XZSC-2143, XZSO-2143	182	UCP-C-2101B: XSP-2123B
147	JBD-D-2106: XZSC-2144, XZSO-2144	183	UCP-C-2101C: XSS-2124C, XSS-2123C
148	JBD-D-2106: BZSC-2141, BZSO-2141	184	UCP-C-2101C: XSP-2123C
149	JBD-D-2106: BZSC-2151, BZSO-2151	185	PK-C-2203A: XSP-2201A, XSS-2201A
150	JBD-D-2106: BZSC-3201, EZSO-3201	186	PK-C-2203B: XSP-2201B, XSS-2201B
151	JBD-D-2106: SPARE, SPARE	187	PK-G-2204: XSP-2211, XSS-2211
152	JBD-D-2106: SPARE, SPARE	188	BLANK PAGE
153	JBD-D-2106: SPARE, SPARE	189	BLANK PAGE
154	BLANK PAGE	190	LCP-PK-2207: XSP-2231, LSLL-2231
155	JBD-D-2107: ZSC-2301, ZSO-2301	191	LCP-PK-2207: XF-2231A, XF-2231B
156	JBD-D-2107: PSOV-2301, SPARE	192	LCP-PK-2207: XF-2231C, XF-2231D
157	JBD-D-2107: SPARE, SPARE	193	LCP-PK-2207: XF-2231F, XR-2231A
158	JBD-D-2107: SPARE	194	LCP-PK-2207: XR-2231B, XR-2231C
159	JBD-S-2101: PSOV-2122A, PSOV-2131A	195	LCP-PK-2207: XR-2231D, XR-2231F
160	JBD-S-2101: PSOV-2271, SPARE	196	BLANK PAGE
161	JBD-S-2101: SPARE, SPARE	197	BLANK PAGE
162	JBD-S-2101: SPARE	198	BLANK PAGE
163	JBD-S-2102: PSOV-2122B, PSOV-2131B	199	BLANK PAGE
164	JBD-S-2102: SPARE, SPARE	200	BLANK PAGE
165	JBD-S-2102: SPARE, SPARE	201	BLANK PAGE
166	JBD-S-2102: SPARE, SPARE	202	BLANK PAGE
167	JBD-S-2103: PSOV-2122C, PSOV-2131C	203	MC-IRP-DGS 1: XL-2111A, XR-2111A
168	JBD-S-2103: PSOV-2271, SPARE	204	MC-IRP-DGS 1: XF-2111A, XL-2111B
169	JBD-S-2103: SPARE, SPARE	205	MC-IRP-DGS 1: XR-2111B, XF-2111B
170	JBD-S-2103: SPARE	206	MC-IRP-DGS 1: XF-2121A, XR-2121A
171	JBD-S-2104: PSOV-2144, PSOV-2142	207	MC-IRP-DGS 1: XL-2121A, XF-2122A
172	JBD-S-2104: PSOV-2143, PSOV-3201	208	MC-IRP-DGS 1: XR-2122A, XL-2122A
173	JBD-S-2104: SPARE, SPARE	209	MC-IRP-DGS 1: XF-2121B, XR-2111B
174	JBD-S-2104: SPARE	210	MC-IRP-DGS 1: XL-2111B, XF-2122B
175	JG-2201-LCP: XR-2261, XR-2261A	211	MC-IRP-DGS 1: SPARE, SPARE
176	JG-2201-LCP: XR-2261B, XR-2261C	212	BLANK PAGE
177	JG-2201-LCP: XA-2261, XF-2261	213	MC-IRP-DGS 2: XR-2122B, XL-2122B
178	JG-2201-LCP: XA-2262	214	MC-IRP-DGS 2: XF-2121C, XR-2121C
179	UCP-C-2101A: XSS-2124A, XSS-2123A	215	MC-IRP-DGS 2: XL-2121C, XF-2122C
180	UCP-C-2101A: XSP-2123A	216	MC-IRP-DGS 2: XR-2122C, XL-2122C

شماره پیمان:

053-073-9184

Control System Loop Diagram

شماره صفحه: 07 از 314

پروژه	بسته کاری	صادر کننده	تسهیلات	رشته	نوع مدارک	سربرال	نسخه
BK	GCS	PEDCO	120	IN	DG	0005	D02

TABLE OF CONTENT

PAGE	CONTENT DESCRIPTION	PAGE	CONTENT DESCRIPTION
217	MC-IRP-DCS 2: XF-2131A, XR-2131A	253	MC-IRP-DCS 6: XSP-2111A, XSP-2111B
218	MC-IRP-DCS 2: XL-2131A, XF-2132A	254	MC-IRP-DCS 6: XSP-2121A, XSS-2121A
219	MC-IRP-DCS 2: XR-2132A, XL-2132A	255	MC-IRP-DCS 6: XSP-2122A, XSS-2122A
220	MC-IRP-DCS 2: XF-2131B, XR-2131B	256	MC-IRP-DCS 6: XSP-2121B, XSS-2121B
221	MC-IRP-DCS 2: SPARE, SPARE	257	MC-IRP-DCS 6: XSP-2122B, XSS-2122B
222	BLANK PAGE	258	MC-IRP-DCS 6: XSP-2121C, XSS-2121C
223	MC-IRP-DCS 3: XL-2131B, XF-2132B	259	MC-IRP-DCS 6: XSP-2122C, XSS-2122C
224	MC-IRP-DCS 3: XR-2132B, XL-2132B	260	MC-IRP-DCS 6: SPARE, SPARE
225	MC-IRP-DCS 3: XF-2131C, XR-2131C	261	MC-IRP-DCS 6: SPARE, SPARE
226	MC-IRP-DCS 3: XL-2131C, XF-2132C	262	BLANK PAGE
227	MC-IRP-DCS 3: XR-2132C, XL-2132C	263	MC-IRP-DCS 7: XSP-2131A-, XSS-2131A
228	MC-IRP-DCS 3: XF-2161A, XR-2161A	264	MC-IRP-DCS 7: XSP-2132A-, XSS-2132A
229	MC-IRP-DCS 3: XL-2161A, XF-2161B	265	MC-IRP-DCS 7: XSP-2131B-, XSS-2131B
230	MC-IRP-DCS 3: XR-2161B, XL-2161B	266	MC-IRP-DCS 7: XSP-2132B-, XSS-2132B
231	MC-IRP-DCS 3: SPARE, SPARE	267	MC-IRP-DCS 7: XSP-2131C-, XSS-2131C
232	BLANK PAGE	268	MC-IRP-DCS 7: XSP-2121C, XSS-2121C
233	MC-IRP-DCS 4: XF-2221A, XR-2221A	269	MC-IRP-DCS 7: XSP-2122C, XSS-2122C
234	MC-IRP-DCS 4: XL-2221A, XF-2221B	270	MC-IRP-DCS 7: SPARE, SPARE
235	MC-IRP-DCS 4: XR-2221B, XL-2221B	271	MC-IRP-DCS 7: SPARE, SPARE
236	MC-IRP-DCS 4: XF-2222A, XR-2222A	272	BLANK PAGE
237	MC-IRP-DCS 4: XL-2222A, XF-2222B	273	MC-IRP-DCS 8: XSS-2221A, XSP-2221A
238	MC-IRP-DCS 4: XR-2222B, XL-2222B	274	MC-IRP-DCS 8: XSS-2221B, XSP-2221B
239	MC-IRP-DCS 4: XF-2251A, XR-2251A	275	MC-IRP-DCS 8: XSS-2222A, XSP-2222A
240	MC-IRP-DCS 4: XL-2251A, XF-2251B	276	MC-IRP-DCS 8: XSS-2222B, XSP-2222B
241	MC-IRP-DCS 4: SPARE, SPARE	277	MC-IRP-DCS 8: XSS-2251A, XSP-2251A
242	BLANK PAGE	278	MC-IRP-DCS 8: XSS-2251B, XSP-2251B
243	MC-IRP-DCS 5: XR-2251B, XL-2251B	279	MC-IRP-DCS 8: XSP-2281A, XSP-2291
244	MC-IRP-DCS 5: XR-2281, XF-2281	280	MC-IRP-DCS 8: XSP-2293, SPARE
245	MC-IRP-DCS 5: XR-2281A, XF-2281A	281	MC-IRP-DCS 8: SPARE, SPARE
246	MC-IRP-DCS 5: XF-2291, XR-2291	282	BLANK PAGE
247	MC-IRP-DCS 5: XL-2291, XF-2293	283	MC-IRP-DCS 9: XOC-LV-Q0A, XF-LV-Q0A
248	MC-IRP-DCS 5: XR-2293, XL-2293	284	MC-IRP-DCS 9: XF-TR-001, XOC-LV-Q0B
249	MC-IRP-DCS 5: SPARE, SPARE	285	MC-IRP-DCS 9: XF-LV-Q0B, XF-TR-002
250	MC-IRP-DCS 5: SPARE, SPARE	286	MC-IRP-DCS 9: XOC-LV-Q0C, XF-LV-Q0C
251	MC-IRP-DCS 5: SPARE, SPARE	287	MC-IRP-DCS 9: XOC-LV-Q0E, XF-LV-Q0E
252	BLANK PAGE	288	MC-IRP-DCS 9: XOC-LV-Q0D, XF-LV-Q0D



NISOC

پروژه نگهداشت و افزایش تولید میدان نفتی بینک
سطح الارض
احداث ردیف تراکم گاز در ایستگاه جمع آوری بینک



شماره پیمان:

053-073-9184

Control System Loop Diagram

پروژه	بسته کاری	حادر کننده	تسهيلات	رشته	نوع مدارک	سریال	نسخه
BK	GCS	PEDCO	120	IN	DG	0005	002

شماره صفحه: 08 از 314

TABLE OF CONTENT

PAGE	CONTENT DESCRIPTION	PAGE	CONTENT DESCRIPTION
289	MC-IRP-DCS 9: XOC-MV-001A-Q2, XF-MV-001A-Q2		
290	MC-IRP-DCS 9: SPARE, SPARE		
291	MC-IRP-DCS 9: SPARE, SPARE		
292	BLANK PAGE		
293	MC-IRP-DCS 10: SPARE, SPARE		
294	MC-IRP-DCS 10: SPARE, SPARE		
295	MC-IRP-DCS 10: XOC-MV-001A-Q5, XF-MV-001A-Q5		
296	MC-IRP-DCS 10: XOC-MV-001B-Q2, XF-MV-001B-Q2		
297	MC-IRP-DCS 10: SPARE, SPARE		
298	MC-IRP-DCS 10: XOC-MV-001B-Q4, XF-MV-001B-Q4		
299	MC-IRP-DCS 10: XOC-MV-001B-Q5, XF-MV-001B-Q5		
300	MC-IRP-DCS 10: SPARE, SPARE		
301	MC-IRP-DCS 10: SPARE, SPARE		
302	BLANK PAGE		
303	MC-IRP-DCS 11: XOC-MV-001C-Q3, XF-MV-001C-Q3		
304	MC-IRP-DCS 11: XI-ATS, SPARE		
305	MC-IRP-DCS 11: SPARE, SPARE		
306	MC-IRP-DCS 11: SPARE, SPARE		
307	MC-IRP-DCS 11: SPARE, SPARE		
308	MC-IRP-DCS 11: SPARE, SPARE		
309	MC-IRP-DCS 11: SPARE, SPARE		
310	MC-IRP-DCS 11: SPARE, SPARE		
311	MC-IRP-DCS 11: SPARE, SPARE		
312	BLANK PAGE		
313	MC-DCS-ESD: XF-UPS-001-CH01, XF-UPS-001-CH02		
314	MC-DCS-ESD: ESDR 1-PCS		



NISOC

پروژه نگهداشت و افزایش تولید میدان نفتی بینک
سطح الارض
احداث ردیف تراکم گاز در ایستگاه جمع آوری بینک



شماره پیمان:

053-073-9184

Control System Loop Diagram

پروژه	بسته کاری	حادر کننده	تسهیلات	رشته	نوع مدارک	سریال	نسخه
BK	GCS	PEDCO	120	IN	DG	0005	D02

شماره صفحه: 09 از 314

REFERENCES & GENERAL NOTES

REFERENCES:

DOCUMENT NAME	DOCUMENT NUMBER
I/O List For Control System	BK-GCS-PEDCO-120-IN-LI-0002_D04
Instrument & F&G Junction Box Termination Diagram	BK-GCS-PEDCO-120-IN-DG-0008-D04
Panels & Junction Box List	BK-GCS-PEDCO-120-IN-LI-0005-D04
Instrument /F&G Cable List	BK-GCS-PEDCO-120-IN-LI-0009_D04
Standard ISA S5.4 Instrument Loop Diagrams	

NOTES:

1. THIS DRAWING SHOULD BE READ IN CONJUNCTION WITH ALL OTHER REFERENCE DOCUMENTS.
2. INDIVIDUAL AND OVERALL CABLE SCREEN SHALL BE CONNECTED TO EARTH BAR INSIDE THE CABINET.
3. THIS DOCUMENT IS BASIS OF LOOP DIAGRAM. THE INFORMATION FROM MARSHALLING CABINET (FIELD SIDE) HAVE BEEN SHOWN IN THIS DOCUMENT. MARSHALLING CABINET, AND SYSTEM CABINET TERMINATION DETAILS AND I/O HARDWARE DETAILS ARE PENDING OF VENDOR DATA AND SHALL BE FINALIZED BY SYSTEM VENDOR. THE REDUNDANCY DESIGN DETAILS SHALL BE SHOWN IN VENDOR'S LOOP DIAGRAM AS WELL.
4. ALL INTERFACE SERIAL LINK ARE DUAL REDUNDANT.
5. ALL OF CORE CABLES SHALL BE TERMINATED IN LOOP DOCUMENT OF CONTROL SYSTEM.

D02



NISOC

پروژه نگهداشت و افزایش تولید میدان نفتی بینک
سطح الارض
احداث ردیف تراکم گاز در ایستگاه جمع آوری بینک

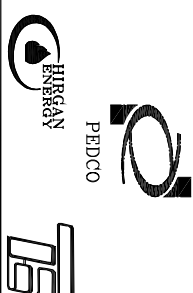

شماره پیمان:

053-073-9184

Control System Loop Diagram

پروژه	بسته کاری	حاضر کننده	تسهیلات	رشته	نوع مدارک	سریال	نسخه
BK	GCS	PEDCO	120	IN	DG	0005	002

شماره صفحه: 10 از 314

SYMBOL & LEGEND

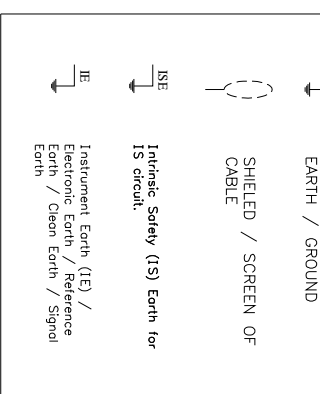
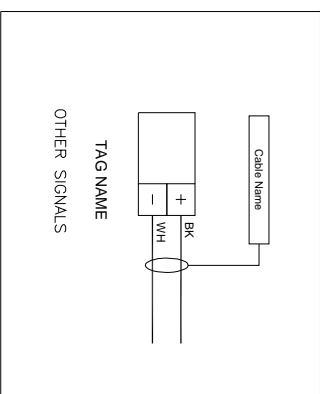
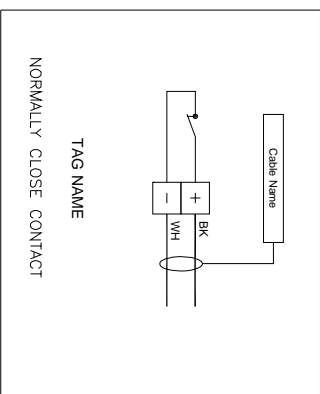
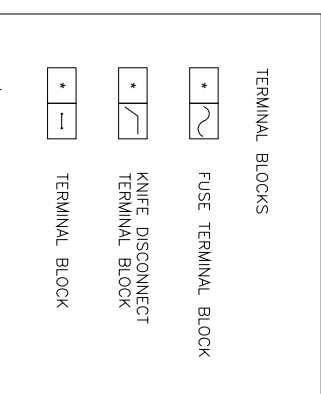
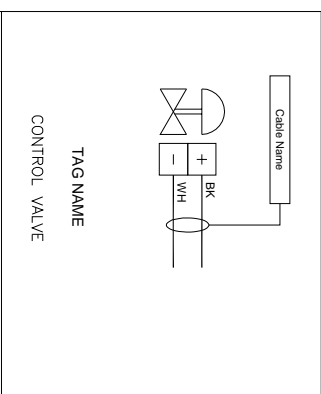
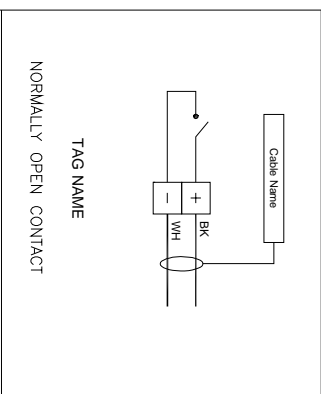
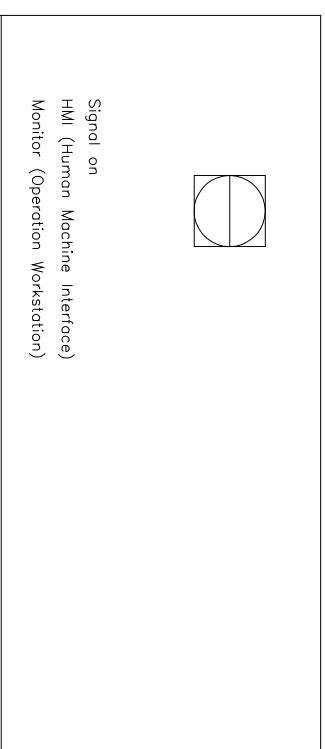
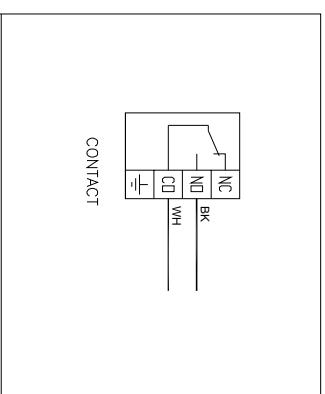
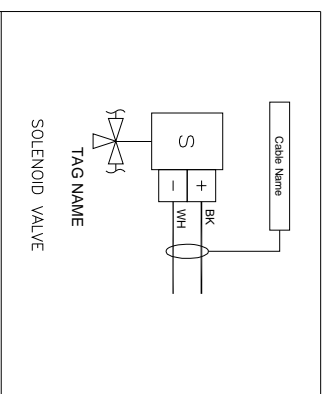
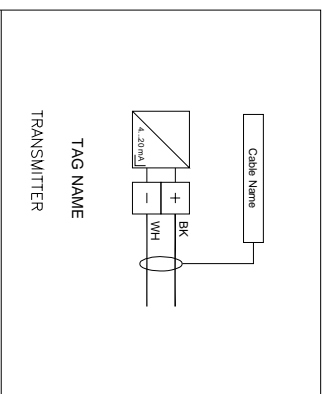



NISOC

پروژه نگهداشت و افزایش تولید میدان نفتی بینک
سطح الارض
احداث ردیف تراکم گاز در ایستگاه جمع آوری بینک



شماره پیمان:

053-073-9184

Control System Loop Diagram

پروژه	بسته کاری	صادر کننده	تسهیلات	رشته	نوع مدارک	سریال	نسخه
BK	GCS	PEDCO	120	IN	DG	0005	D02

شماره صفحه: 11 از 314

SYMBOL & LEGEND

CONTROL SYSTEM CHANNEL
I/O CARDS (INSIDE PANEL) :

RACK:	I/O
SLOT:	*
CHANNEL:	**

RACK:	A1
SLOT:	**
CHANNEL:	**

RACK:	A0
SLOT:	**
CHANNEL:	**

RACK:	D1
SLOT:	**
CHANNEL:	**

RACK:	D0
SLOT:	**
CHANNEL:	**

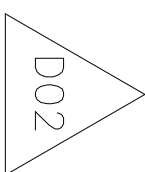
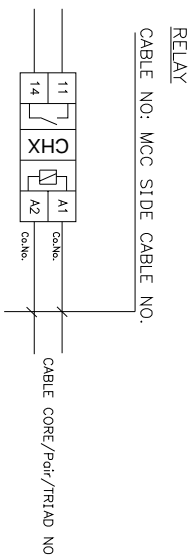

JUNCTION BOX SIDE (FIELD):

JB NO:

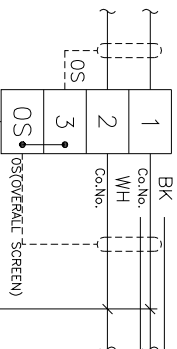

WIRE COLOR
CABLE CORE/Pair/TRIAD NO.

JUNCTION BOX TERMINAL NO.
JUNCTION BOX SIDE CABLE NO.
JUNCTION BOX SIDE CABLE TYPE

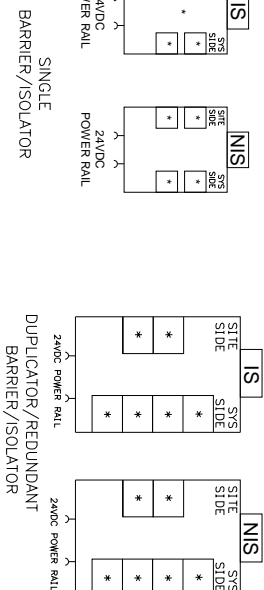

NOTE: In this document, one schematic drawing has been shown for Barriers / Isolators / Safety Relays, just to show the redundancy. The details of these Barriers / Isolators / Safety Relays will be finalized by vendor.

TYPICAL REDUNDANCY



NISOC

پروژه نگهداشت و افزایش تولید میدان نفتی بینک
سطح الارض
احداث ردیف تراکم گاز در ایستگاه جمع آوری بینک



شماره پیمان:

053-073-9184

Control System Loop Diagram

پروژه	بسته کاری	حادر کننده	تسهیلات	رشته	نوع مدارک	سریال	نسخه
BK	GCS	PEDCO	120	IN	DG	0005	002

شماره صفحه: 12 از 314

ABBREVIATION :

DCS	Distributed Control System
ESD	Emergency Shut Down
F&G	Fire And Gas
CSS	Combined Safety System
MCC	Motor Control Center
IRP	Interposing Relay Panel
IE	Instrument Earth (NIS)
ISE	Instrument Earth (IS)
SCR	Screen
OSCR	Overall Screen
TB	Terminal Board
JB	Junction Box
P	Pair
C	Core
T	Triple
BK	Black
WH	White
RED	Red



NISOC

پروژه نگهداشت و افزایش تولید میدان نفتی بینک
سطح الارض
احداث ردیف تراکم گاز در ایستگاه جمع آوری بینک



شماره پیمان:

053-073-9184

Control System Loop Diagram

پروژه	بسته کاری	حاضر کننده	تسهیلات	رشته	نوع مدارک	سریال	نسخه
BK	GCS	PEDCO	120	IN	DG	0005	D02

شماره صفحه: 13 از 314

FIELD

DCS MARSHALLING CABINET

DCS SYSTEM CABINET

DCS ENGINEERING

INSTRUMENT

JUNCTION BOX

FIELD SIDE

SYSTEM SIDE

SYS. CAB NO.

OPERATION DISPLAY

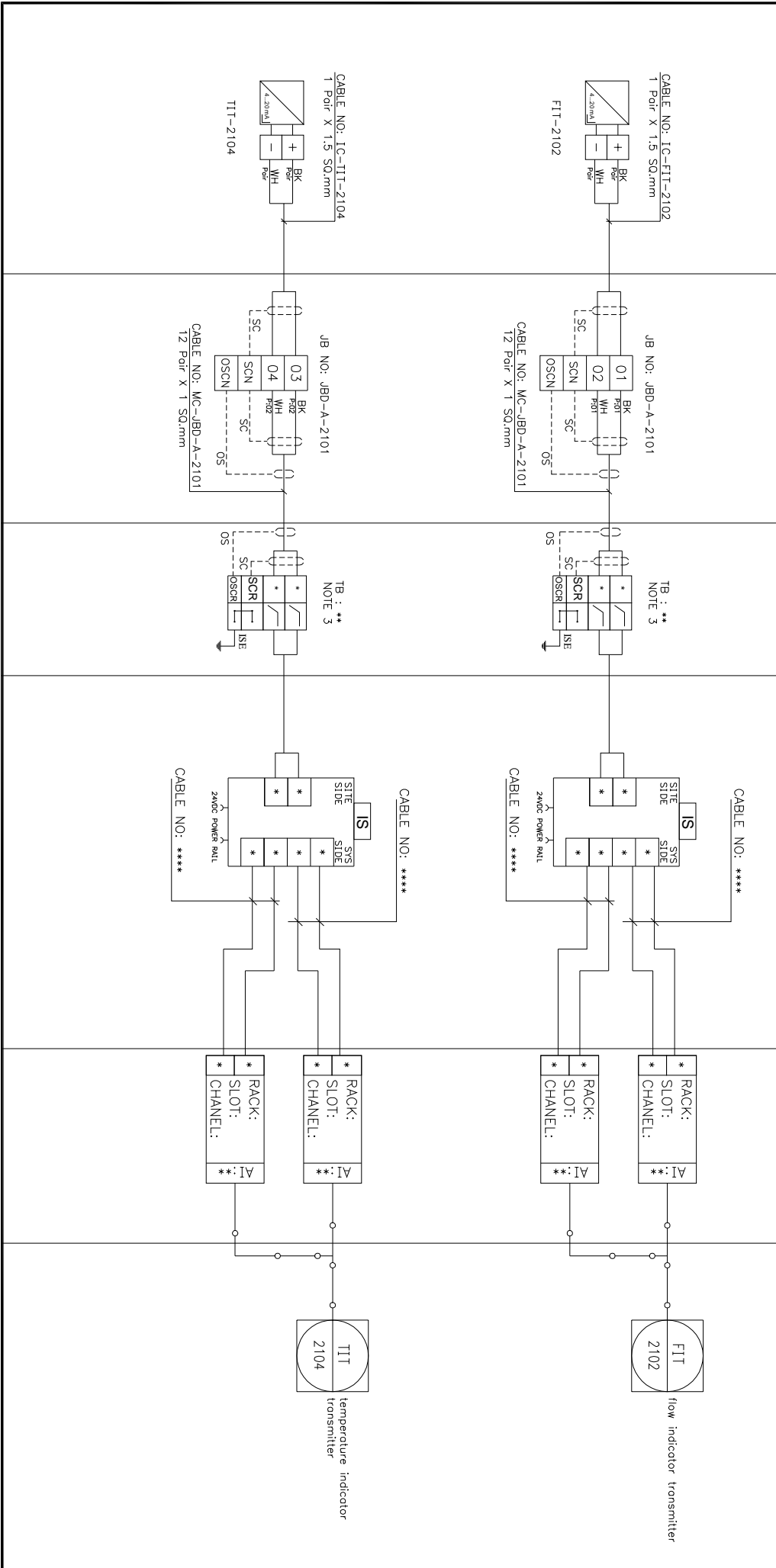



NISOC

پروژه نگهداشت و افزایش تولید میدان نفتی بینک
سطح الارض
احداث ردیف تراکم گاز در ایستگاه جمع آوری بینک



شماره پیمان:

Control System Loop Diagram

DCS SYSTEM CABINET

DCS ENGINEERING

053-073-9184

پروژه

بسته کاری

حاضر کننده

تسهيلات

رشته

نوع مدارک

سریال

نسخه

شماره صفحه: 14 از 314

BK

GCS

PEDCO

120

IN

DG

0005

D02

FIELD

DCS MARSHALLING CABINET

DCS SYSTEM CABINET

DCS ENGINEERING

INSTRUMENT

JUNCTION BOX

FIELD SIDE

SYSTEM SIDE

SYS. CAB NO.

OPERATION DISPLAY

CABLE NO: IC-PTI-2104
1 Pair X 1.5 Sq.mm

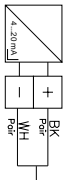

JB NO: JBD-A-2101

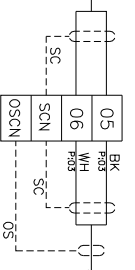

TB : **
NOTE 3

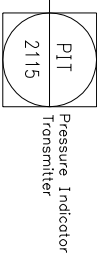
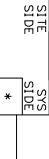
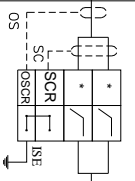

CABLE NO: MC-JBD-A-2101
12 Pair X 1 Sq.mm



JB NO: JBD-A-2101



TB : **
NOTE 3



CABLE NO: IC-FCV-2102
1 Pair X 1.5 Sq.mm

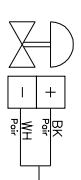

JB NO: JBD-A-2101

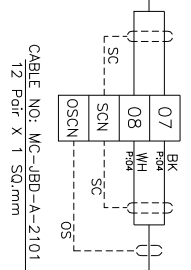

TB : **
NOTE 3

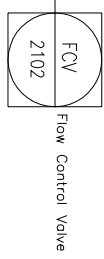
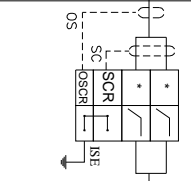



NISOC

پروژه نگهداشت و افزایش تولید میدان نفتی بینک
سطح الارض
احداث ردیف تراکم گاز در ایستگاه جمع آوری بینک

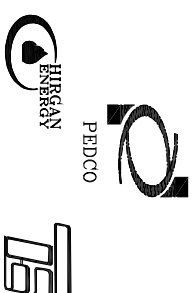

PEDCO

HIRGAN



شماره پیمان:

Control System Loop Diagram

053-073-9184

شماره صفحه: 15 از 314

پروژه	بسته کاری	حاضر کننده	تسهيلات	رشته	نوع مدارک	سریال	نسخه
BK	GCS	PEDCO	120	IN	DG	0005	D02

FIELD

DCS MARSHALLING CABINET

DCS SYSTEM CABINET

DCS ENGINEERING

INSTRUMENT

JUNCTION BOX

FIELD SIDE

SYSTEM SIDE

SYS. CAB NO.

OPERATION DISPLAY

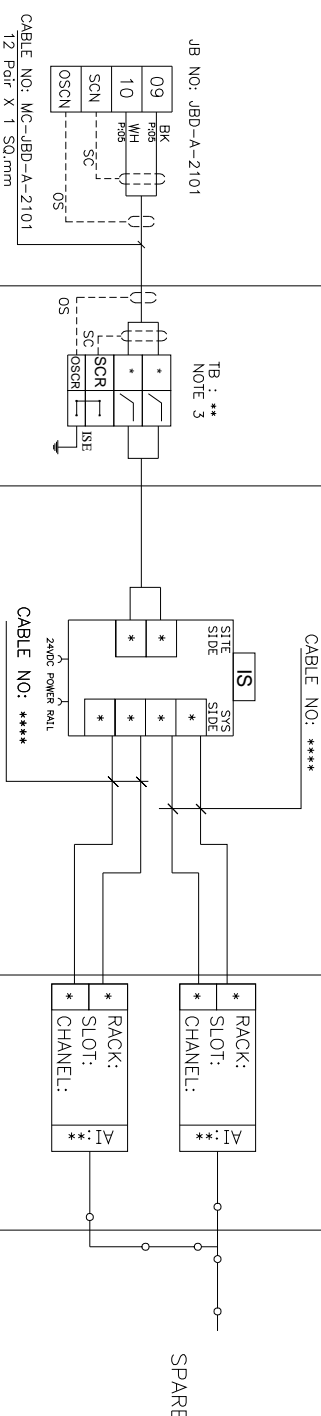

SPARE

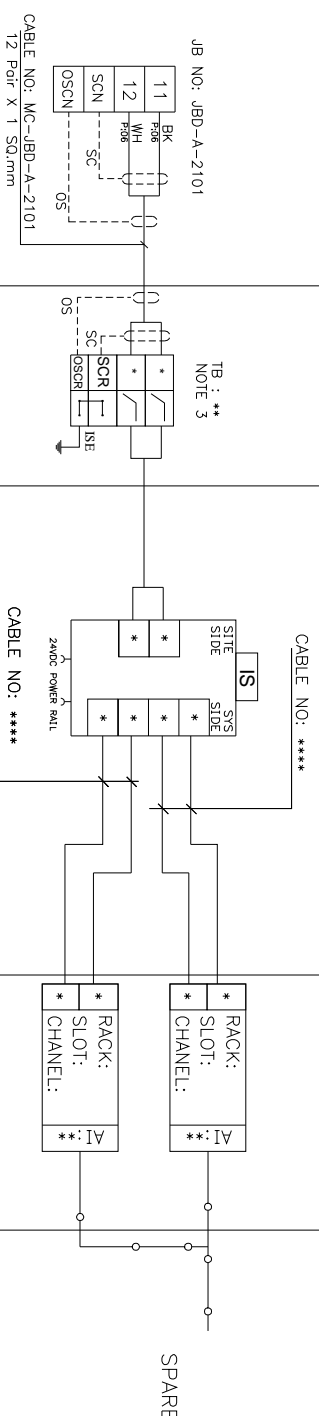

SPARE



NISOC

پروژه نگهداشت و افزایش تولید میدان نفتی بینک
سطح الارض
احداث ردیف تراکم گاز در ایستگاه جمع آوری بینک



PEDCO

شماره پیمان:

053-073-9184

Control System Loop Diagram

پروژه

بسته کاری

حادر کننده

تسهيلات

رشته

نوع مدارک

سريال

نسخه

شماره صفحه: 16 از 314

BK

GCS

PEDCO

120

IN

DG

0005

D02

FIELD

DCS MARSHALLING CABINET

DCS SYSTEM CABINET

DCS ENGINEERING

INSTRUMENT

JUNCTION BOX

FIELD SIDE

SYSTEM SIDE

SYS. CAB NO.

OPERATION DISPLAY

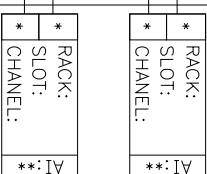
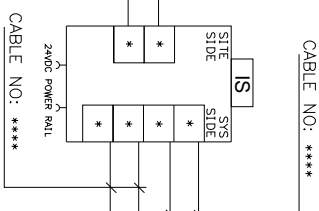
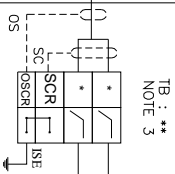
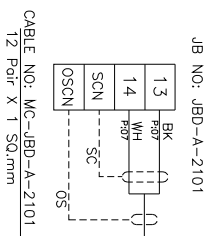

SPARE

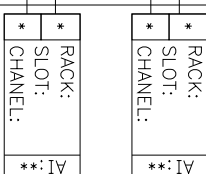
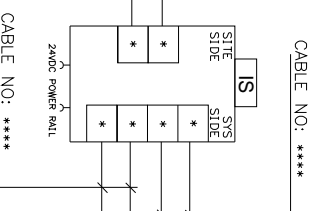
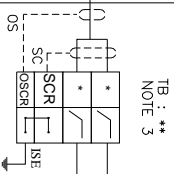
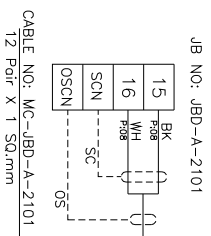

SPARE



NISOC

پروژه نگهداشت و افزایش تولید میدان نفتی بینک
سطح الارض
احداث ردیف تراکم گاز در ایستگاه جمع آوری بینک



شماره پیمان:

053-073-9184

Control System Loop Diagram

پروژه	بسته کاری	حاضر کننده	تسهیلات	رشته	نوع مدارک	سریال	نسخه
BK	GCS	PEDCO	120	IN	DG	0005	D02

شماره صفحه: 17 از 314

FIELD

DCS MARSHALLING CABINET

DCS SYSTEM CABINET

DCS ENGINEERING

INSTRUMENT

JUNCTION BOX

FIELD SIDE

SYSTEM SIDE

SYS. CAB NO.

OPERATION DISPLAY

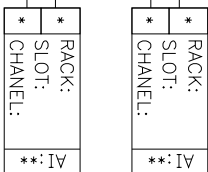
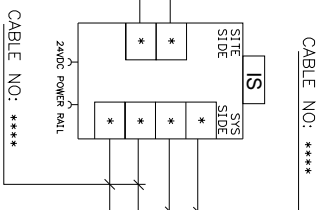
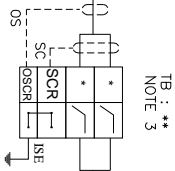
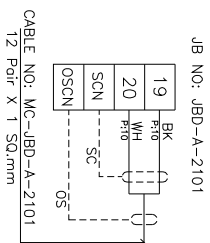
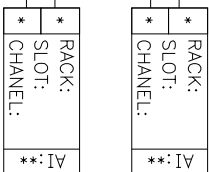
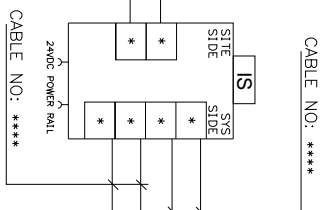
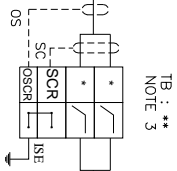
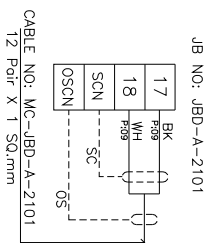



NISOC

پروژه نگهداشت و افزایش تولید میدان نفتی بینک
سطح الارض
احداث ردیف تراکم گاز در ایستگاه جمع آوری بینک



شماره پیمان:

053-073-9184

Control System Loop Diagram

پروژه	بسته کاری	حاضر کننده	تسهیلات	رشته	نوع مدارک	سریال	نسخه
BK	GCS	PEDCO	120	IN	DG	0005	D02

شماره صفحه: 18 از 314

FIELD

DCS MARSHALLING CABINET

DCS SYSTEM CABINET

DCS ENGINEERING

INSTRUMENT

JUNCTION BOX

FIELD SIDE

SYSTEM SIDE

SYS. CAB NO.

OPERATION DISPLAY

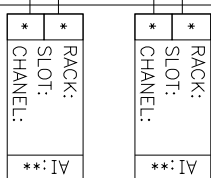
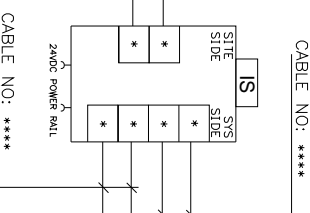
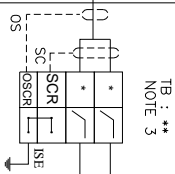
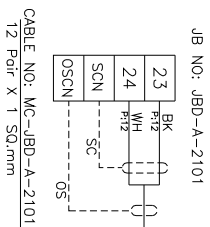
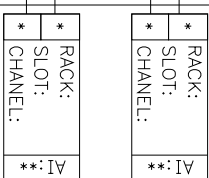
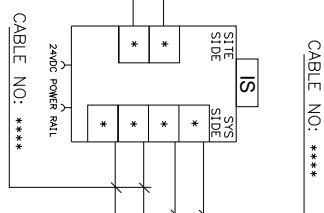
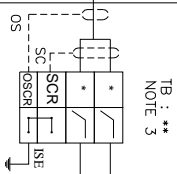
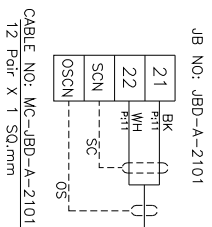



NISOC

پروژه نگهداشت و افزایش تولید میدان نفتی بینک
سطح الارض
احداث ردیف تراکم گاز در ایستگاه جمع آوری بینک

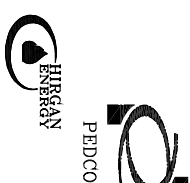

شماره پیمان:

053-073-9184

Control System Loop Diagram

پروژه	بسته کاری	حاضر کننده	تسهیلات	رشته	نوع مدارک	سریال	نسخه
BK	GCS	PEDCO	120	IN	DG	0005	D02

شماره صفحه: 19 از 314

FIELD

DCS MARSHALLING CABINET

DCS SYSTEM CABINET

DCS ENGINEERING

INSTRUMENT

JUNCTION BOX

FIELD SIDE

SYSTEM SIDE

SYS. CAB NO.

OPERATION DISPLAY

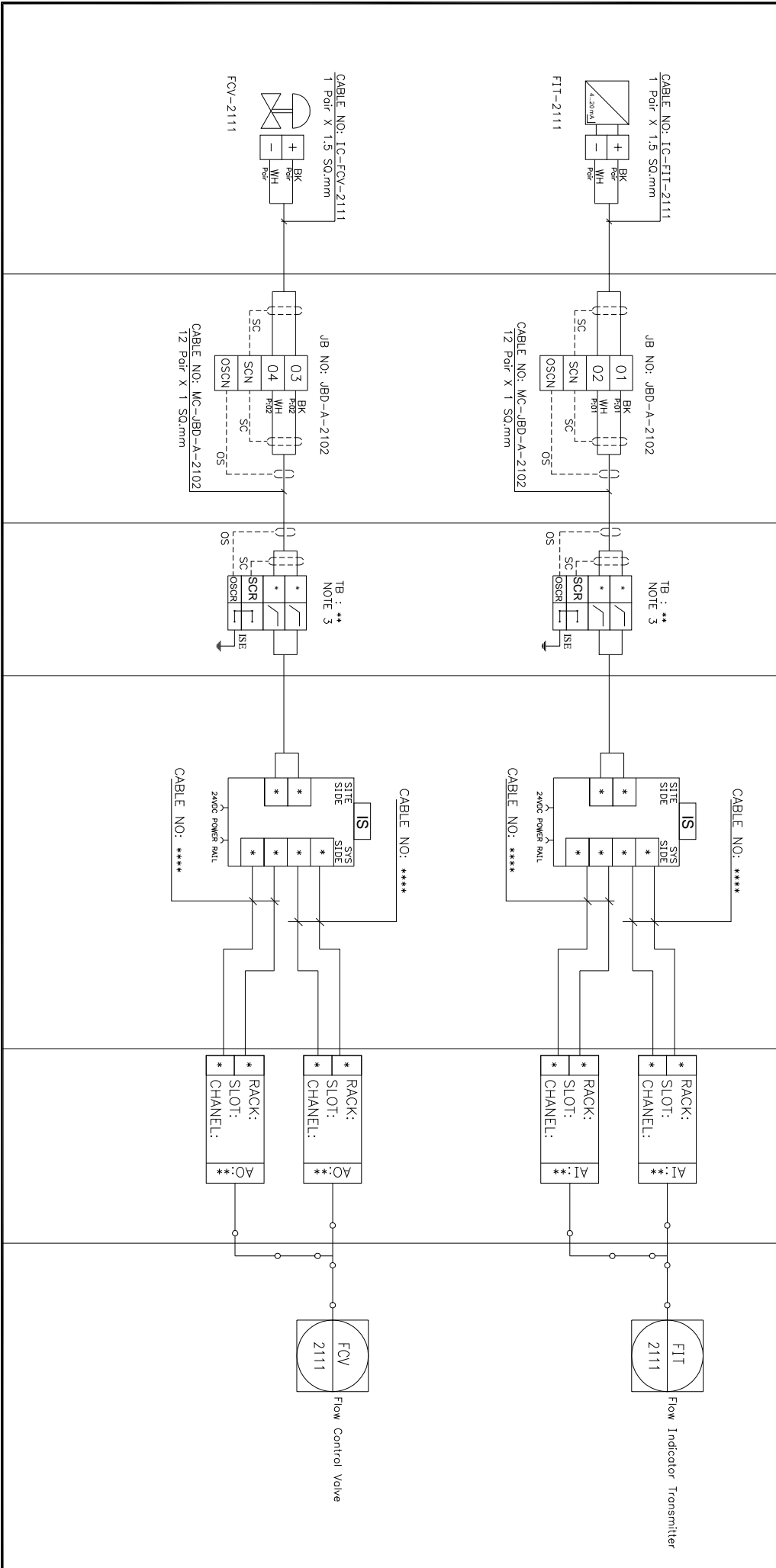



NISOC

پروژه نگهداشت و افزایش تولید میدان نفتی بینک
سطح الارض
احداث ردیف تراکم گاز در ایستگاه جمع آوری بینک



شماره پیمان:

053-073-9184

Control System Loop Diagram

پروژه	بسته کاری	حاضر کننده	تسهیلات	رشته	نوع مدارک	سریال	نسخه
BK	GCS	PEDCO	120	IN	DG	0005	D02

شماره صفحه: 20 از 314

FIELD

DCS MARSHALLING CABINET

DCS SYSTEM CABINET

DCS ENGINEERING

INSTRUMENT

JUNCTION BOX

FIELD SIDE

SYSTEM SIDE

SYS. CAB NO.

OPERATION DISPLAY

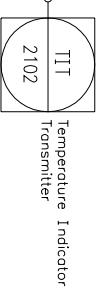
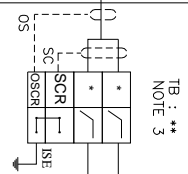
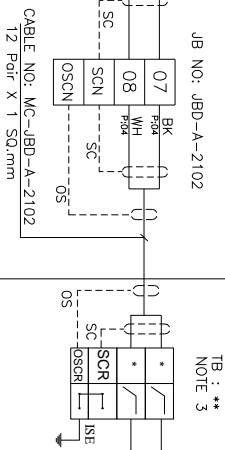
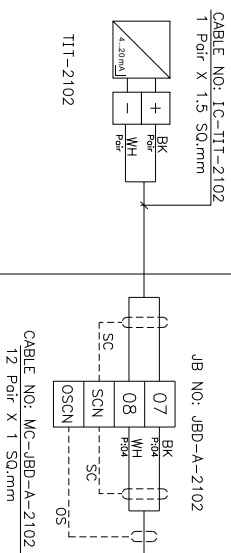
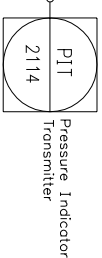
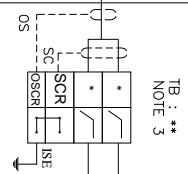
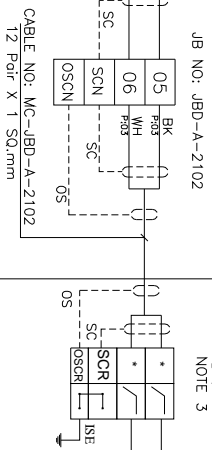
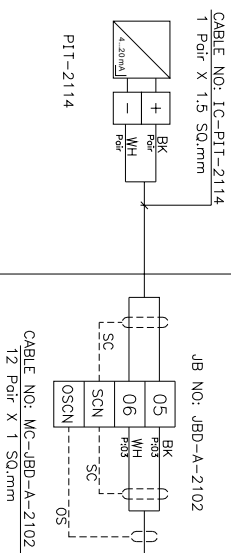



NISOC

پروژه نگهداشت و افزایش تولید میدان نفتی بینک
سطح الارض
احداث ردیف تراکم گاز در ایستگاه جمع آوری بینک

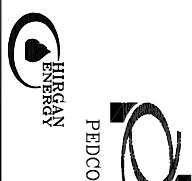

شماره پیمان:

053-073-9184

Control System Loop Diagram

پروژه	بسته کاری	حاضر کننده	تسهیلات	رشته	نوع مدارک	سریال	نسخه
BK	GCS	PEDCO	120	IN	DG	0005	D02

شماره صفحه: 21 از 314

FIELD

DCS MARSHALLING CABINET

DCS SYSTEM CABINET

DCS ENGINEERING

INSTRUMENT

JUNCTION BOX

FIELD SIDE

SYSTEM SIDE

SYS. CAB NO.

OPERATION DISPLAY

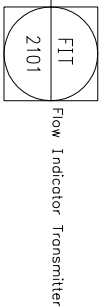
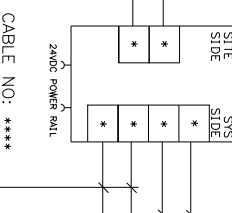
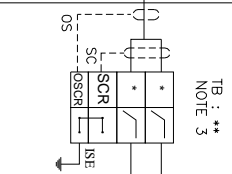
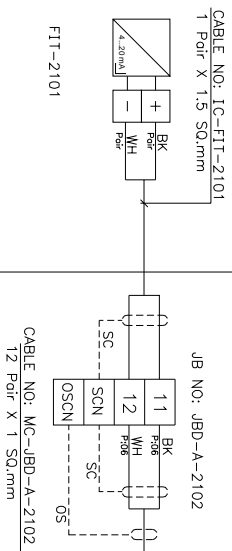
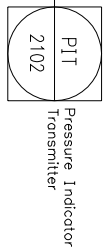
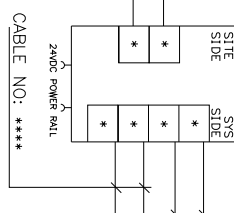
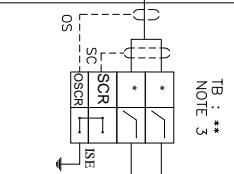
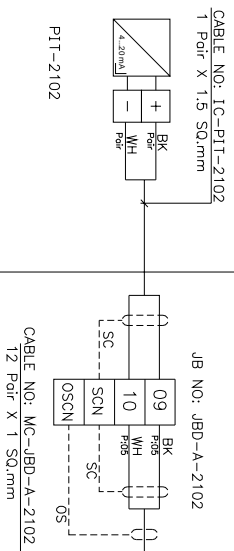



پروژه نگهداشت و افزایش تولید میدان نفتی بینک
سطح الارض
احداث ردیف تراکم گاز در ایستگاه جمع آوری بینک



شماره پیمان:

Control System Loop Diagram

053-073-9184

شماره صفحه: 22 از 314

پروژه	بسته کاری	حاضر کننده	تسهيلات	رشته	نوع مدارک	سریال	نسخه
BK	GCS	PEDCO	120	IN	DG	0005	D02

FIELD

DCS MARSHALLING CABINET

DCS SYSTEM CABINET

DCS ENGINEERING

INSTRUMENT

JUNCTION BOX

FIELD SIDE

SYSTEM SIDE

SYS. CAB NO.

OPERATION DISPLAY

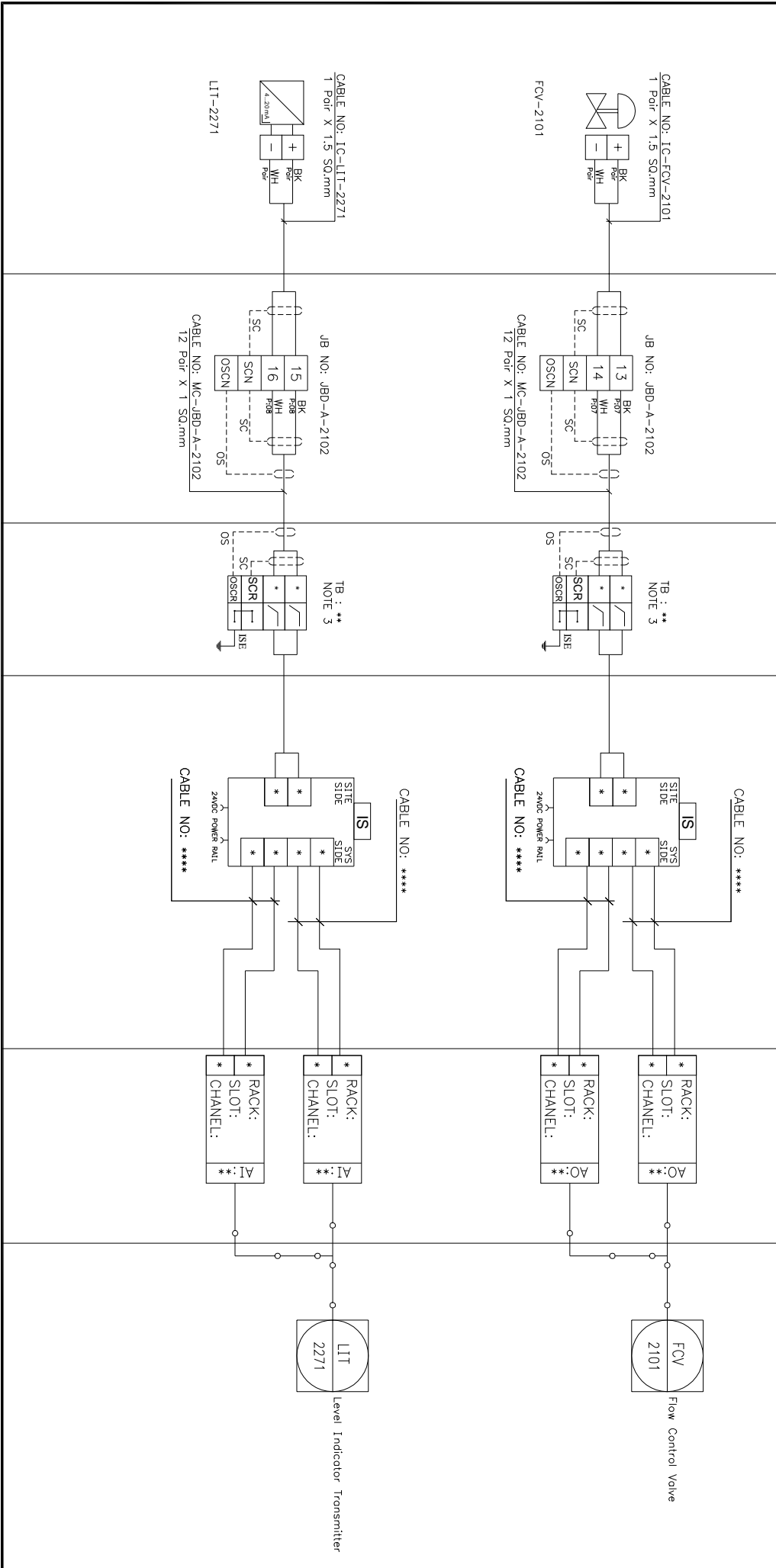



پروژه نگهداشت و افزایش تولید میدان نفتی بینک
سطح الارض
احداث ردیف تراکم گاز در ایستگاه جمع آوری بینک



شماره پیمان:

Control System Loop Diagram

053-073-9184

شماره صفحه: 23 از 314

پروژه	بسته کاری	حاضر کننده	تسهیلات	رشته	نوع مدارک	سریال	نسخه
BK	GCS	PEDCO	120	IN	DG	0005	D02

FIELD

DCS MARSHALLING CABINET

DCS SYSTEM CABINET

DCS ENGINEERING

INSTRUMENT

JUNCTION BOX

FIELD SIDE

SYSTEM SIDE

SYS. CAB. NO.

OPERATION DISPLAY

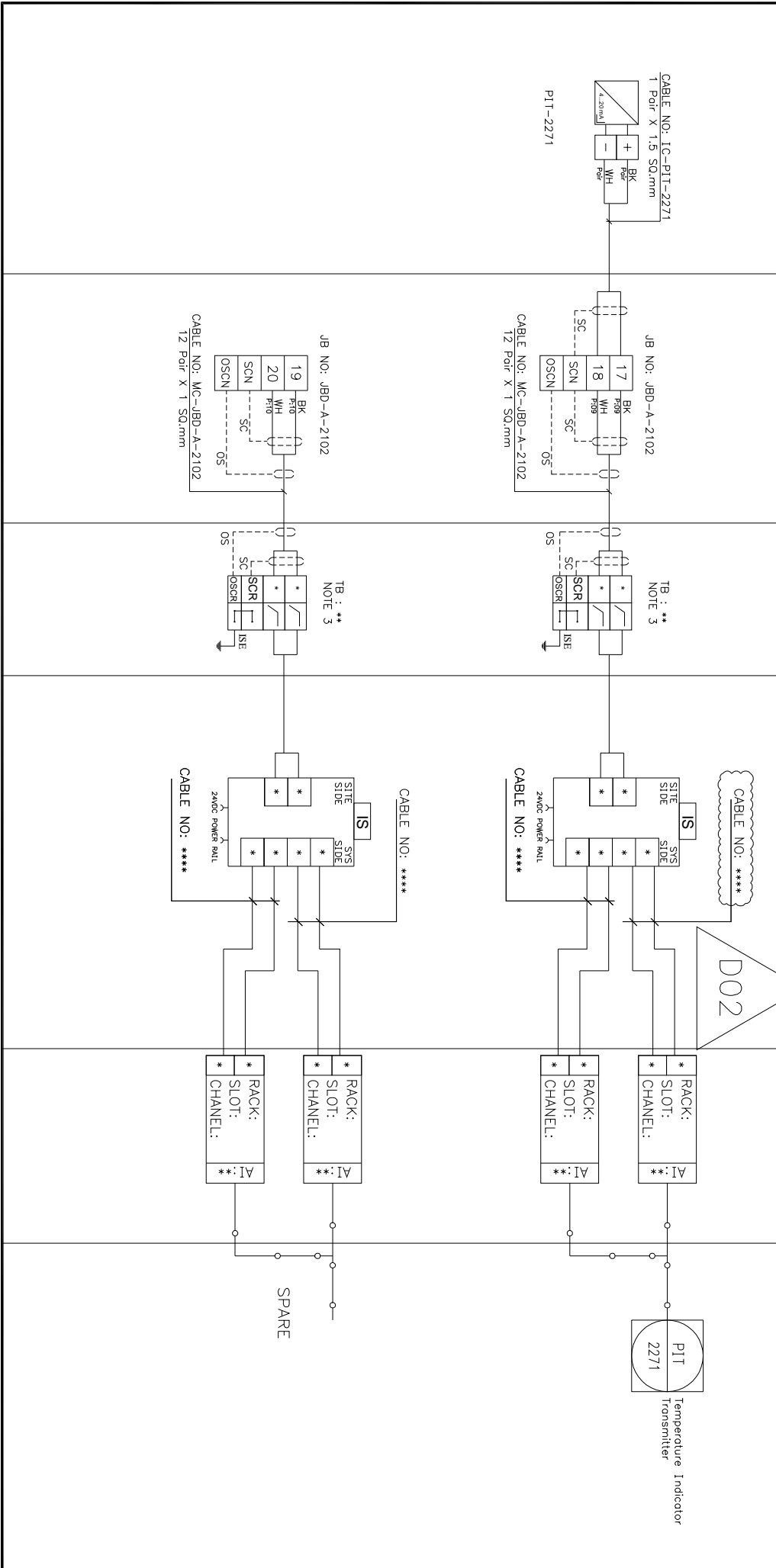



NISOC

پروژه نگهداشت و افزایش تولید میدان نفتی بینک
سطح الارض
احداث ردیف تراکم گاز در ایستگاه جمع آوری بینک



PEDCO

HIRGAN

شماره پیمان:

053-073-9184

Control System Loop Diagram

پروژه

بسته کاری

صادر کننده

تسهيلات

رشته

نوع مدارک

سریال

نسخه

شماره صفحه: 24 از 314

BK

GCS

PEDCO

120

IN

DG

0005

D02

FIELD

DCS MARSHALLING CABINET

DCS SYSTEM CABINET

DCS ENGINEERING

INSTRUMENT

JUNCTION BOX

FIELD SIDE

SYSTEM SIDE

SYS. CAB NO.

OPERATION DISPLAY

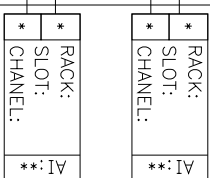
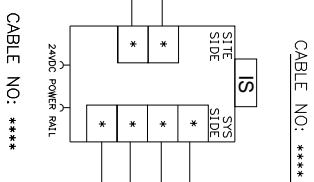
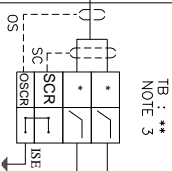
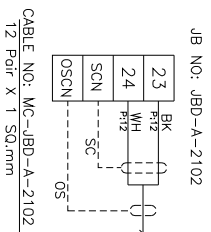
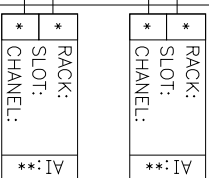
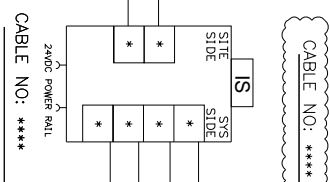
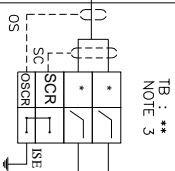
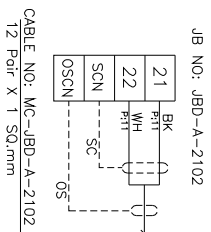

D02



NISOC

پروژه نگهداشت و افزایش تولید میدان نفتی بینک
سطح الارض
احداث ردیف تراکم گاز در ایستگاه جمع آوری بینک

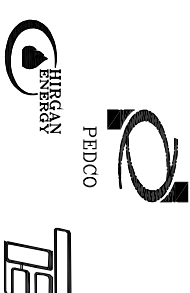

PEDCO

HIRGAN



شماره پیمان:

053-073-9184

Control System Loop Diagram

پروژه	بسته کاری	صادر کننده	تسهیلات	رشته	نوع مدرک	سریال	نسخه
BK	GCS	PEDCO	120	IN	DG	0005	D02

شماره صفحه: 25 از 314

BLANK PAGE



NISOC

پروژه نگهداشت و افزایش تولید میدان نفتی بینک
سطح الارض
احداث ردیف تراکم گاز در ایستگاه جمع آوری بینک



شماره پیمان:

053-073-9184

Control System Loop Diagram

پروژه	بسته کاری	حاضر کننده	تسهیلات	رشته	نوع مدارک	سریال	نسخه
BK	GCS	PEDCO	120	IN	DG	0005	002

شماره صفحه: 26 از 314

FIELD

DCS MARSHALLING CABINET

DCS SYSTEM CABINET

DCS ENGINEERING

INSTRUMENT

JUNCTION BOX

FIELD SIDE

SYSTEM SIDE

SYS. CAB. NO.

OPERATION DISPLAY

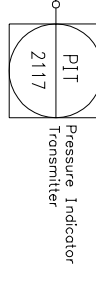
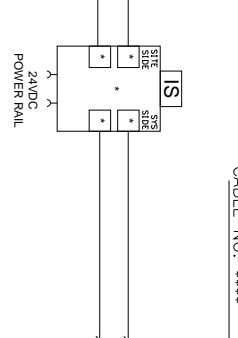
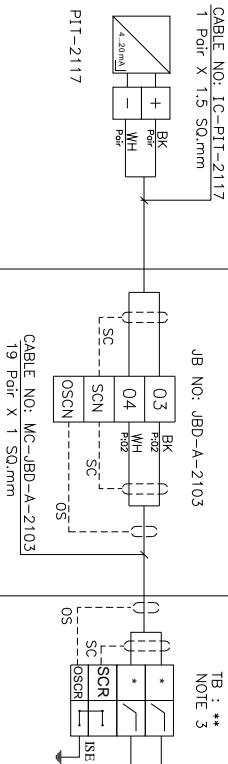
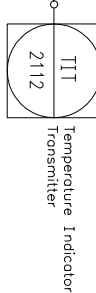
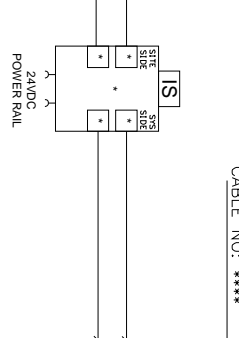
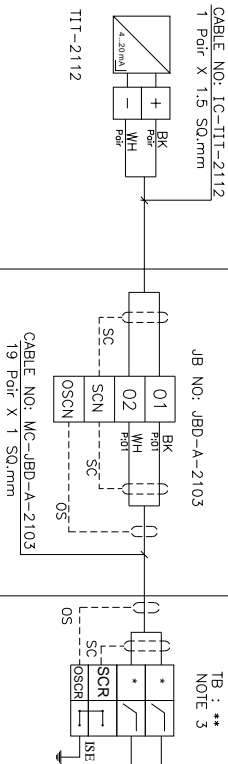



NISOC

پروژه نگهداشت و افزایش تولید میدان نفتی بینک
سطح الارض
احداث ردیف تراکم گاز در ایستگاه جمع آوری بینک



شماره پیمان:

053-073-9184

Control System Loop Diagram

پروژه	بسته کاری	حاضر کننده	تسهیلات	رشته	نوع مدارک	سریال	نسخه
BK	GCS	PEDCO	120	IN	DG	0005	002

شماره صفحه: 27 از 314

FIELD

DCS MARSHALLING CABINET

DCS SYSTEM CABINET

DCS ENGINEERING

INSTRUMENT

JUNCTION BOX

FIELD SIDE

SYSTEM SIDE

SYS. CAB NO.

OPERATION DISPLAY

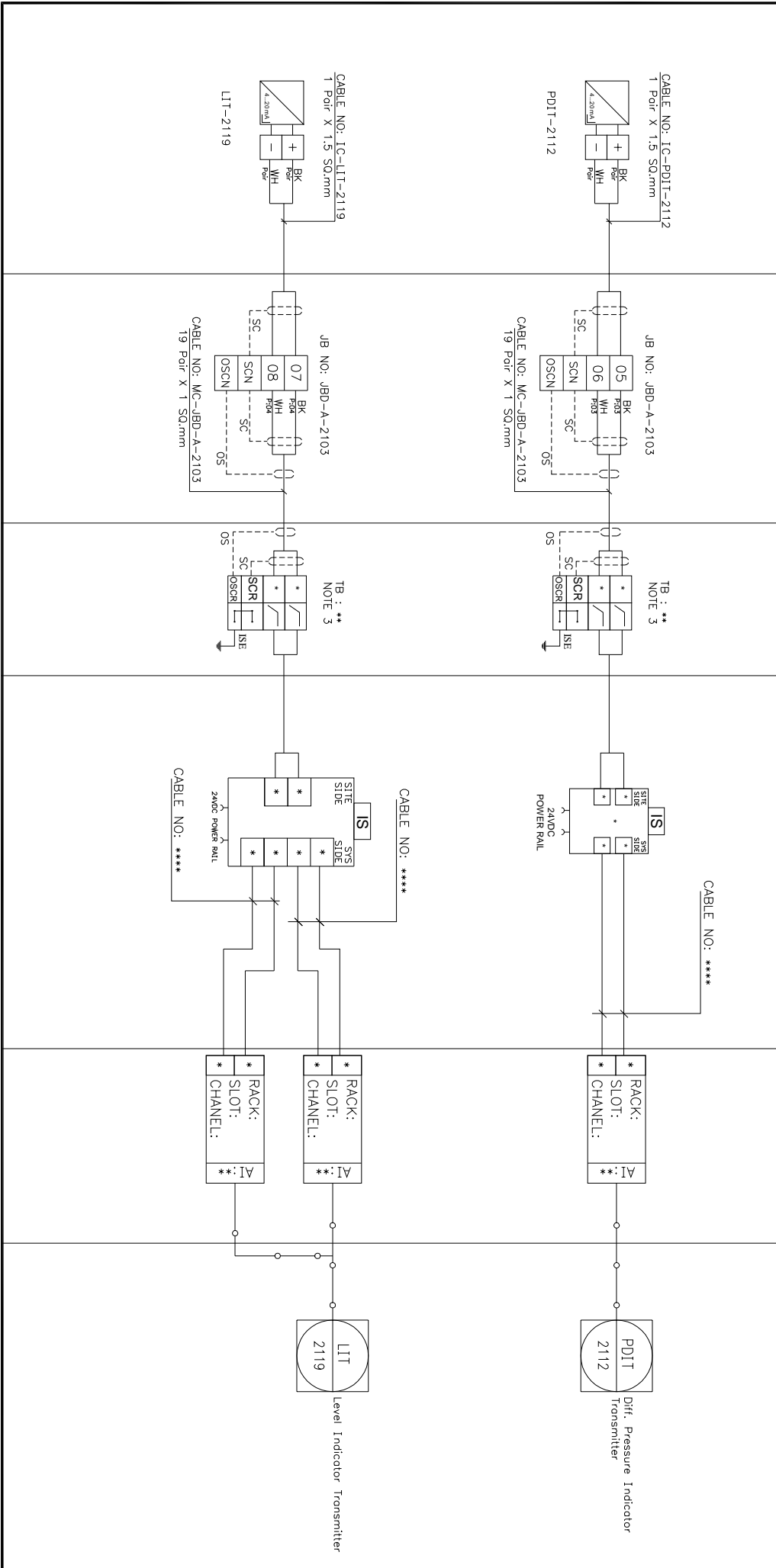



NISOC

پروژه نگهداشت و افزایش تولید میدان نفتی بینک
سطح الارض
احداث ردیف تراکم گاز در ایستگاه جمع آوری بینک

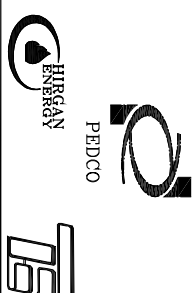

شماره پیمان:

053-073-9184

Control System Loop Diagram

پروژه	بسته کاری	حاضر کننده	تسهیلات	رشته	نوع مدارک	سرپال	نسخه
BK	GCS	PEDCO	120	IN	DG	0005	D02

شماره صفحه: 28 از 314

FIELD

DCS MARSHALLING CABINET

DCS SYSTEM CABINET

DCS ENGINEERING

INSTRUMENT

JUNCTION BOX

FIELD SIDE

SYSTEM SIDE

SYS. CAB NO.

OPERATION DISPLAY

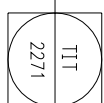
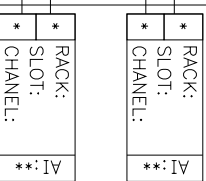
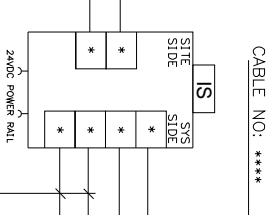
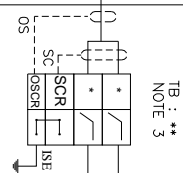
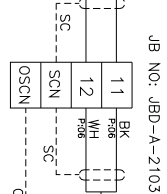
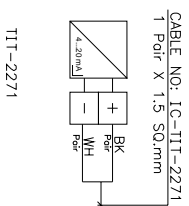
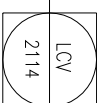
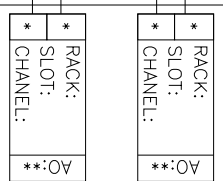
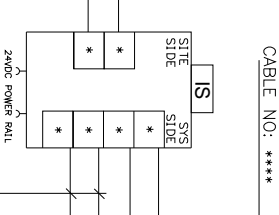
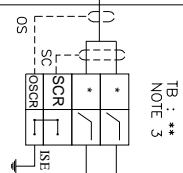
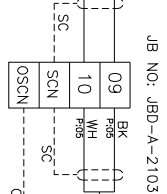
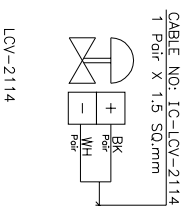



پروژه نگهداشت و افزایش تولید میدان نفتی بینک
سطح الارض
احداث ردیف تراکم گاز در ایستگاه جمع آوری بینک



شماره پیمان:

Control System Loop Diagram

053-073-9184

شماره صفحه: 29 از 314

پروژه	بسته کاری	حاضر کننده	تسهیلات	رشته	نوع مدارک	سریال	نسخه
BK	GCS	PEDCO	120	IN	DG	0005	D02

FIELD

DCS MARSHALLING CABINET

DCS SYSTEM CABINET

DCS ENGINEERING

INSTRUMENT	JUNCTION BOX	FIELD SIDE	SYSTEM SIDE	SYS. CAB NO.	OPERATION DISPLAY
------------	--------------	------------	-------------	--------------	-------------------

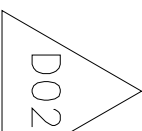
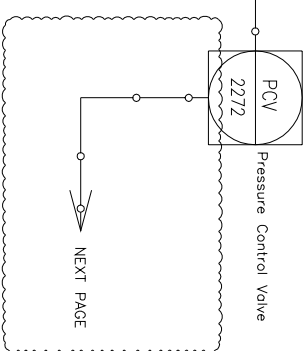
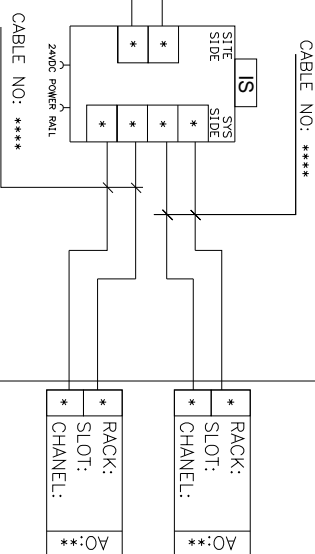
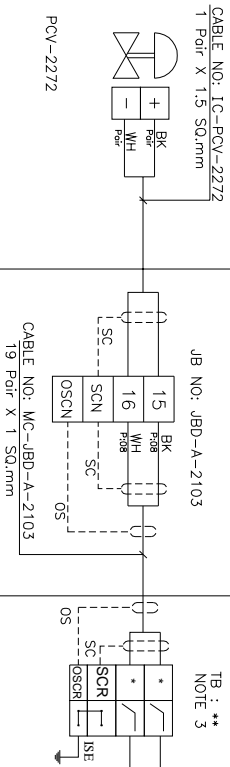
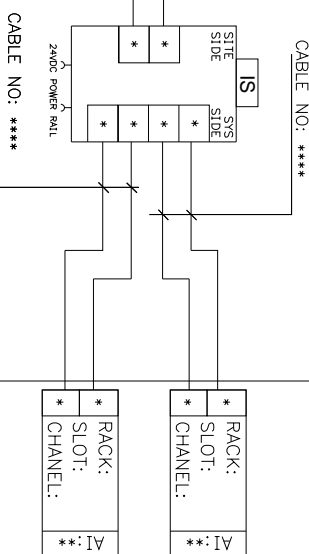
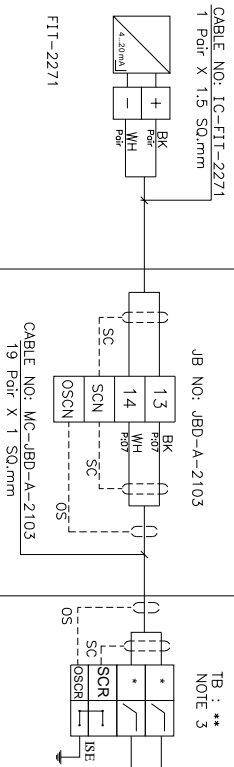



پروژه نگهداشت و افزایش تولید میدان نفتی بینک
سطح الارض
احداث ردیف تراکم گاز در ایستگاه جمع آوری بینک



شماره پیمان:

Control System Loop Diagram

053-073-9184

پروژه	بسته کاری	حاضر کننده	تسهیلات	رشته	نوع مدارک	سریال	نسخه
BK	GCS	PEDCO	120	IN	DG	0005	D02

شماره صفحه: 30 از 314

FIELD

DCS MARSHALLING CABINET

DCS SYSTEM CABINET

DCS ENGINEERING

INSTRUMENT

JUNCTION BOX

FIELD SIDE

SYSTEM SIDE

SYS. CAB NO.

OPERATION DISPLAY

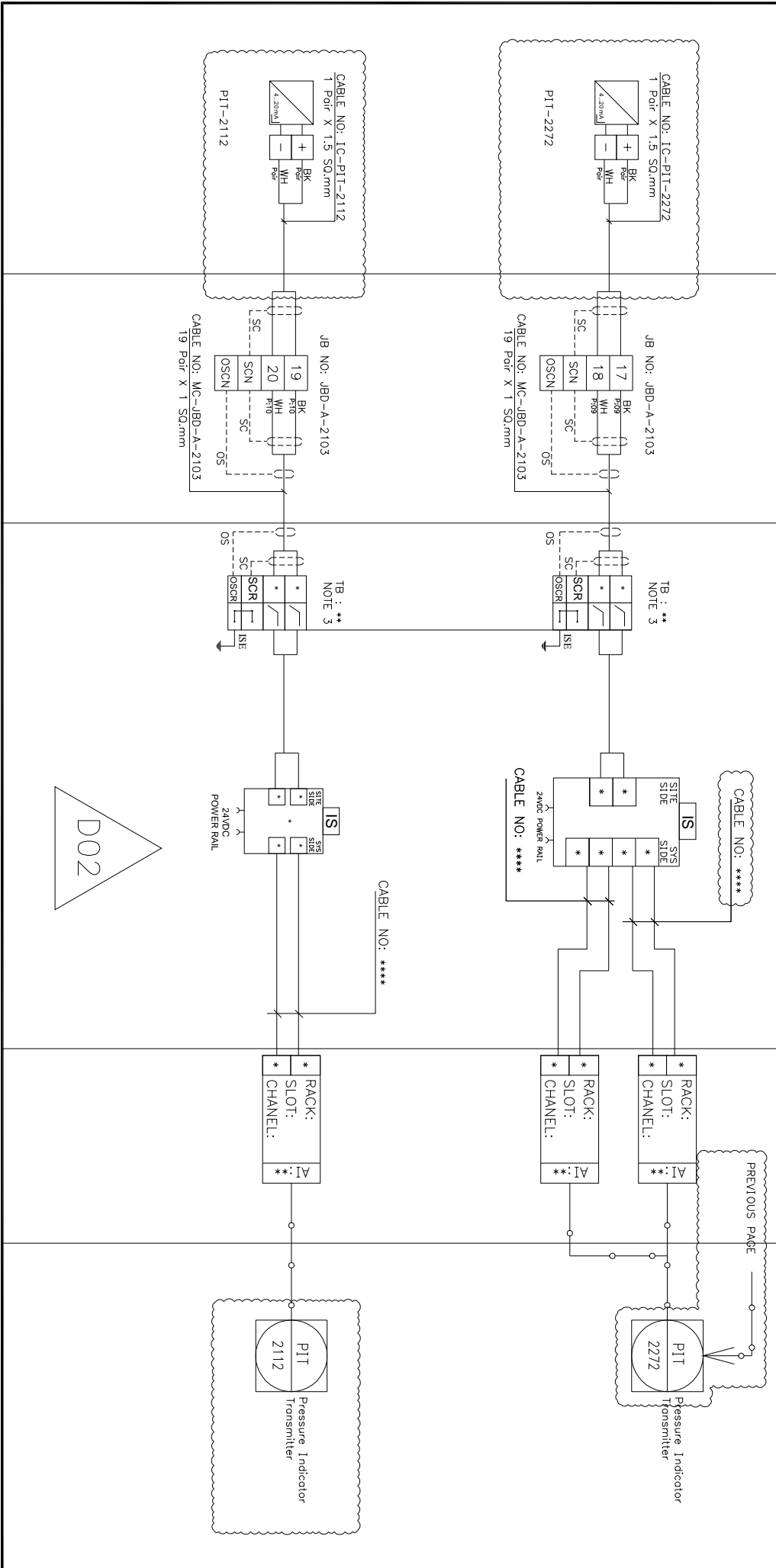



NISOC

پروژه نگهداشت و افزایش تولید میدان نفتی بینک
سطح الارض
احداث ردیف تراکم گاز در ایستگاه جمع آوری بینک



شماره پیمان:

053-073-9184

Control System Loop Diagram

پروژه	بسته کاری	حاضر کننده	تسهیلات	رشته	نوع مدارک	سریال	نسخه
BK	GCS	PEDCO	120	IN	DG	0005	D02

شماره صفحه: 31 از 314

FIELD

DCS MARSHALLING CABINET

DCS SYSTEM CABINET

DCS ENGINEERING

INSTRUMENT

JUNCTION BOX

FIELD SIDE

SYSTEM SIDE

SYS. CAB NO.

OPERATION DISPLAY

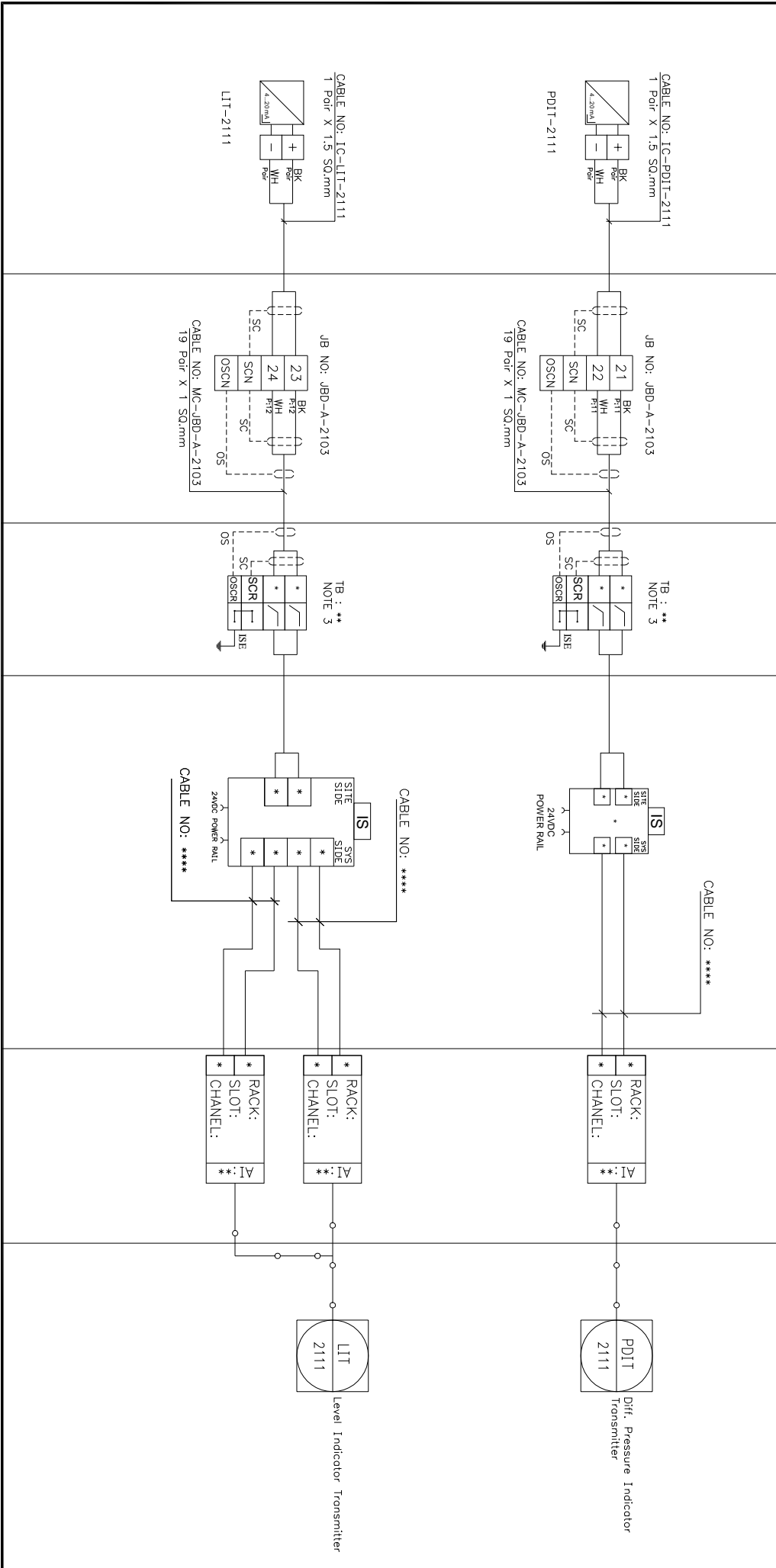



NISOC

پروژه نگهداشت و افزایش تولید میدان نفتی بینک
سطح الارض
احداث ردیف تراکم گاز در ایستگاه جمع آوری بینک



شماره پیمان:

Control System Loop Diagram

053-073-9184

شماره صفحه: 32 از 314

پروژه	بسته کاری	حاضر کننده	تسهیلات	رشته	نوع مدارک	سریال	نسخه
BK	GCS	PEDCO	120	IN	DG	0005	D02

FIELD

DCS MARSHALLING CABINET

DCS SYSTEM CABINET

DCS ENGINEERING

INSTRUMENT

JUNCTION BOX

FIELD SIDE

SYSTEM SIDE

SYS. CAB NO.

OPERATION DISPLAY

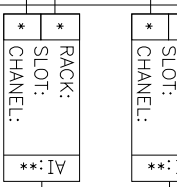
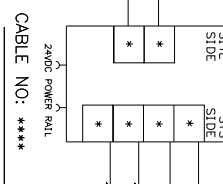
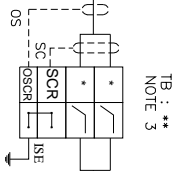
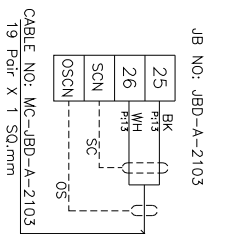

SPARE

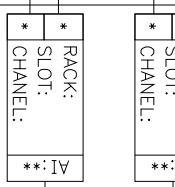
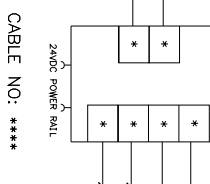
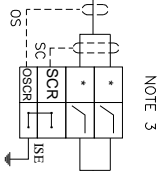
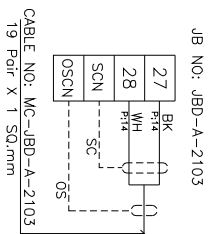

SPARE

D02



NISOC

پروژه نگهداشت و افزایش تولید میدان نفتی بینک
سطح الارض
احداث ردیف تراکم گاز در ایستگاه جمع آوری بینک



شماره پیمان:

Control System Loop Diagram

053-073-9184

پروژه

BK

بسته کاری

بسته کاری

GCS

حادر کننده

PEDCO

تسهيلات

120

رشته

IN

نوع مدارک

DG

سریال

0005

نسخه

D02

شماره صفحه:

33 از 314

DCS SYSTEM LOOP CABINET

DCS ENGINEERING

FIELD

DCS MARSHALLING CABINET

DCS SYSTEM CABINET

DCS ENGINEERING

INSTRUMENT

JUNCTION BOX

FIELD SIDE

SYSTEM SIDE

SYS. CAB NO.

OPERATION DISPLAY

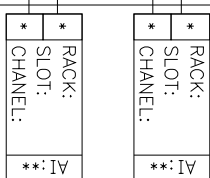
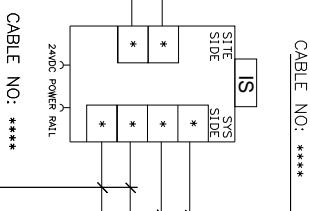
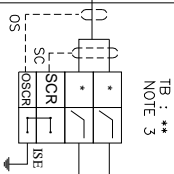
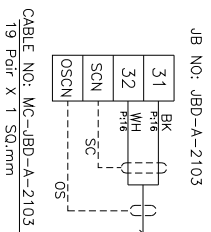
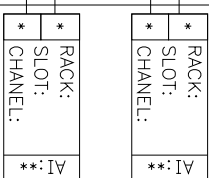
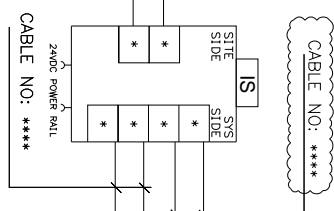
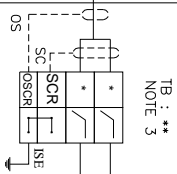
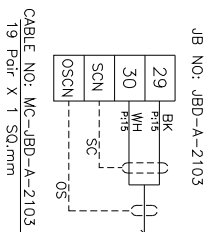



NISOC

پروژه نگهداشت و افزایش تولید میدان نفتی بینک
سطح الارض
احداث ردیف تراکم گاز در ایستگاه جمع آوری بینک



PEDCO

HIRGAN



شماره پیمان:

053-073-9184

Control System Loop Diagram

پروژه

بسته کاری

حاضر کننده

تسهیلات

رشته

نوع مدارک

سریال

نسخه

314 از 34

شماره صفحه:

BK

GCS

PEDCO

120

IN

DG

0005

D02

FIELD

DCS MARSHALLING CABINET

DCS SYSTEM CABINET

DCS ENGINEERING

INSTRUMENT

JUNCTION BOX

FIELD SIDE

SYSTEM SIDE

SYS. CAB NO.

OPERATION DISPLAY

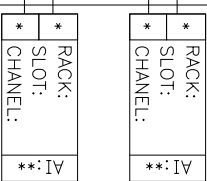
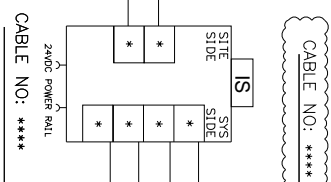
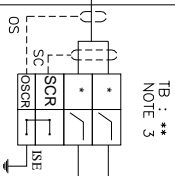
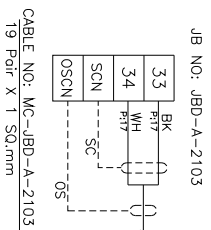

SPARE

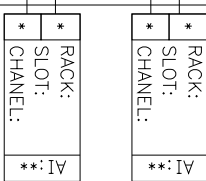
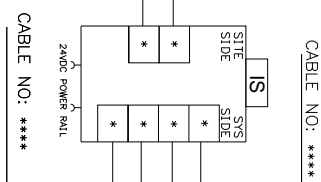
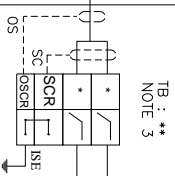
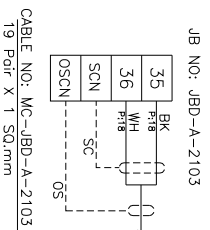

SPARE

D02



NISOC

پروژه نگهداشت و افزایش تولید میدان نفتی بینک
سطح الارض
احداث ردیف تراکم گاز در ایستگاه جمع آوری بینک

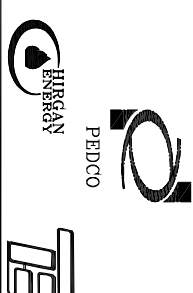

شماره پیمان:

053-073-9184

Control System Loop Diagram

پروژه	بسته کاری	صادر کننده	تسهیلات	رشته	نوع مدرک	سریال	نسخه
BK	GCS	PEDCO	120	IN	DG	0005	D02

شماره صفحه: 35 از 314

BLANK PAGE



NISOC

پروژه نگهداشت و افزایش تولید میدان نفتی بینک
سطح الارض
احداث ردیف تراکم گاز در ایستگاه جمع آوری بینک



شماره پیمان:

Control System Loop Diagram

053-073-9184

شماره صفحه: 36 از 314

پروژه	بسته کاری	حاضر کننده	تسهيلات	رشته	نوع مدارک	سریال	نسخه
BK	GCS	PEDCO	120	IN	DG	0005	D02

FIELD

DCS MARSHALLING CABINET

DCS SYSTEM CABINET

DCS ENGINEERING

INSTRUMENT	JUNCTION BOX	FIELD SIDE	SYSTEM SIDE	SYS. CAB. NO.	OPERATION DISPLAY
------------	--------------	------------	-------------	---------------	-------------------

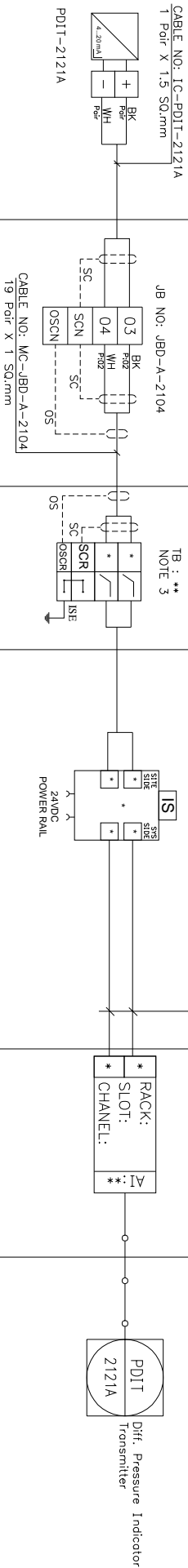
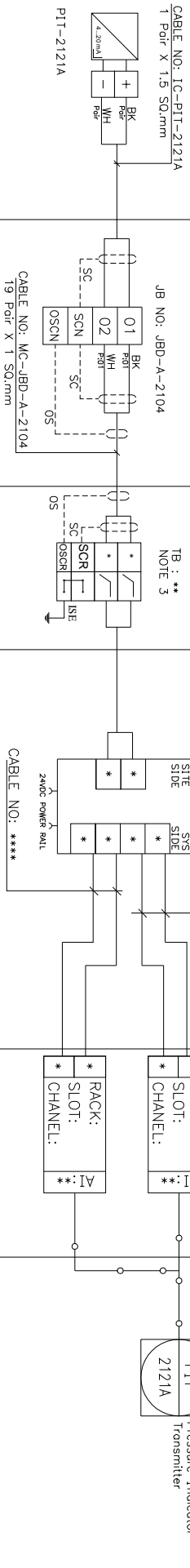



پروژه نگهداشت و افزایش تولید میدان نفتی بینک
سطح الارض
احداث ردیف تراکم گاز در ایستگاه جمع آوری بینک



شماره پیمان:

Control System Loop Diagram

053-073-9184

پروژه	بسته کاری	حاضر کننده	تسهیلات	رشته	نوع مدارک	سریال	نسخه
BK	GCS	PEDCO	120	IN	DG	0005	D02

شماره صفحه: 36 از 314

FIELD

DCS MARSHALLING CABINET

DCS SYSTEM CABINET

DCS ENGINEERING

INSTRUMENT

JUNCTION BOX

FIELD SIDE

SYSTEM SIDE

SYS. CAB NO.

OPERATION DISPLAY

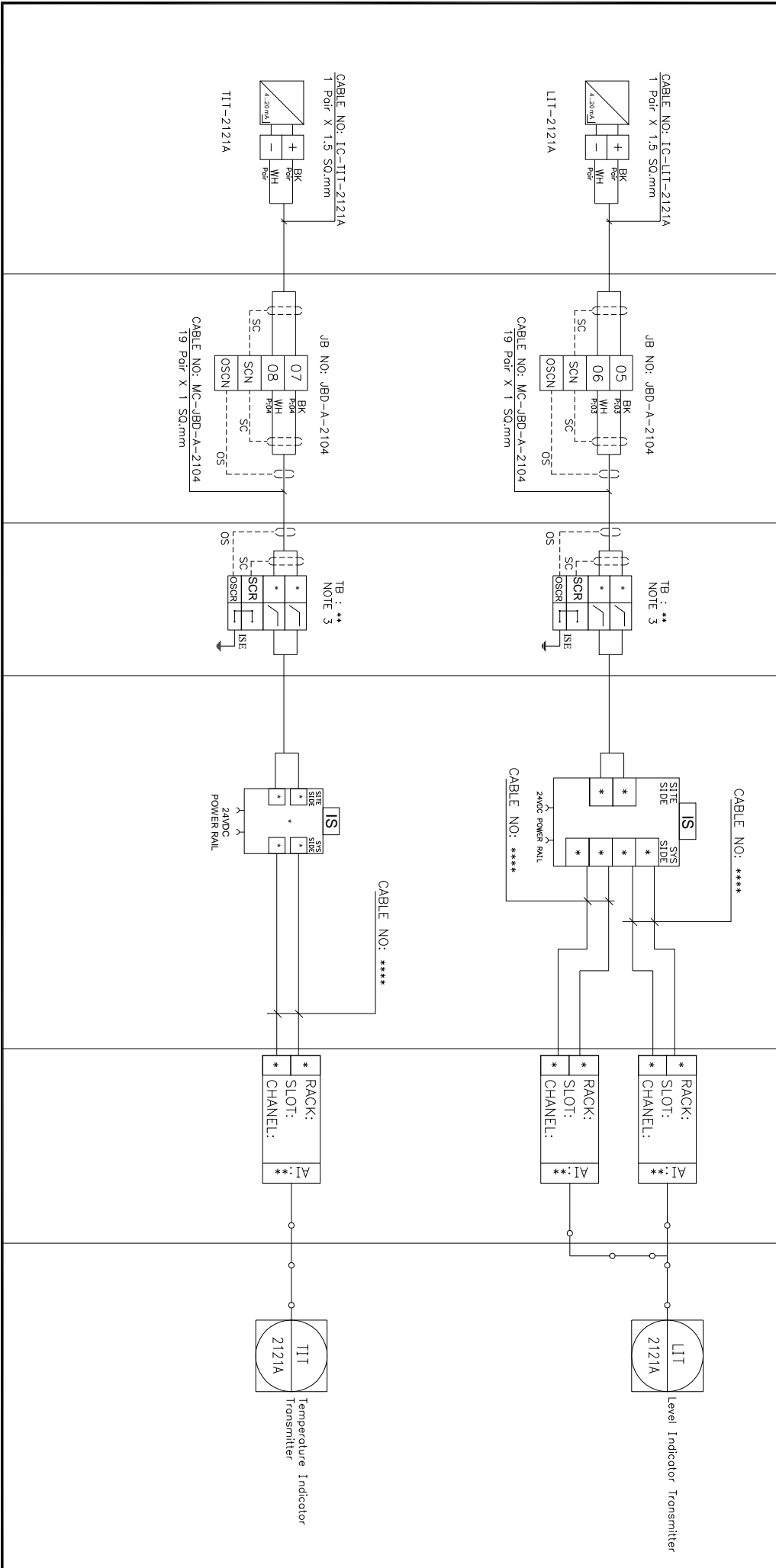



پروژه نگهداشت و افزایش تولید میدان نفتی بینک
سطح الارض
احداث ردیف تراکم گاز در ایستگاه جمع آوری بینک



شماره پیمان:

Control System Loop Diagram

053-073-9184

شماره صفحه: 38 از 314

پروژه	بسته کاری	حاضر کننده	تسهیلات	رشته	نوع مدارک	سرپال	نسخه
BK	GCS	PEDCO	120	IN	DG	0005	D02

FIELD	JUNCTION BOX	FIELD SIDE	SYSTEM SIDE	DCS MARSHALLING CABINET	DCS SYSTEM CABINET	DCS ENGINEERING
INSTRUMENT					SYS. CAB NO.	OPERATION DISPLAY

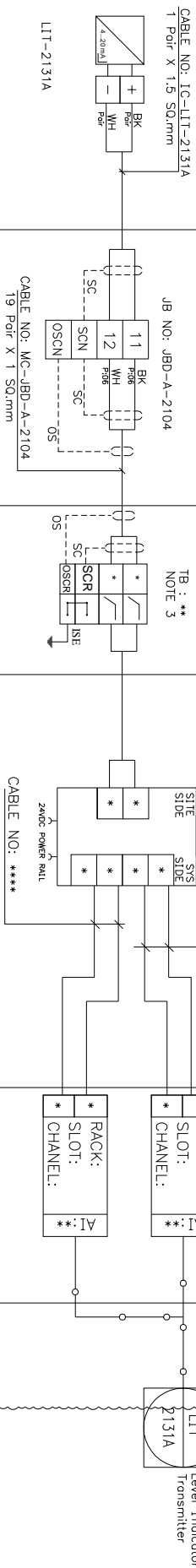
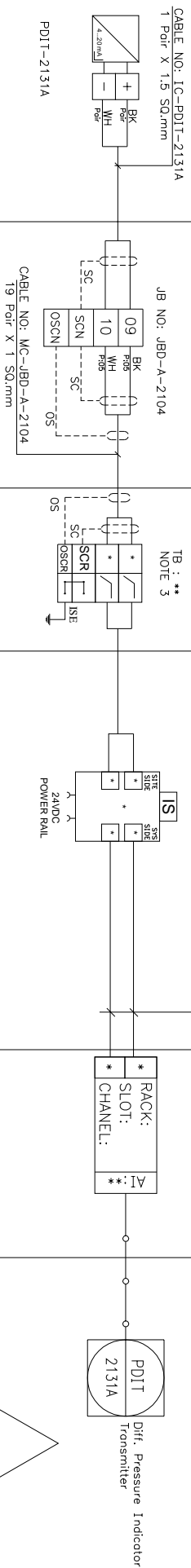



NISOC

پروژه نگهداشت و افزایش تولید میدان نفتی بینک
سطح الارض
احداث ردیف تراکم گاز در ایستگاه جمع آوری بینک



شماره پیمان:

053-073-9184

Control System Loop Diagram

پروژه	بسته کاری	حاضر کننده	تسهیلات	رشته	نوع مدارک	سریال	نسخه
BK	GCS	PEDCO	120	IN	DG	0005	D02

شماره صفحه: 39 از 314

FIELD

DCS MARSHALLING CABINET

DCS SYSTEM CABINET

DCS ENGINEERING

INSTRUMENT

JUNCTION BOX

FIELD SIDE

SYSTEM SIDE

SYS. CAB NO.

OPERATION DISPLAY

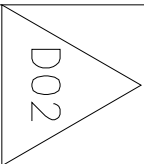
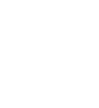
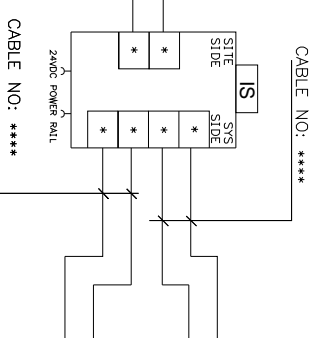
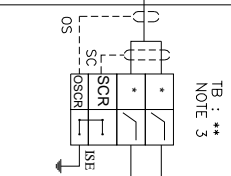
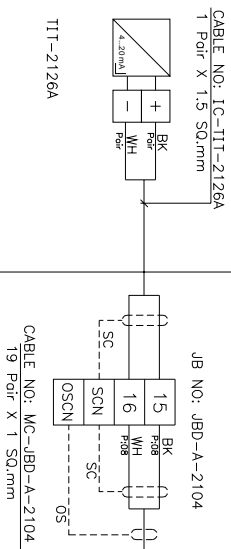
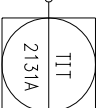
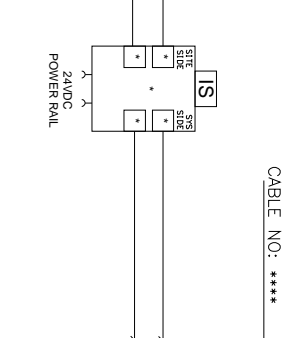
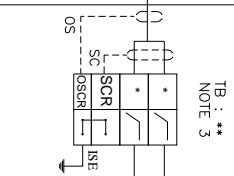
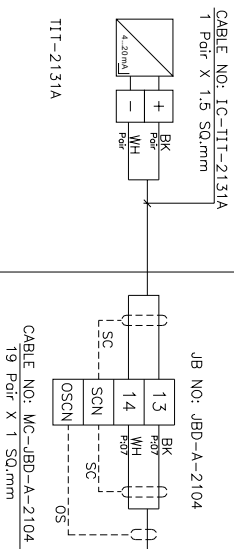



پروژه نگهداشت و افزایش تولید میدان نفتی بینک
سطح الارض
احداث ردیف تراکم گاز در ایستگاه جمع آوری بینک



شماره پیمان:

Control System Loop Diagram

053-073-9184

شماره صفحه: 40 از 314

پروژه	بسته کاری	حاضر کننده	تسهيلات	رشته	نوع مدارک	سریال	نسخه
BK	GCS	PEDCO	120	IN	DG	0005	D02

FIELD	JUNCTION BOX	FIELD SIDE	SYSTEM SIDE	DCS MARSHALLING CABINET	DCS SYSTEM CABINET	DCS ENGINEERING
INSTRUMENT					SYS. CAB NO.	OPERATION DISPLAY

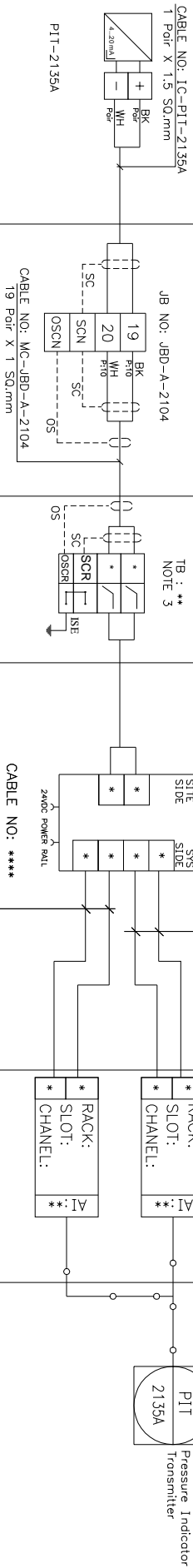
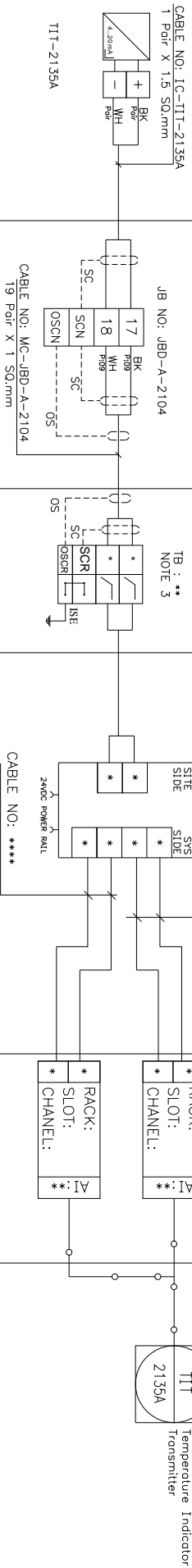



پروژه نگهداشت و افزایش تولید میدان نفتی بینک
سطح الارض
احداث ردیف تراکم گاز در ایستگاه جمع آوری بینک



شماره پیمان:

Control System Loop Diagram

053-073-9184

شماره صفحه: 41 از 314

پروژه	بسته کاری	حاضر کننده	تسهیلات	رشته	نوع مدارک	سریال	نسخه
BK	GCS	PEDCO	120	IN	DG	0005	D02

FIELD

DCS MARSHALLING CABINET

DCS SYSTEM CABINET

DCS ENGINEERING

INSTRUMENT

JUNCTION BOX

FIELD SIDE

SYSTEM SIDE

SYS. CAB NO.

OPERATION DISPLAY

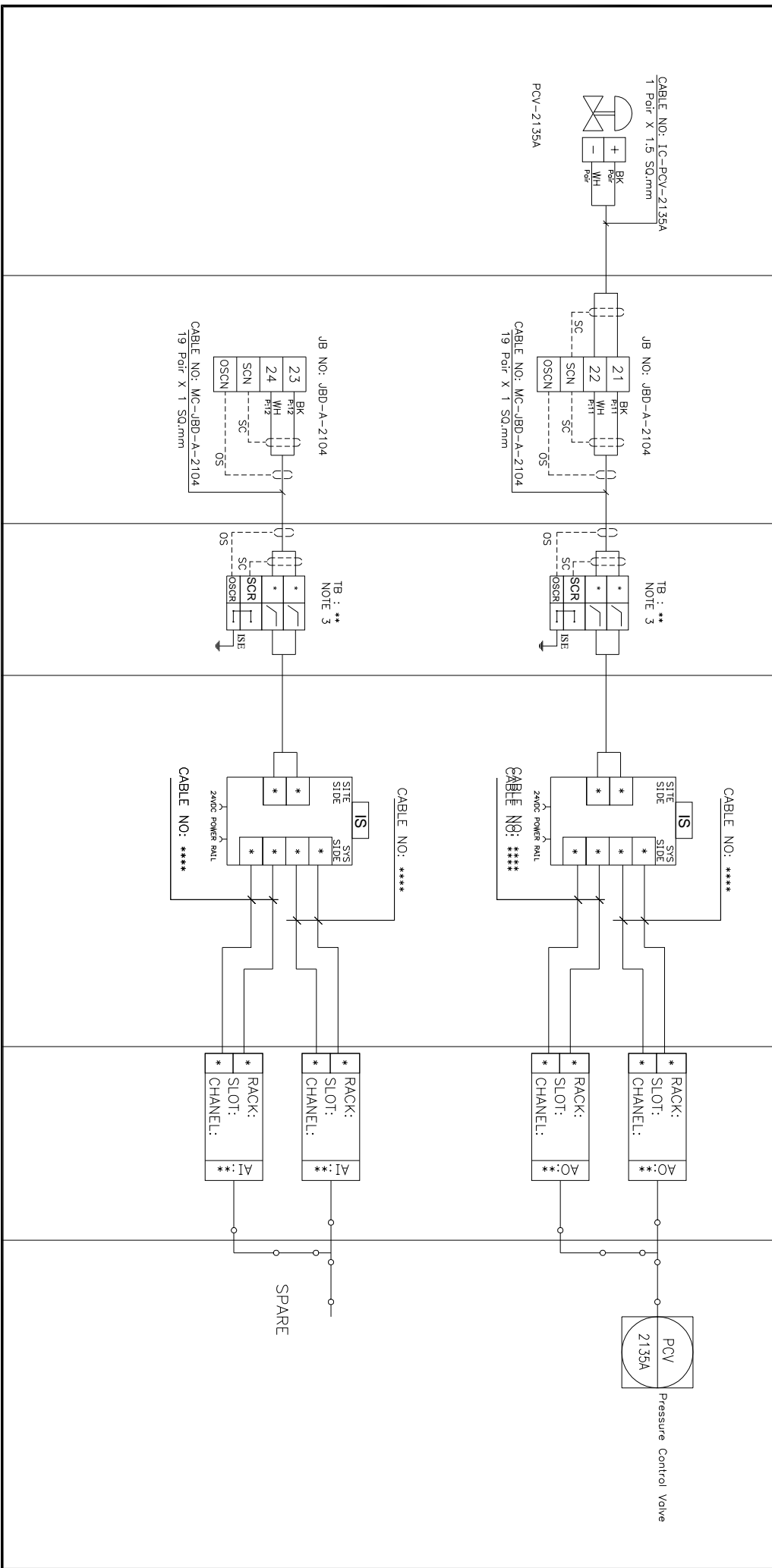



NISOC

پروژه نگهداشت و افزایش تولید میدان نفتی بینک
سطح الارض
احداث ردیف تراکم گاز در ایستگاه جمع آوری بینک



شماره پیمان:

053-073-9184

Control System Loop Diagram

پروژه	بسته کاری	حاضر کننده	تسهیلات	رشته	نوع مدارک	سریال	نسخه
BK	GCS	PEDCO	120	IN	DG	0005	D02

شماره صفحه: 42 از 314

FIELD

DCS MARSHALLING CABINET

DCS SYSTEM CABINET

DCS ENGINEERING

INSTRUMENT

JUNCTION BOX

FIELD SIDE

SYSTEM SIDE

SYS. CAB NO.

OPERATION DISPLAY

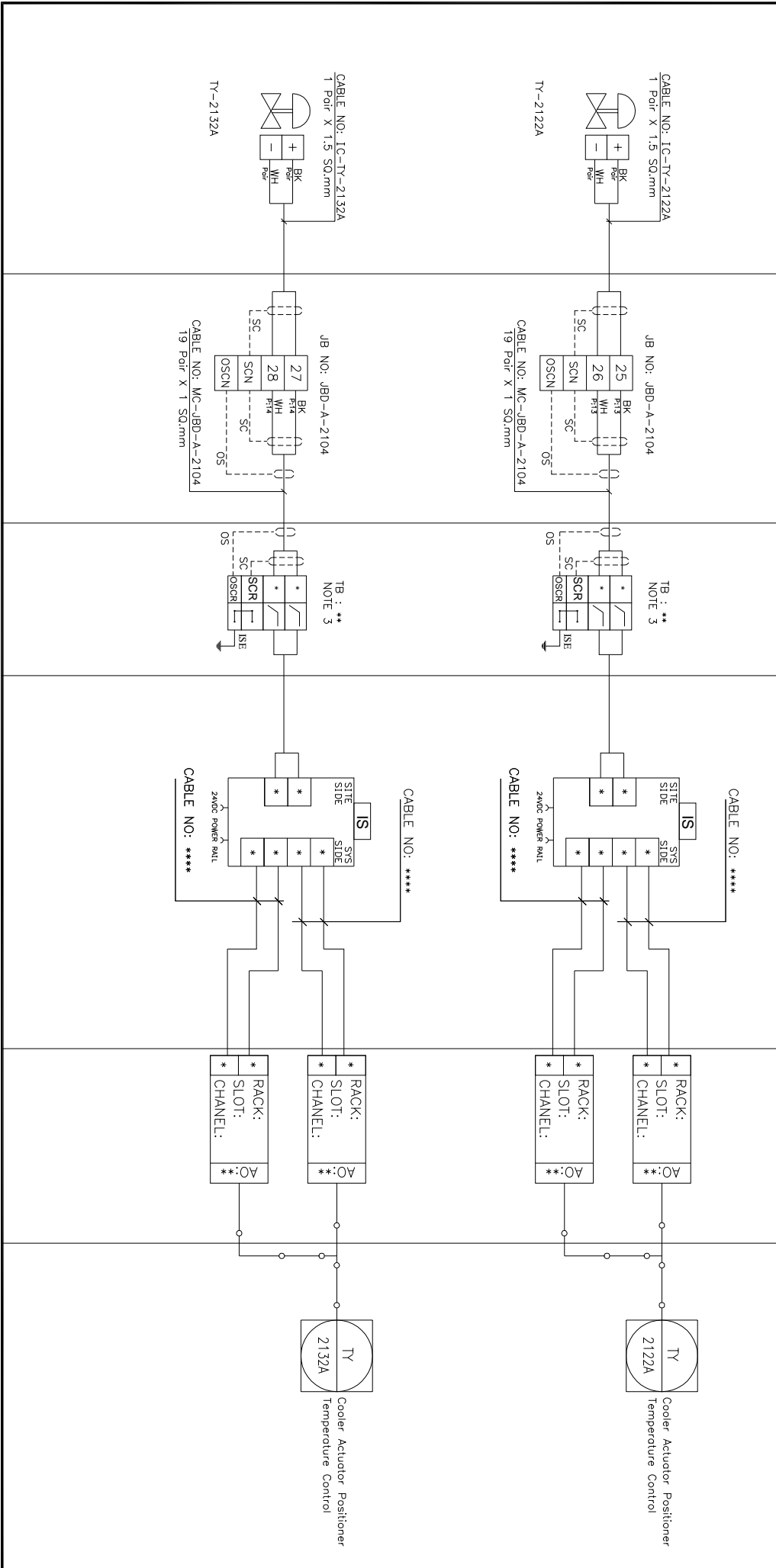



NISOC

پروژه نگهداشت و افزایش تولید میدان نفتی بینک
سطح الارض
احداث ردیف تراکم گاز در ایستگاه جمع آوری بینک



PEDCO

HIRGAN

شماره پیمان:

053-073-9184

Control System Loop Diagram

پروژه

BK

بسته کاری

GCS

حادر کننده

PEDCO

تسهيلات

120

رشته

IN

نوع مدارک

DG

سرپال

0005

نسخه

002

شماره صفحه: 43 از 314

FIELD

DCS MARSHALLING CABINET

DCS SYSTEM CABINET

DCS ENGINEERING

INSTRUMENT

JUNCTION BOX

FIELD SIDE

SYSTEM SIDE

SYS. CAB NO.

OPERATION DISPLAY

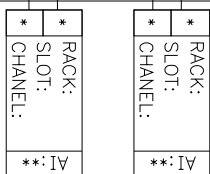
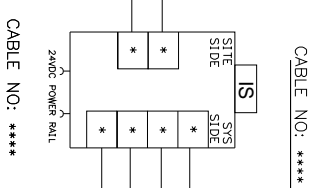
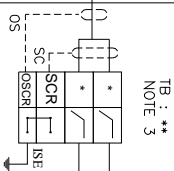
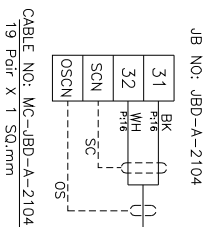
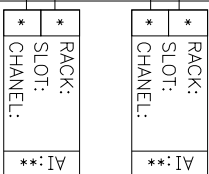
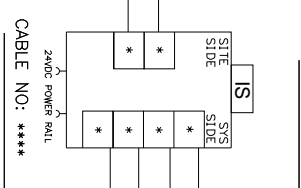
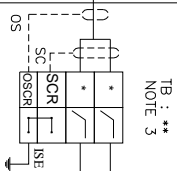
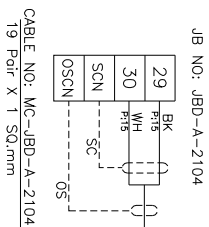



NISOC

شماره پیمان:

053-073-9184

پروژه نگهداشت و افزایش تولید میدان نفتی بینک
سطح الارض
احداث ردیف تراکم گاز در ایستگاه جمع آوری بینک

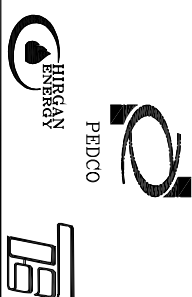

شماره صفحه: 44 از 314

Control System Loop Diagram

پروژه	بسته کاری	حاضر کننده	تسهیلات	رشته	نوع مدارک	سریال	نسخه
BK	GCS	PEDCO	120	IN	DG	0005	D02

FIELD

DCS MARSHALLING CABINET

DCS SYSTEM CABINET

DCS ENGINEERING

INSTRUMENT

JUNCTION BOX

FIELD SIDE

SYSTEM SIDE

SYS. CAB NO.

OPERATION DISPLAY

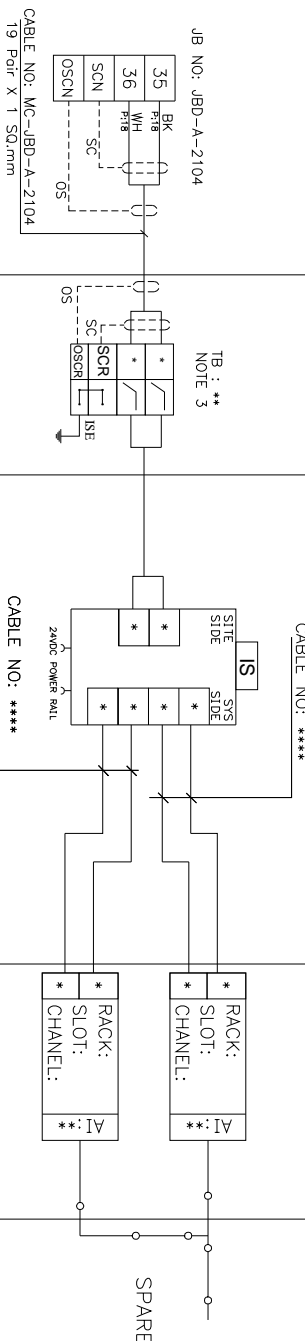
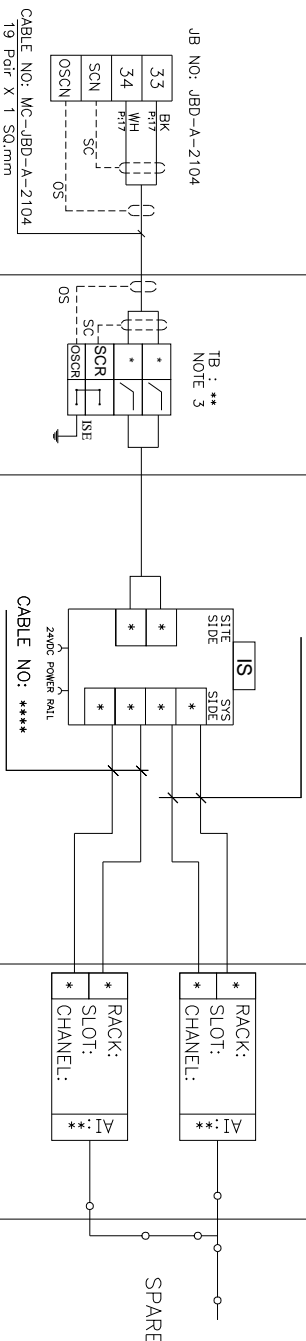



NISOC

پروژه نگهداشت و افزایش تولید میدان نفتی بینک
سطح الارض
احداث ردیف تراکم گاز در ایستگاه جمع آوری بینک

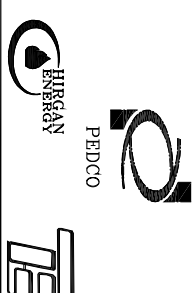

شماره پیمان:

053-073-9184

Control System Loop Diagram

پروژه	بسته کاری	صادر کننده	تسهیلات	رشته	نوع مدرک	سریال	نسخه
BK	GCS	PEDCO	120	IN	DG	0005	D02

شماره صفحه: 45 از 314

BLANK PAGE



NISOC

پروژه نگهداشت و افزایش تولید میدان نفتی بینک
سطح الارض
احداث ردیف تراکم گاز در ایستگاه جمع آوری بینک



شماره پیمان:

053-073-9184

Control System Loop Diagram

پروژه	بسته کاری	حاضر کننده	تسهیلات	رشته	نوع مدارک	سریال	نسخه
BK	GCS	PEDCO	120	IN	DG	0005	D02

شماره صفحه: 46 از 314

FIELD

DCS MARSHALLING CABINET

DCS SYSTEM CABINET

DCS ENGINEERING

INSTRUMENT

JUNCTION BOX

FIELD SIDE

SYSTEM SIDE

SYS. CAB. NO.

OPERATION DISPLAY

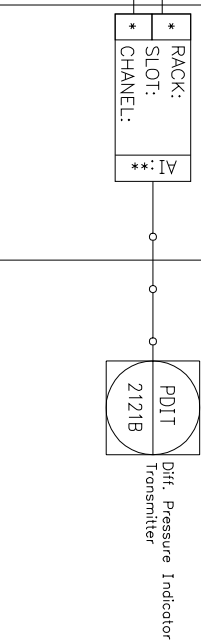
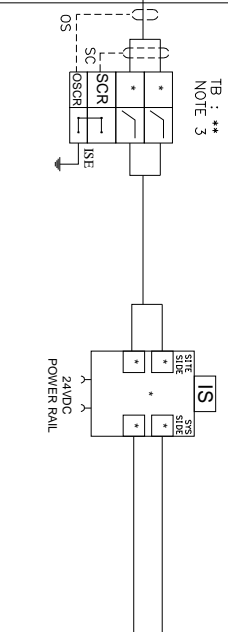
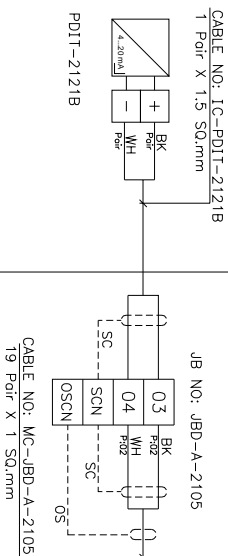
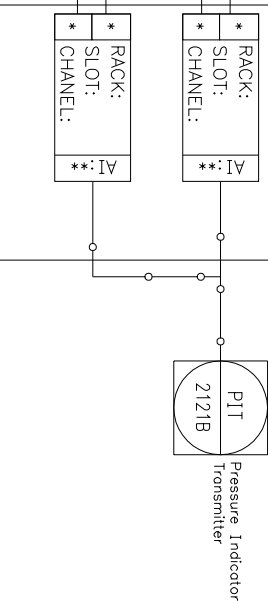
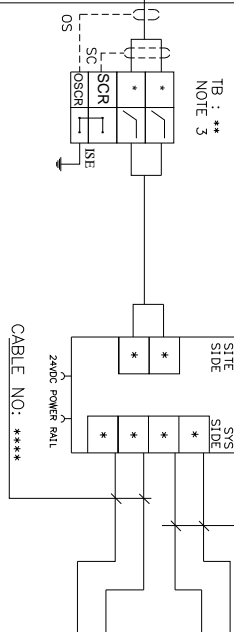
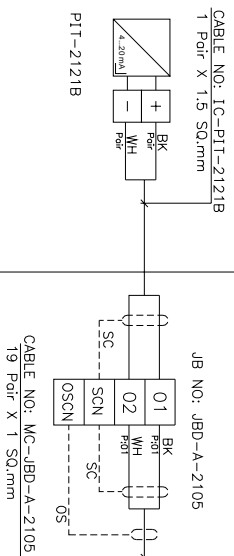



NISOC

پروژه نگهداشت و افزایش تولید میدان نفتی بینک
سطح الارض
احداث ردیف تراکم گاز در ایستگاه جمع آوری بینک



PEDCO



شماره پیمان:

Control System Loop Diagram

053-073-9184

پروژه

بسته کاری

حادر کننده

تسهيلات

رشته

نوع مدارک

سریال

نسخه

شماره صفحه: 47 از 314

BK

GCS

PEDCO

120

IN

DG

0005

D02

FIELD

DCS MARSHALLING CABINET

DCS SYSTEM CABINET

DCS ENGINEERING

INSTRUMENT

JUNCTION BOX

FIELD SIDE

SYSTEM SIDE

SYS. CAB. NO.

OPERATION DISPLAY

CABLE NO: IC-LIT-2121B
1 Pair X 1.5 Sq.mm

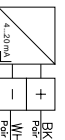

JB NO: JBD-A-2105

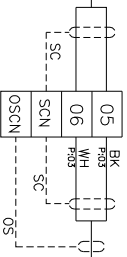

TB : **
NOTE 3

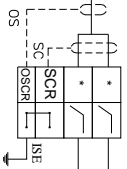

CABLE NO: ****

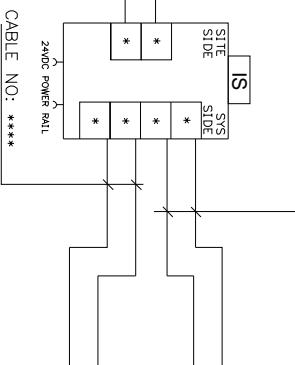

RACK:
SLOT:
CHANNEL:

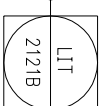

Level Indicator Transmitter

RACK:
SLOT:
CHANNEL:



CABLE NO: MC-JBD-A-2105
19 Pair X 1 Sq.mm

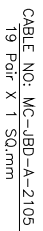

CABLE NO: IC-TT-2121B
1 Pair X 1.5 Sq.mm

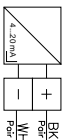

JB NO: JBD-A-2105

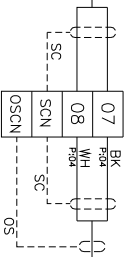

TB : **
NOTE 3

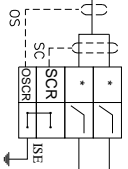

CABLE NO: ****

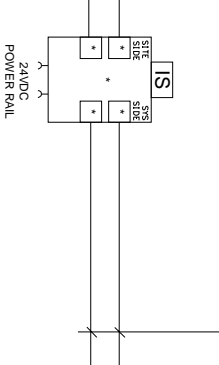

RACK:
SLOT:
CHANNEL:

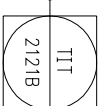

Temperature Indicator Transmitter

CABLE NO: MC-JBD-A-2105
19 Pair X 1 Sq.mm

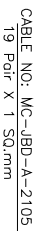



پروژه نگهداشت و افزایش تولید میدان نفتی بینک
سطح الارض
احداث ردیف تراکم گاز در ایستگاه جمع آوری بینک



شماره پیمان:

Control System Loop Diagram

053-073-9184

پروژه

بسته کاری

حاضر کننده

تسهیلات

رشته

نوع مدارک

سریال

نسخه

شماره صفحه: 48 از 314

BK

GCS

PEDCO

120

IN

DG

0005

D02

FIELD

DCS MARSHALLING CABINET

DCS SYSTEM CABINET

DCS ENGINEERING

INSTRUMENT

JUNCTION BOX

FIELD SIDE

SYSTEM SIDE

SYS. CAB. NO.

OPERATION DISPLAY

CABLE NO: IC-PDIT-2131B
1 Pair X 1.5 Sq.mm

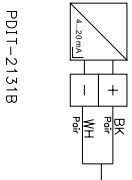

JB NO: JBD-A-2105

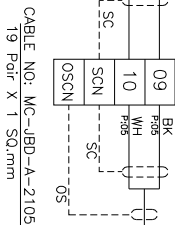

TB : **
NOTE 3

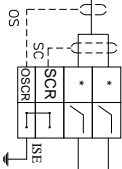

TB : **
NOTE 3

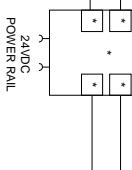

RACK:
SLOT:
CHANNEL:

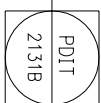

Diff. Pressure Indicator Transmitter

D02

CABLE NO: IC-LIT-2131B
1 Pair X 1.5 Sq.mm

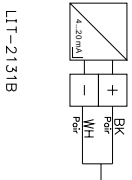

JB NO: JBD-A-2105

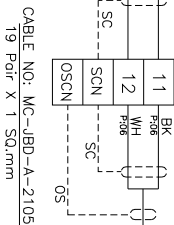

TB : **
NOTE 3

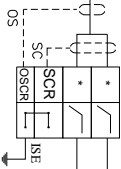

TB : **
NOTE 3

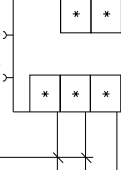

RACK:
SLOT:
CHANNEL:

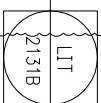

Level Indicator Transmitter

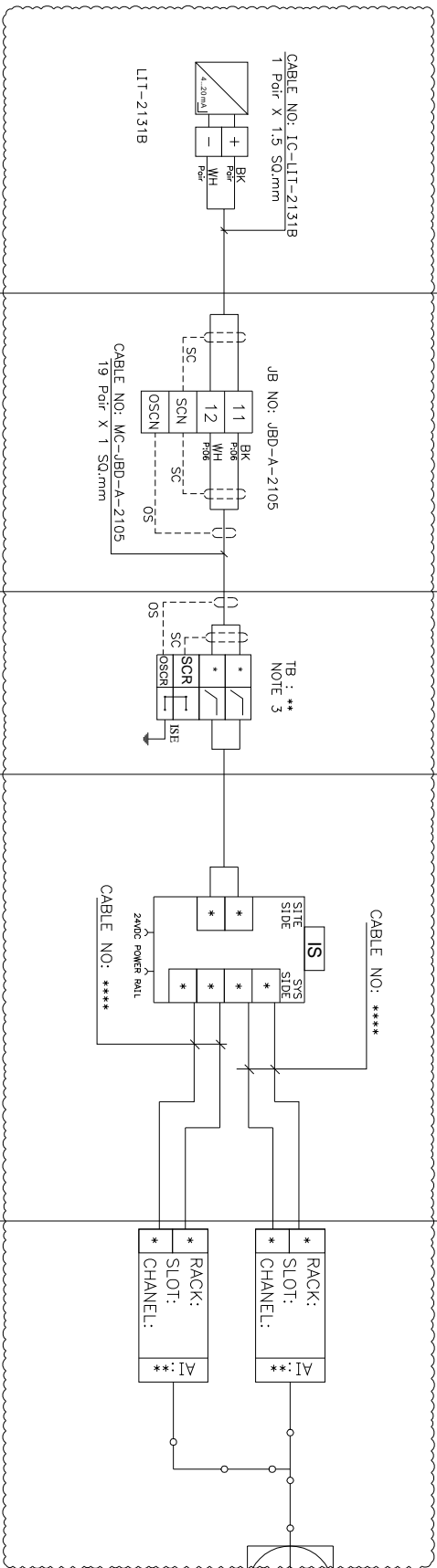



پروژه نگهداشت و افزایش تولید میدان نفتی بینک
سطح الارض
احداث ردیف تراکم گاز در ایستگاه جمع آوری بینک



شماره پیمان:

Control System Loop Diagram

053-073-9184

شماره صفحه: 49 از 314

پروژه	بسته کاری	حاضر کننده	تسهیلات	رشته	نوع مدارک	سریال	نسخه
BK	GCS	PEDCO	120	IN	DG	0005	D02

FIELD

DCS MARSHALLING CABINET

DCS SYSTEM CABINET

DCS ENGINEERING

INSTRUMENT

JUNCTION BOX

FIELD SIDE

SYSTEM SIDE

SYS. CAB NO.

OPERATION DISPLAY

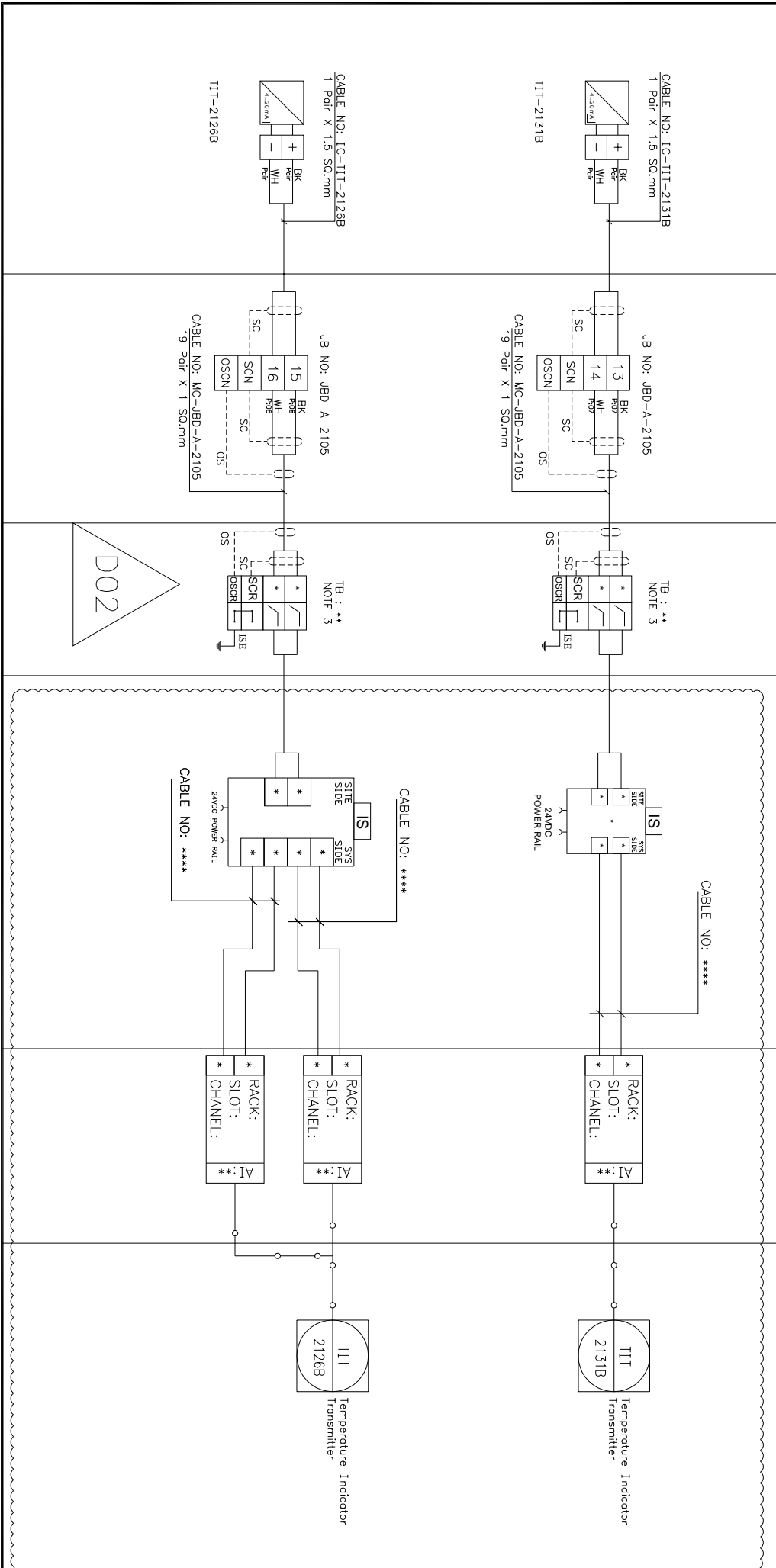



پروژه نگهداشت و افزایش تولید میدان نفتی بینک
سطح الارض
احداث ردیف تراکم گاز در ایستگاه جمع آوری بینک



شماره پیمان:

Control System Loop Diagram

053-073-9184

شماره صفحه: 50 از 314

پروژه	بسته کاری	حاضر کننده	تسهیلات	رشته	نوع مدارک	سریال	نسخه
BK	GCS	PEDCO	120	IN	DG	0005	D02

FIELD

DCS MARSHALLING CABINET

DCS SYSTEM CABINET

DCS ENGINEERING

INSTRUMENT

JUNCTION BOX

FIELD SIDE

SYSTEM SIDE

SYS. CAB NO.

OPERATION DISPLAY

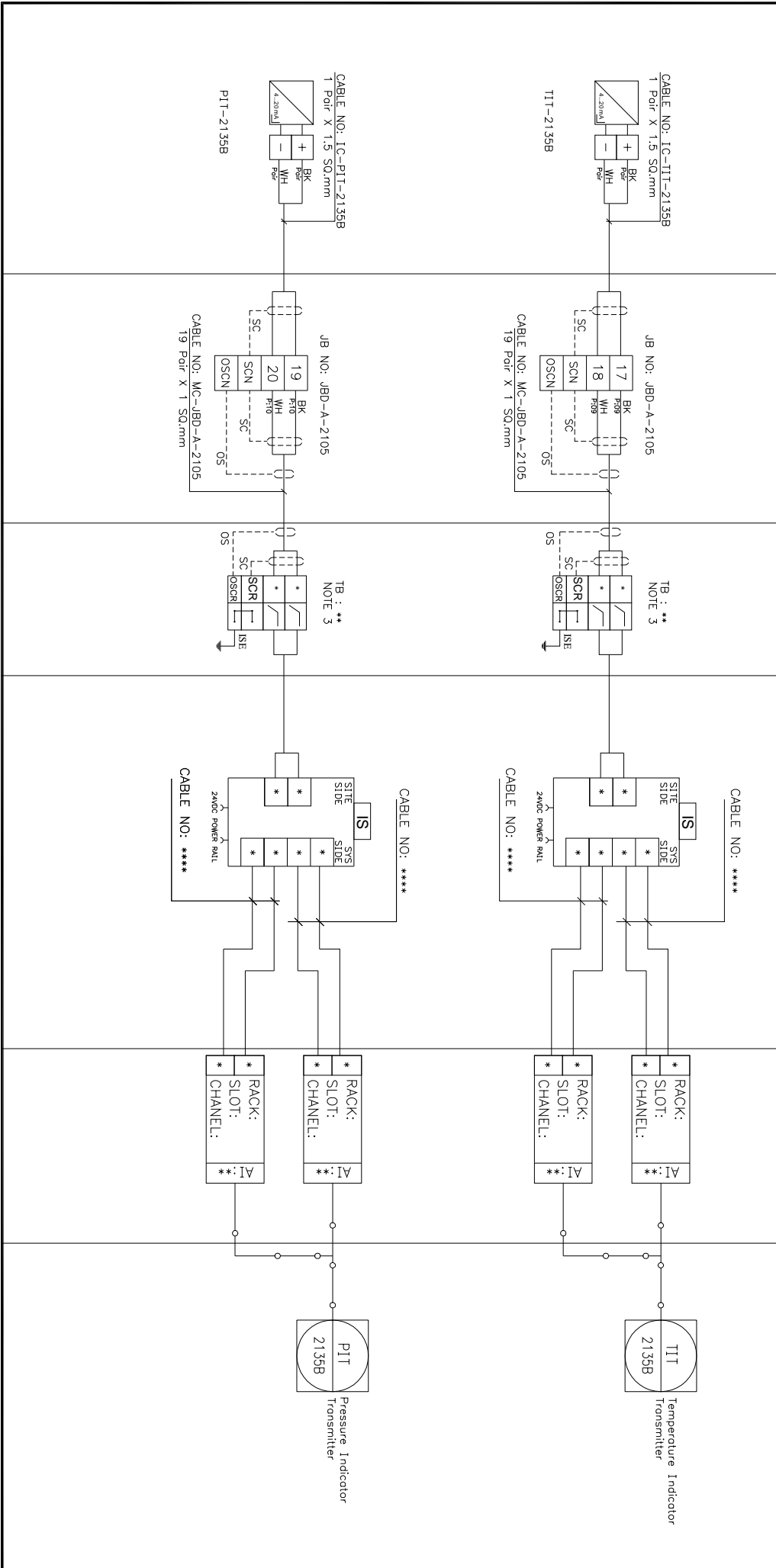



پروژه نگهداشت و افزایش تولید میدان نفتی بینک
سطح الارض
احداث ردیف تراکم گاز در ایستگاه جمع آوری بینک

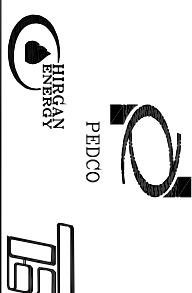

شماره پیمان:

Control System Loop Diagram

053-073-9184

شماره صفحه: 51 از 314

پروژه	بسته کاری	حاضر کننده	تسهیلات	رشته	نوع مدارک	سریال	نسخه
BK	GCS	PEDCO	120	IN	DG	0005	D02

FIELD

DCS MARSHALLING CABINET

DCS SYSTEM CABINET

DCS ENGINEERING

INSTRUMENT

JUNCTION BOX

FIELD SIDE

SYSTEM SIDE

SYS. CAB NO.

OPERATION DISPLAY

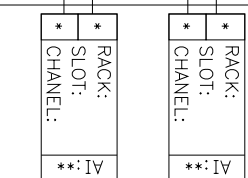
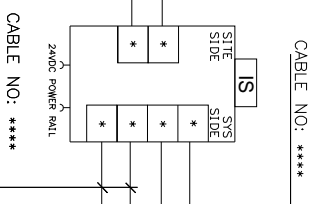
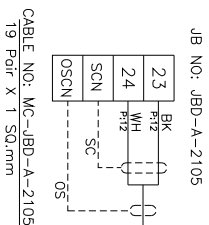
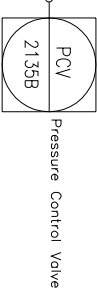
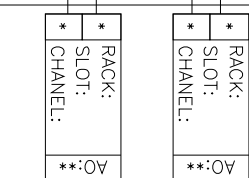
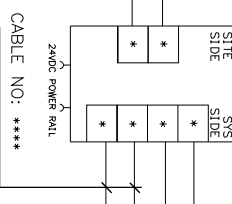
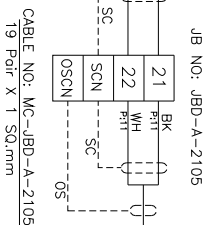
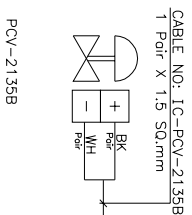



NISOC

پروژه نگهداشت و افزایش تولید میدان نفتی بینک
سطح الارض
احداث ردیف تراکم گاز در ایستگاه جمع آوری بینک



PEDCO



شماره پیمان:

053-073-9184

Control System Loop Diagram

پروژه	بسته کاری	حاضر کننده	تسهیلات	رشته	نوع مدارک	سریال	نسخه
BK	GCS	PEDCO	120	IN	DG	0005	D02

شماره صفحه: 52 از 314

FIELD

DCS MARSHALLING CABINET

DCS SYSTEM CABINET

DCS ENGINEERING

INSTRUMENT

JUNCTION BOX

FIELD SIDE

SYSTEM SIDE

SYS. CAB NO.

OPERATION DISPLAY

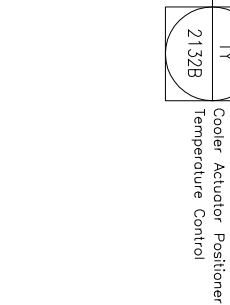
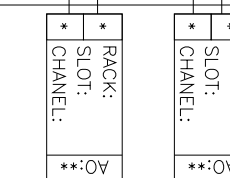
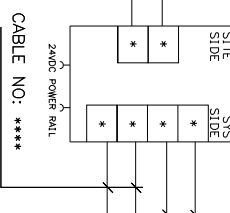
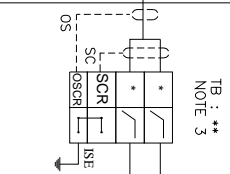
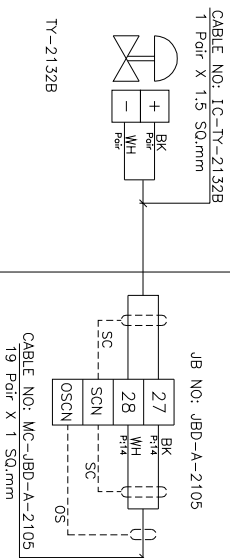
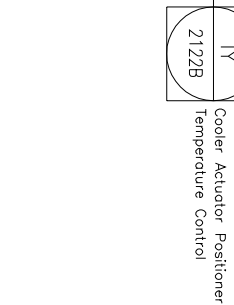
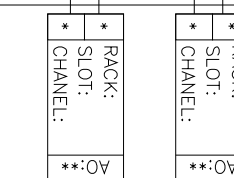
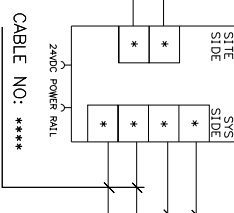
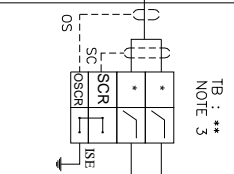
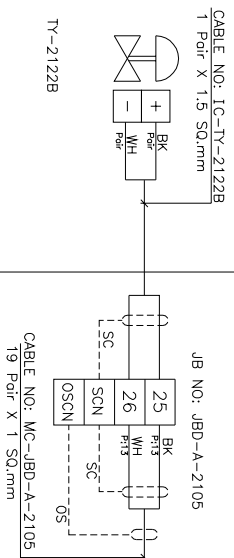



NISOC

پروژه نگهداشت و افزایش تولید میدان نفتی بینک
سطح الارض
احداث ردیف تراکم گاز در ایستگاه جمع آوری بینک



شماره پیمان:

053-073-9184

Control System Loop Diagram

پروژه

بسته کاری

حاضر کننده

تسهیلات

رشته

نوع مدارک

سریال

نسخه

شماره صفحه: 53 از 314

BK

GCS

PEDCO

120

IN

DG

0005

D02

FIELD

DCS MARSHALLING CABINET

DCS SYSTEM CABINET

DCS ENGINEERING

INSTRUMENT

JUNCTION BOX

FIELD SIDE

SYSTEM SIDE

SYS. CAB. NO.

OPERATION DISPLAY

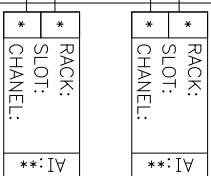
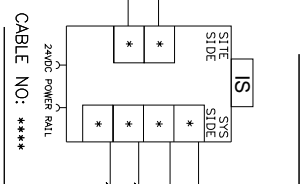
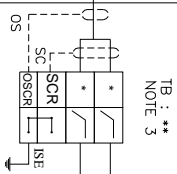
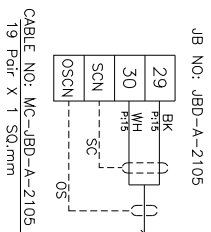

SPARE

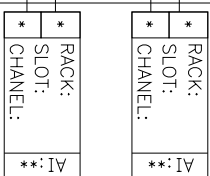
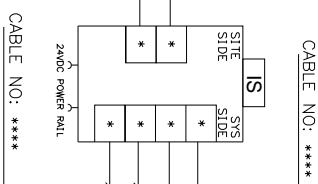
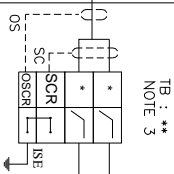
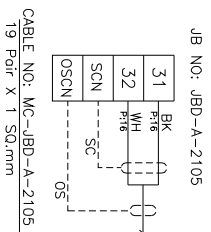

SPARE



NISOC

پروژه نگهداشت و افزایش تولید میدان نفتی بینک
سطح الارض
احداث ردیف تراکم گاز در ایستگاه جمع آوری بینک



شماره پیمان:

053-073-9184

Control System Loop Diagram

پروژه	بسته کاری	حاضر کننده	تسهیلات	رشته	نوع مدارک	سریال	نسخه
BK	GCS	PEDCO	120	IN	DG	0005	D02

شماره صفحه: 54 از 314

FIELD

DCS MARSHALLING CABINET

DCS SYSTEM CABINET

DCS ENGINEERING

INSTRUMENT

JUNCTION BOX

FIELD SIDE

SYSTEM SIDE

SYS. CAB NO.

OPERATION DISPLAY

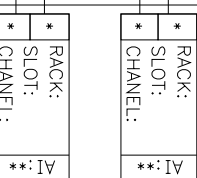
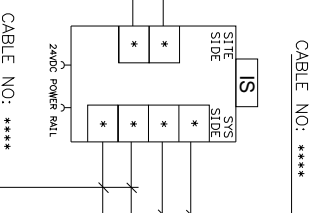
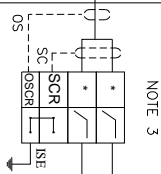
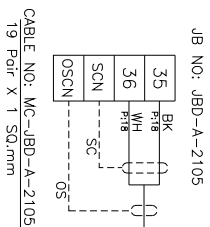
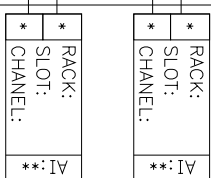
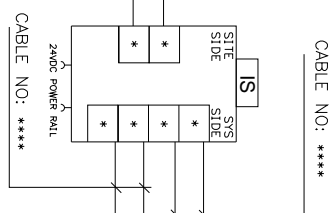
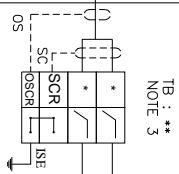
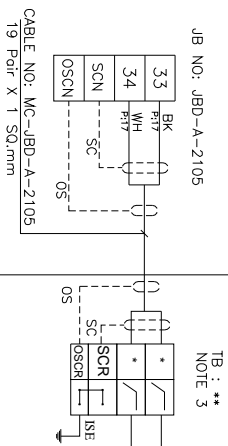



NISOC

پروژه نگهداشت و افزایش تولید میدان نفتی بینک
سطح الارض
احداث ردیف تراکم گاز در ایستگاه جمع آوری بینک

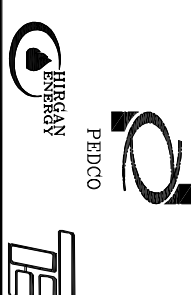

شماره پیمان:

053-073-9184

Control System Loop Diagram

پروژه	بسته کاری	صادر کننده	تسهیلات	رشته	نوع مدرک	سریال	نسخه
BK	GCS	PEDCO	120	IN	DG	0005	D02

شماره صفحه: 55 از 314

BLANK PAGE



NISOC

پروژه نگهداشت و افزایش تولید میدان نفتی بینک
سطح الارض
احداث ردیف تراکم گاز در ایستگاه جمع آوری بینک



شماره پیمان:

053-073-9184

Control System Loop Diagram

پروژه	بسته کاری	حاضر کننده	تسهیلات	رشته	نوع مدارک	سریال	نسخه
BK	GCS	PEDCO	120	IN	DG	0005	D02

شماره صفحه: 56 از 314

FIELD

DCS MARSHALLING CABINET

DCS SYSTEM CABINET

DCS ENGINEERING

INSTRUMENT

JUNCTION BOX

FIELD SIDE

SYSTEM SIDE

SYS. CAB NO.

OPERATION DISPLAY

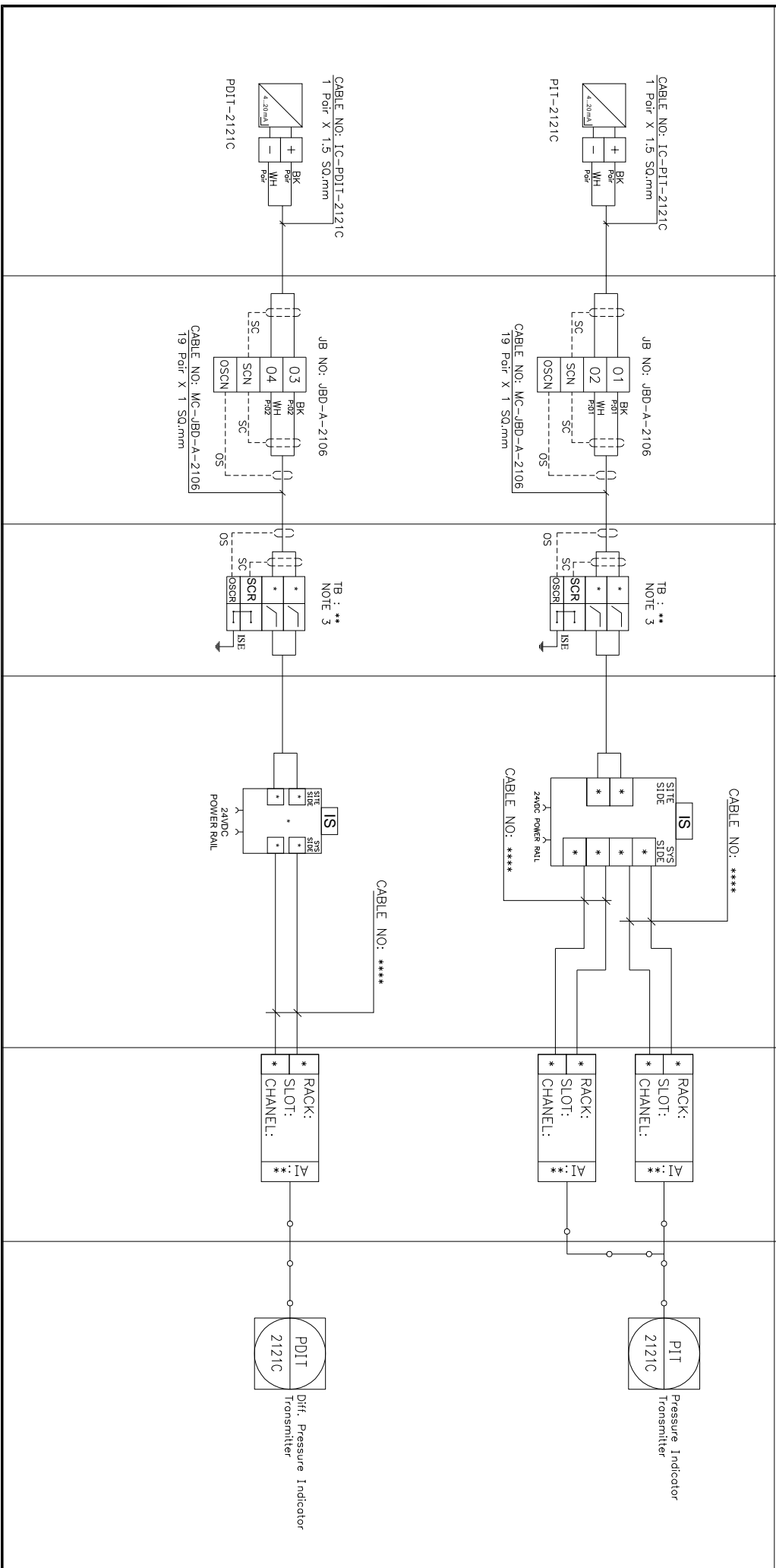



پروژه نگهداشت و افزایش تولید میدان نفتی بینک
سطح الارض
احداث ردیف تراکم گاز در ایستگاه جمع آوری بینک



شماره پیمان:

Control System Loop Diagram

053-073-9184

پروژه	بسته کاری	حاضر کننده	تسهیلات	رشته	نوع مدارک	سریال	نسخه
BK	GCS	PEDCO	120	IN	DG	0005	D02

شماره صفحه: 57 از 314

FIELD

DCS MARSHALLING CABINET

DCS SYSTEM CABINET

DCS ENGINEERING

INSTRUMENT

JUNCTION BOX

FIELD SIDE

SYSTEM SIDE

SYS. CAB. NO.

OPERATION DISPLAY

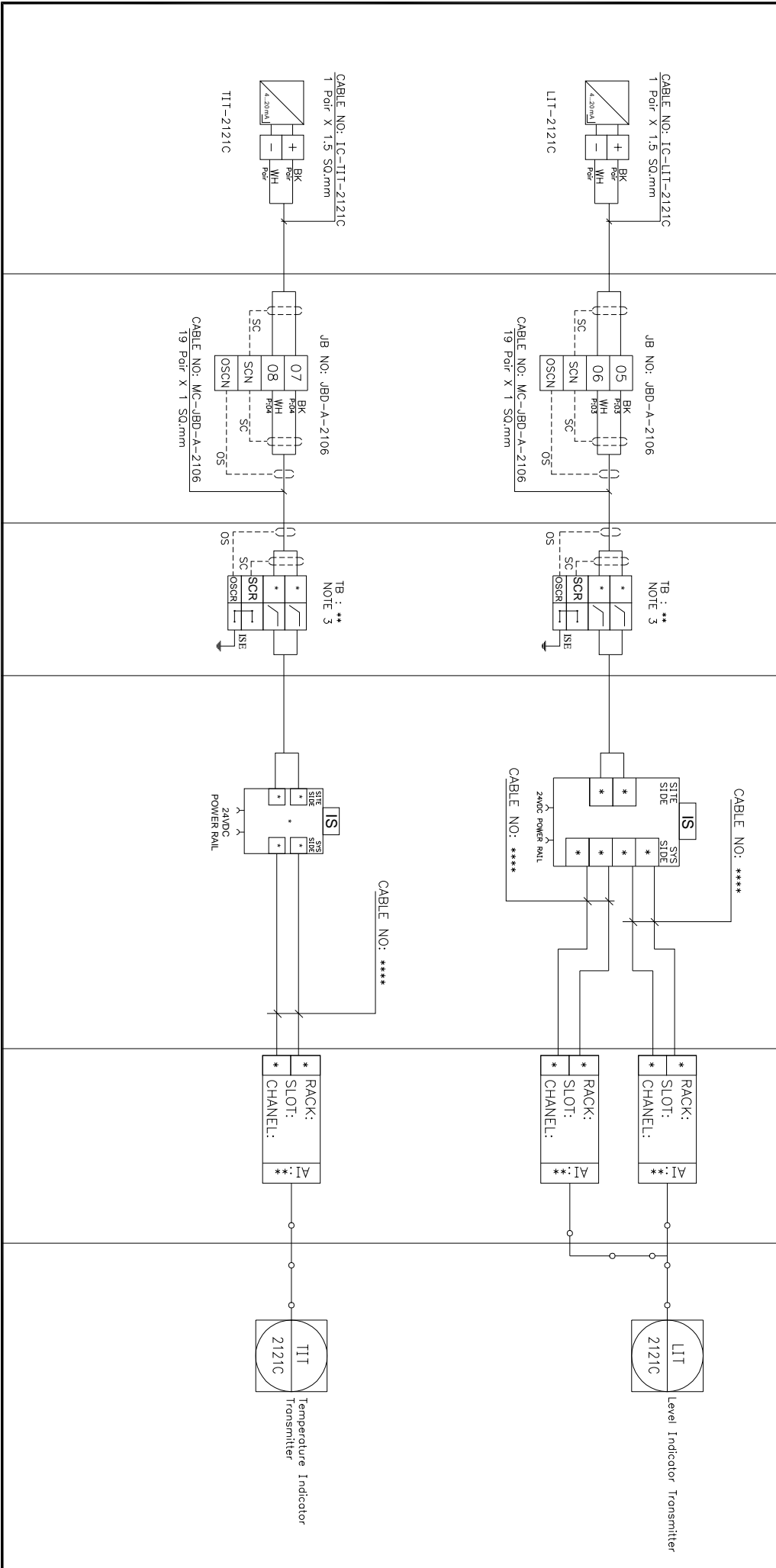



پروژه نگهداشت و افزایش تولید میدان نفتی بینک
سطح الارض
احداث ردیف تراکم گاز در ایستگاه جمع آوری بینک



شماره پیمان:

Control System Loop Diagram

053-073-9184

پروژه BK

بسته کاری GCS

حاضر کننده PEDCO

تسهیلات 120

رشته IN

نوع مدارک DG

سریال 0005

نسخه D02

شماره صفحه: 58 از 314

FIELD

DCS MARSHALLING CABINET

DCS SYSTEM CABINET

DCS ENGINEERING

INSTRUMENT

JUNCTION BOX

FIELD SIDE

SYSTEM SIDE

SYS. CAB. NO.

OPERATION DISPLAY

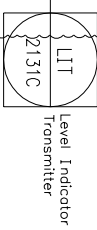
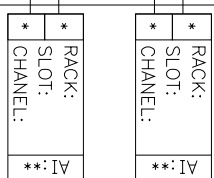
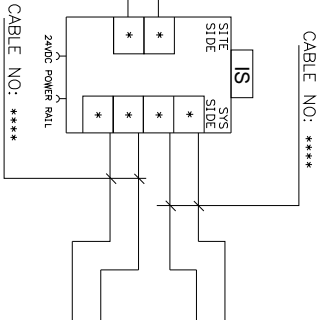
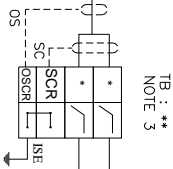
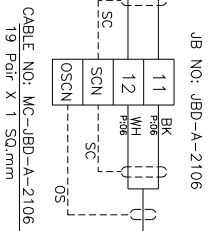
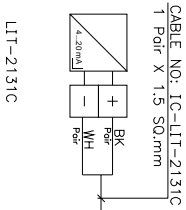
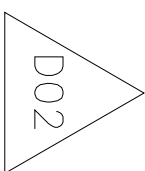
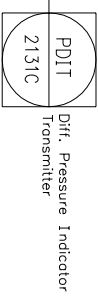
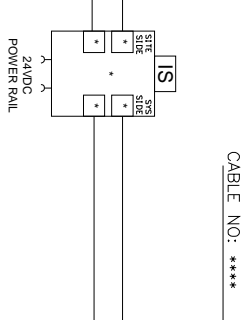
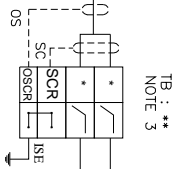
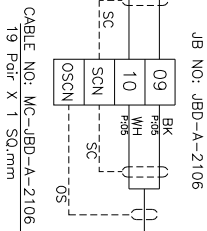
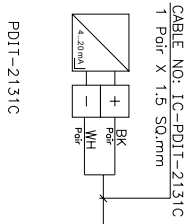



NISOC

پروژه نگهداشت و افزایش تولید میدان نفتی بینک
سطح الارض
احداث ردیف تراکم گاز در ایستگاه جمع آوری بینک



شماره پیمان:

053-073-9184

Control System Loop Diagram

پروژه	بسته کاری	حاضر کننده	تسهیلات	رشته	نوع مدارک	سریال	نسخه
BK	GCS	PEDCO	120	IN	DG	0005	D02

شماره صفحه: 59 از 314

FIELD

DCS MARSHALLING CABINET

DCS SYSTEM CABINET

DCS ENGINEERING

INSTRUMENT

JUNCTION BOX

FIELD SIDE

SYSTEM SIDE

SYS. CAB NO.

OPERATION DISPLAY

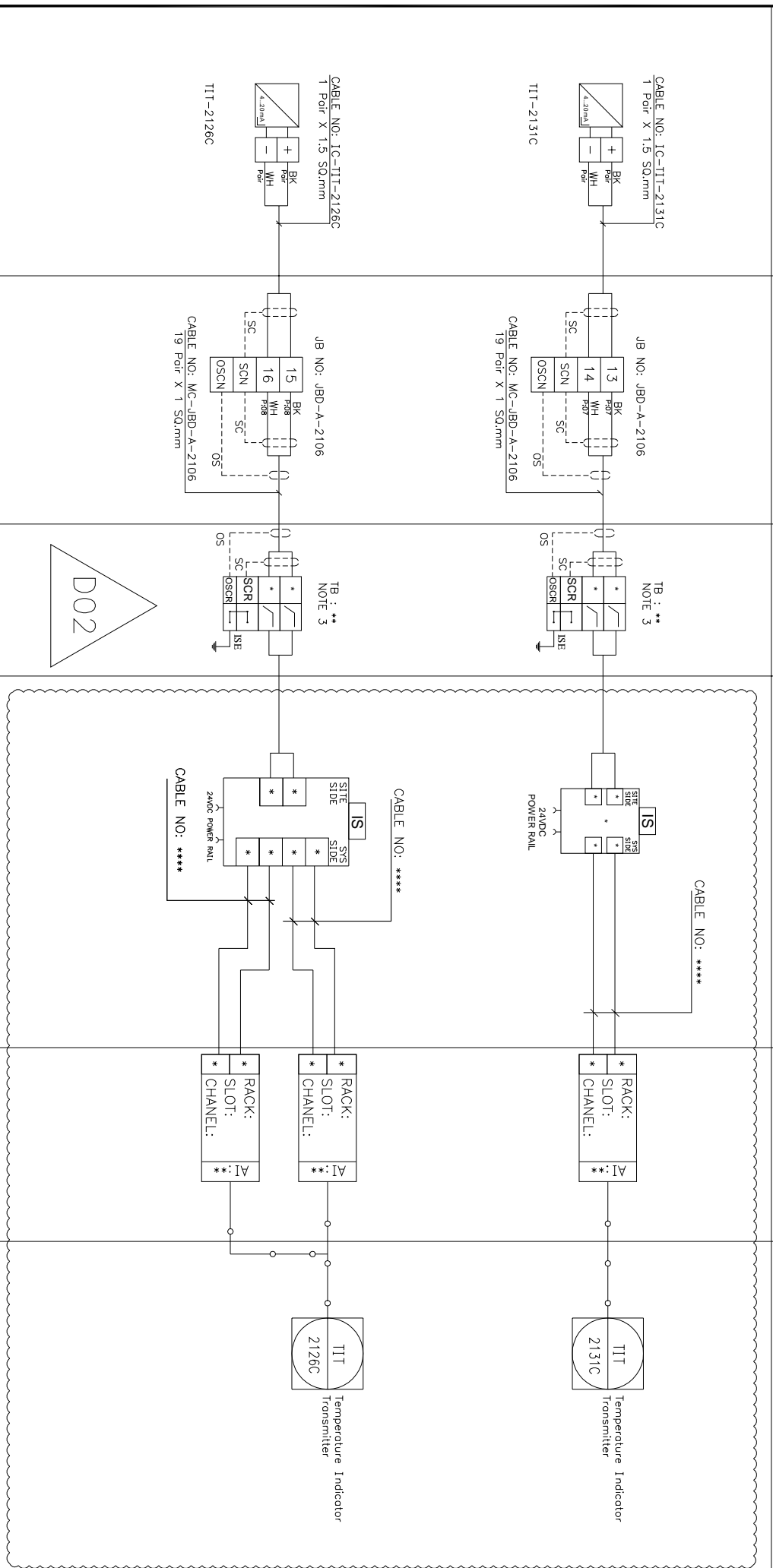



پروژه نگهداشت و افزایش تولید میدان نفتی بینک
سطح الارض
احداث ردیف تراکم گاز در ایستگاه جمع آوری بینک



شماره پیمان:

Control System Loop Diagram

053-073-9184

شماره صفحه: 60 از 314

پروژه	بسته کاری	حاضر کننده	تسهيلات	رشته	نوع مدارک	سریال	نسخه
BK	GCS	PEDCO	120	IN	DG	0005	D02

FIELD	JUNCTION BOX	FIELD SIDE	SYSTEM SIDE	DCS SYSTEM CABINET	DCS ENGINEERING
INSTRUMENT				SYS. CAB. NO.	OPERATION DISPLAY

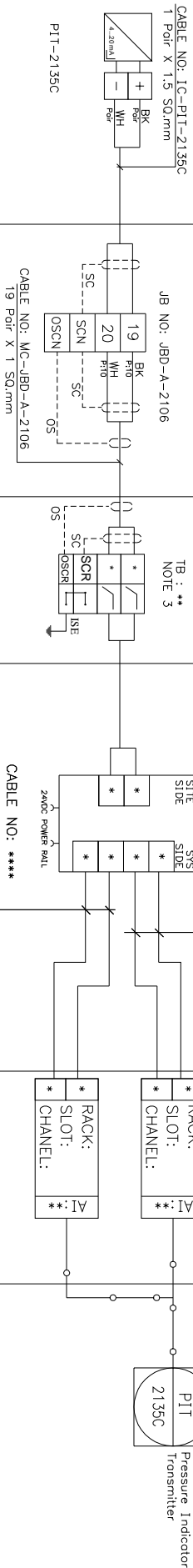
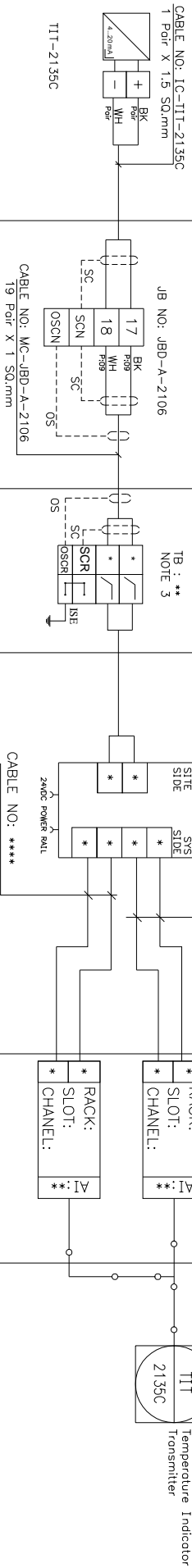



پروژه نگهداشت و افزایش تولید میدان نفتی بینک
سطح الارض
احداث ردیف تراکم گاز در ایستگاه جمع آوری بینک



شماره پیمان:

Control System Loop Diagram

053-073-9184

پروژه

بسته کاری

حادر کننده

تسهیلات

رشته

نوع مدارک

سریال

نسخه

شماره صفحه: 61 از 314

FIELD

DCS MARSHALLING CABINET

DCS SYSTEM CABINET

DCS ENGINEERING

INSTRUMENT

JUNCTION BOX

FIELD SIDE

SYSTEM SIDE

SYS. CAB NO.

OPERATION DISPLAY

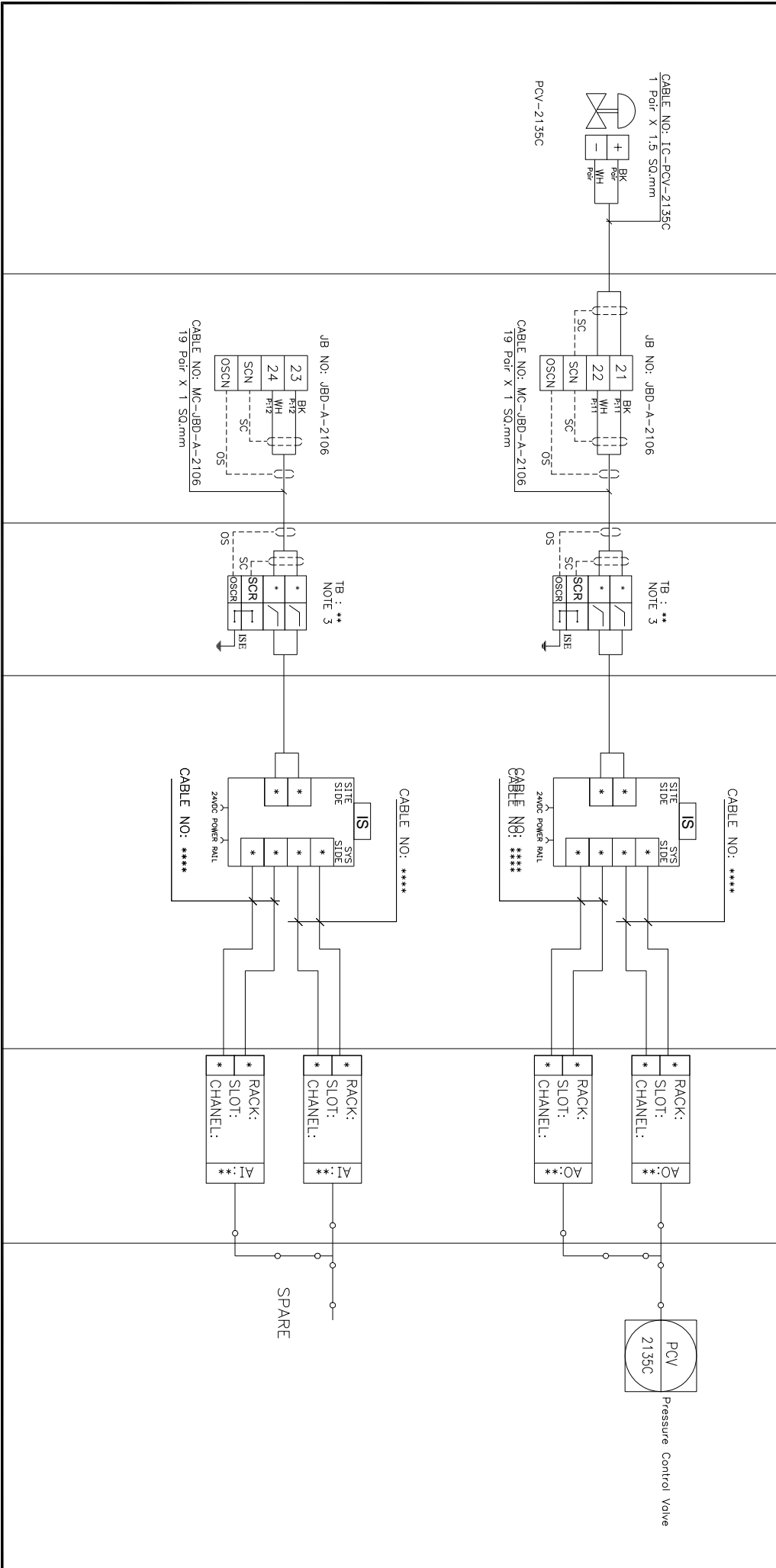



NISOC

پروژه نگهداشت و افزایش تولید میدان نفتی بینک
سطح الارض
احداث ردیف تراکم گاز در ایستگاه جمع آوری بینک



شماره پیمان:

053-073-9184

Control System Loop Diagram

پروژه	بسته کاری	حاضر کننده	تسهیلات	رشته	نوع مدارک	سریال	نسخه
BK	GCS	PEDCO	120	IN	DG	0005	D02

شماره صفحه: 62 از 314

FIELD

DCS MARSHALLING CABINET

DCS SYSTEM CABINET

DCS ENGINEERING

INSTRUMENT

JUNCTION BOX

FIELD SIDE

SYSTEM SIDE

SYS. CAB NO.

OPERATION DISPLAY

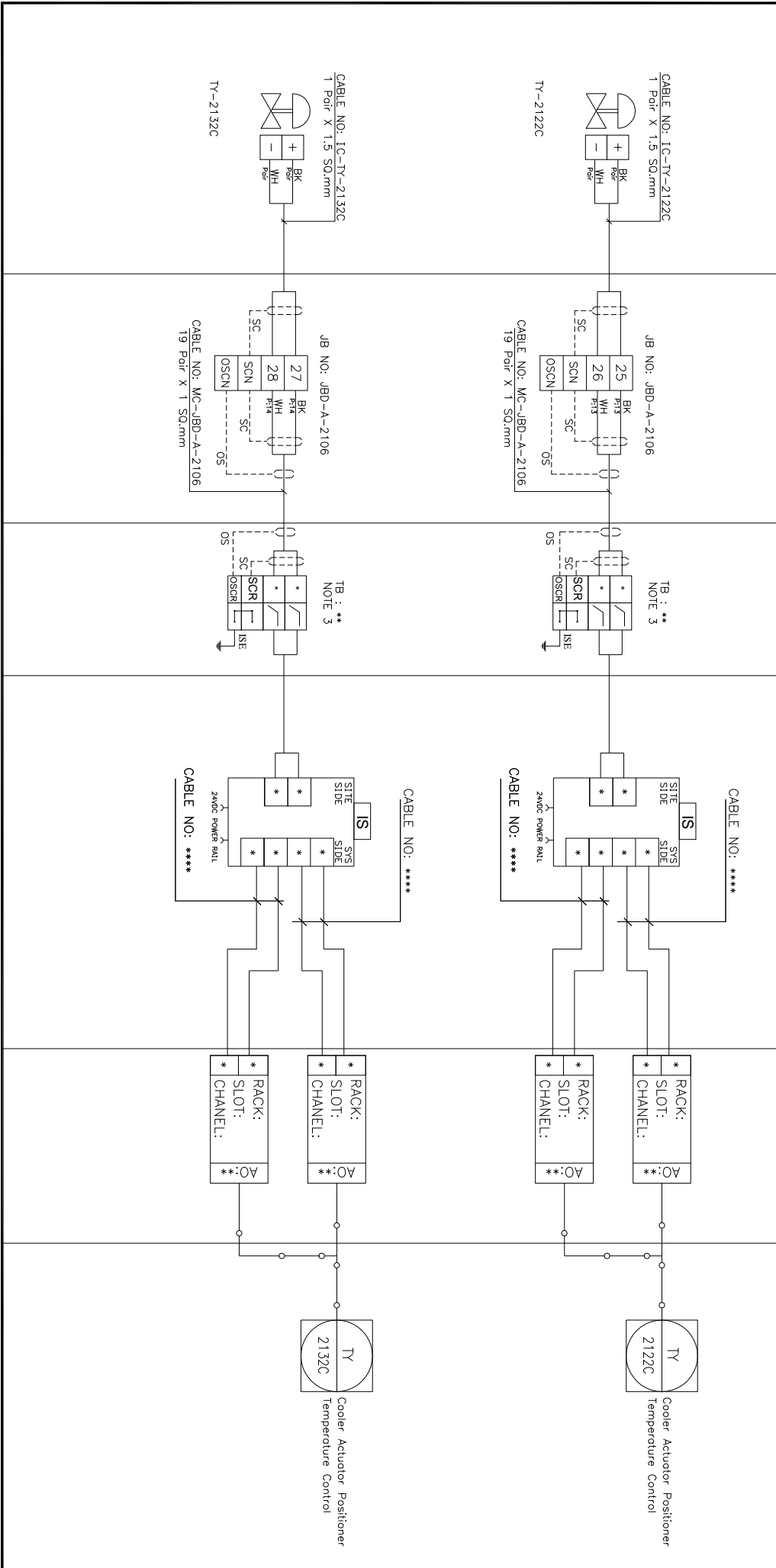



NISOC

پروژه نگهداشت و افزایش تولید میدان نفتی بینک
سطح الارض
احداث ردیف تراکم گاز در ایستگاه جمع آوری بینک



PEDCO

HIRGAN

شماره پیمان:

053-073-9184

Control System Loop Diagram

پروژه

بسته کاری

حاضر کننده

تسهیلات

رشته

نوع مدارک

سریال

نسخه

شماره صفحه: 63 از 314

BK

GCS

PEDCO

120

IN

DG

0005

D02

FIELD

DCS MARSHALLING CABINET

DCS SYSTEM CABINET

DCS ENGINEERING

INSTRUMENT

JUNCTION BOX

FIELD SIDE

SYSTEM SIDE

SYS. CAB NO.

OPERATION DISPLAY

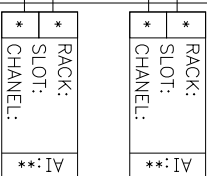
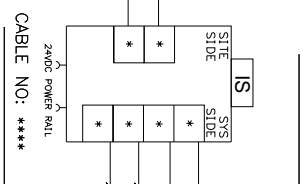
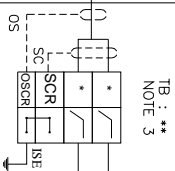
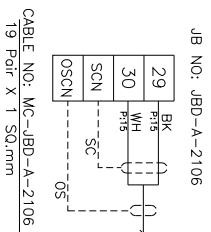

SPARE

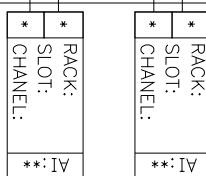
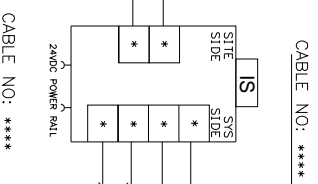
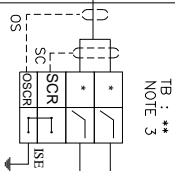
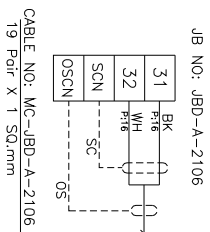

SPARE



NISOC

پروژه نگهداشت و افزایش تولید میدان نفتی بینک
سطح الارض
احداث ردیف تراکم گاز در ایستگاه جمع آوری بینک



شماره پیمان:

053-073-9184

Control System Loop Diagram

پروژه

بسته کاری

حاضر کننده

تسهیلات

رشته

نوع مدارک

سریال

نسخه

314 از 64

شماره صفحه:

BK

GCS

PEDCO

120

IN

DG

0005

D02

FIELD

DCS MARSHALLING CABINET

DCS SYSTEM CABINET

DCS ENGINEERING

INSTRUMENT

JUNCTION BOX

FIELD SIDE

SYSTEM SIDE

SYS. CAB NO.

OPERATION DISPLAY

JB NO: JBD-A-2106

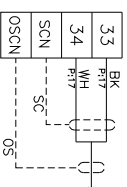

TB : **

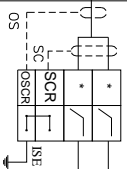

CABLE NO: ****

CABLE NO: MC-JBD-A-2106

19 Pair X 1 Sq.mm

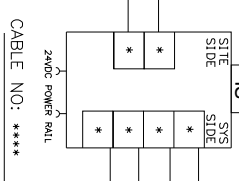

CABLE NO: ****

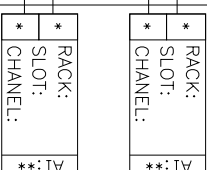

SPARE

JB NO: JBD-A-2106

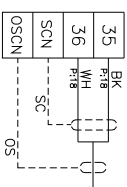

TB : **

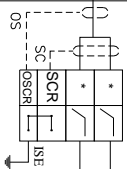

CABLE NO: ****

CABLE NO: MC-JBD-A-2106

19 Pair X 1 Sq.mm

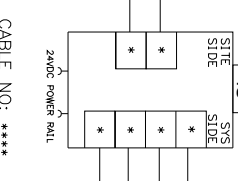

CABLE NO: ****

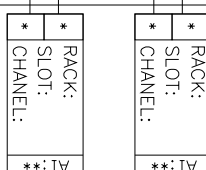

SPARE



NISOC

پروژه نگهداشت و افزایش تولید میدان نفتی بینک
سطح الارض
احداث ردیف تراکم گاز در ایستگاه جمع آوری بینک



شماره پیمان:

053-073-9184

Control System Loop Diagram

پروژه	بسته کاری	صادر کننده	تسهیلات	رشته	نوع مدرک	سریال	نسخه
BK	GCS	PEDCO	120	IN	DG	0005	D02

شماره صفحه: 65 از 314

BLANK PAGE



NISOC

پروژه نگهداشت و افزایش تولید میدان نفتی بینک
سطح الارض
احداث ردیف تراکم گاز در ایستگاه جمع آوری بینک



شماره پیمان:

Control System Loop Diagram

053-073-9184

پروژه

بسته کاری

حادر کننده

تسهيلات

رشته

نوع مدارک

سریال

نسخه

شماره صفحه: 66 از 314

BK

GCS

PEDCO

120

IN

DG

0005

D02

FIELD

DCS MARSHALLING CABINET

DCS SYSTEM CABINET

DCS ENGINEERING

INSTRUMENT

JUNCTION BOX

FIELD SIDE

SYSTEM SIDE

SYS. CAB NO.

OPERATION DISPLAY

CABLE NO: IC-PDIT-2141
1 Pair X 1.5 Sq.mm

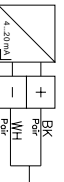

PDIT-2141

JB NO: JBD-A-2107

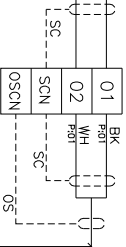

CABLE NO: MC-JBD-A-2107
12 Pair X 1 Sq.mm

TB : **
NOTE 3

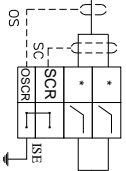

CABLE NO: *****

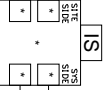

Diff. Pressure Indicator Transmitter

CABLE NO: IC-LIT-2141
1 Pair X 1.5 Sq.mm

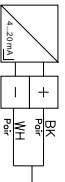

LIT-2141

JB NO: JBD-A-2107

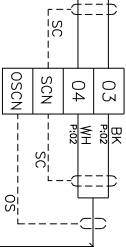

CABLE NO: MC-JBD-A-2107
12 Pair X 1 Sq.mm

TB : **
NOTE 3

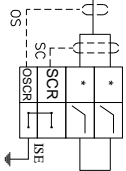

CABLE NO: *****

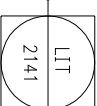
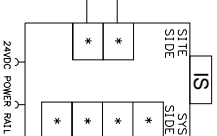

Level Indicator Transmitter



NISOC

پروژه نگهداشت و افزایش تولید میدان نفتی بینک
سطح الارض
احداث ردیف تراکم گاز در ایستگاه جمع آوری بینک



شماره پیمان:

053-073-9184

Control System Loop Diagram

پروژه	بسته کاری	حاضر کننده	تسهيلات	رشته	نوع مدارک	سریال	نسخه
BK	GCS	PEDCO	120	IN	DG	0005	D02

شماره صفحه: 67 از 314

FIELD

DCS MARSHALLING CABINET

DCS SYSTEM CABINET

DCS ENGINEERING

INSTRUMENT

JUNCTION BOX

FIELD SIDE

SYSTEM SIDE

SYS. CAB NO.

OPERATION DISPLAY

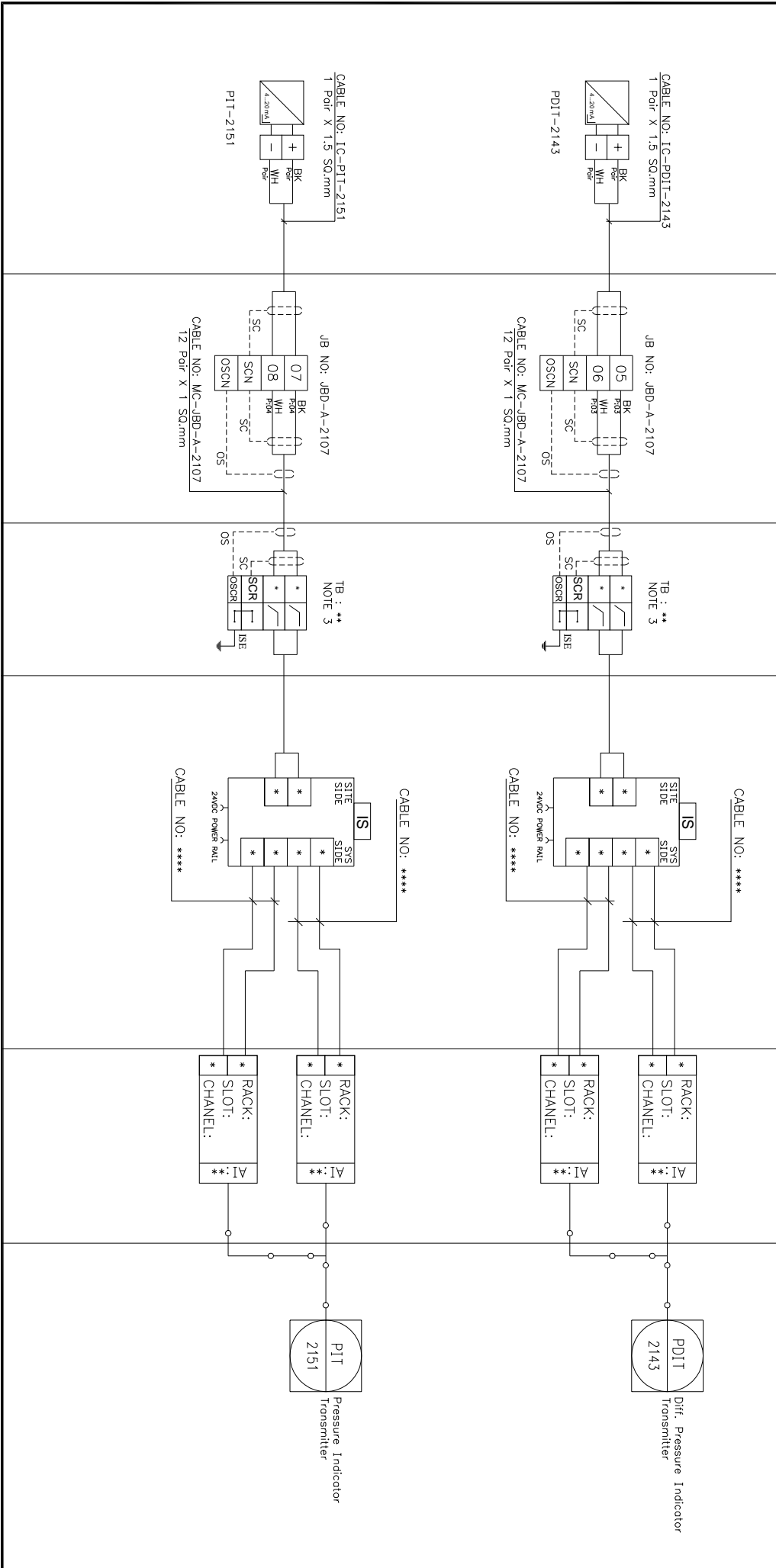



NISOC

پروژه نگهداشت و افزایش تولید میدان نفتی بینک
سطح الارض
احداث ردیف تراکم گاز در ایستگاه جمع آوری بینک



شماره پیمان:

Control System Loop Diagram

DCS SYSTEM CABINET

DCS ENGINEERING

053-073-9184

پروژه BK

بسته کاری GCS

حاضر کننده PEDCO

تسهيلات 120

رشته IN

نوع مدارک DG

سریال 0005

نسخه D02

شماره صفحه: 68 از 314

FIELD

DCS MARSHALLING CABINET

DCS SYSTEM CABINET

DCS ENGINEERING

INSTRUMENT

JUNCTION BOX

FIELD SIDE

SYSTEM SIDE

SYS. CAB NO.

OPERATION DISPLAY

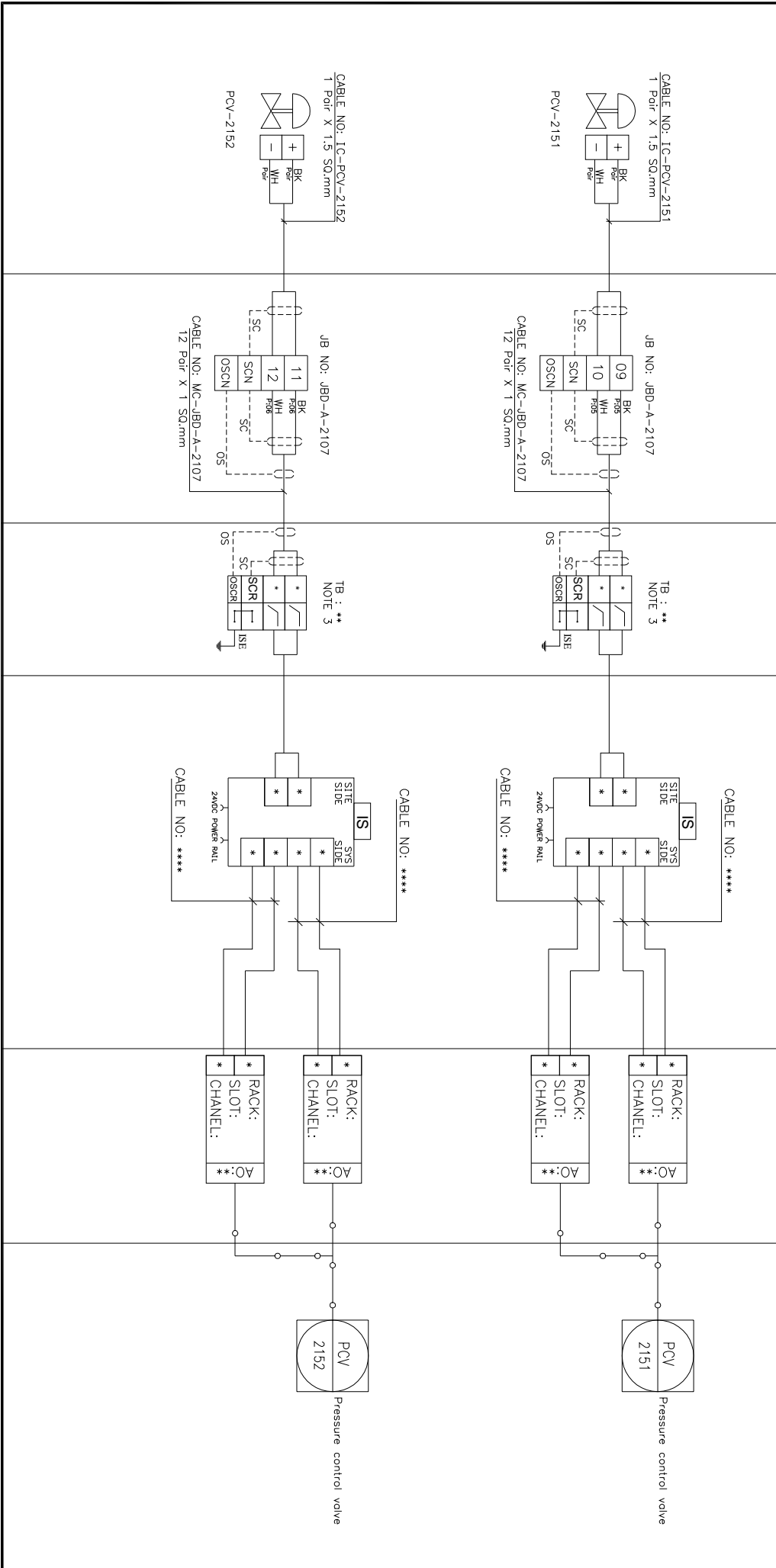



NISOC

پروژه نگهداشت و افزایش تولید میدان نفتی بینک
سطح الارض
احداث ردیف تراکم گاز در ایستگاه جمع آوری بینک



شماره پیمان:

Control System Loop Diagram

053-073-9184

پروژه

کار

پیمانکار

تسهيلات

رشته

نوع مدارک

سریال

نسخه

314 از 69

شماره صفحه: 69 از 314

BK

GCS

PEDCO

120

IN

DG

0005

D02

FIELD

DCS MARSHALLING CABINET

DCS SYSTEM CABINET

DCS ENGINEERING

INSTRUMENT

JUNCTION BOX

FIELD SIDE

SYSTEM SIDE

SYS. CAB. NO.

OPERATION DISPLAY

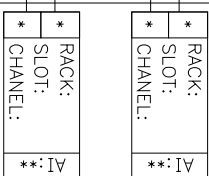
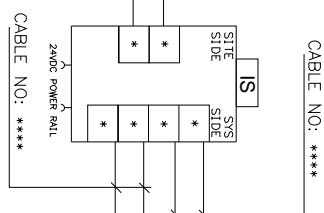
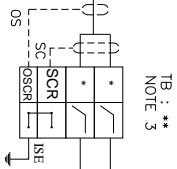
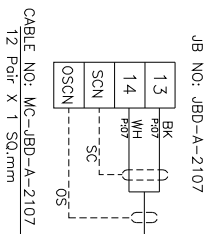

SPARE

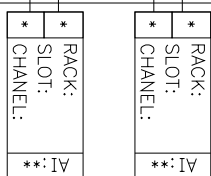
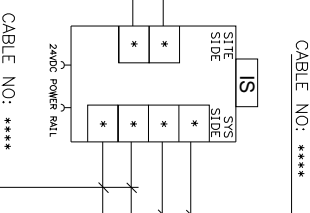
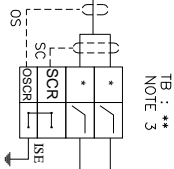
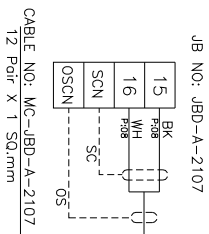

SPARE



NISOC

پروژه نگهداشت و افزایش تولید میدان نفتی بینک
سطح الارض
احداث ردیف تراکم گاز در ایستگاه جمع آوری بینک



شماره پیمان:

053-073-9184

Control System Loop Diagram

پروژه

بسته کاری

حاضر کننده

تسهیلات

رشته

نوع مدارک

سرپال

نسخه

314 از 70

شماره صفحه:

BK

GCS

PEDCO

120

IN

DG

0005

D02

FIELD

DCS MARSHALLING CABINET

DCS SYSTEM CABINET

DCS ENGINEERING

INSTRUMENT

JUNCTION BOX

FIELD SIDE

SYSTEM SIDE

SYS. CAB. NO.

OPERATION DISPLAY

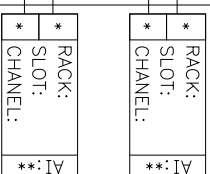
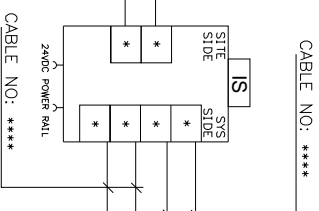
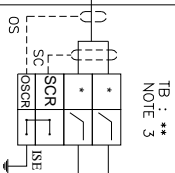
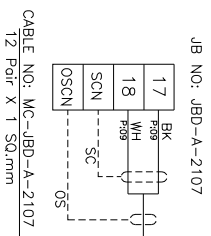

SPARE

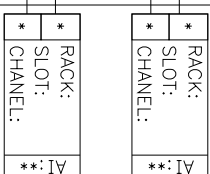
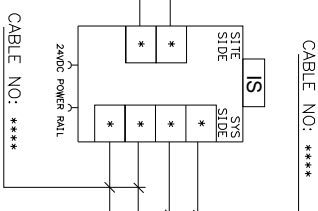
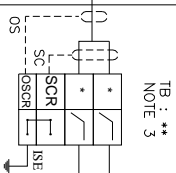
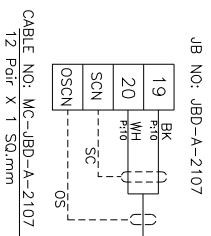

SPARE



NISOC

پروژه نگهداشت و افزایش تولید میدان نفتی بینک
سطح الارض
احداث ردیف تراکم گاز در ایستگاه جمع آوری بینک



شماره پیمان:

053-073-9184

Control System Loop Diagram

پروژه	بسته کاری	حاضر کننده	تسهیلات	رشته	نوع مدارک	سریال	نسخه
BK	GCS	PEDCO	120	IN	DG	0005	D02

شماره صفحه: 71 از 314

FIELD

DCS MARSHALLING CABINET

DCS SYSTEM CABINET

DCS ENGINEERING

INSTRUMENT

JUNCTION BOX

FIELD SIDE

SYSTEM SIDE

SYS. CAB NO.

OPERATION DISPLAY

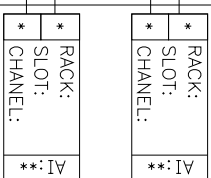
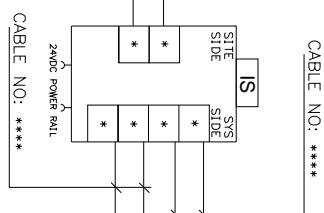
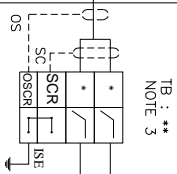
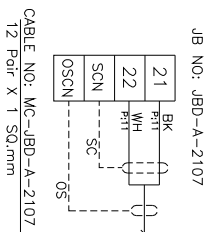

SPARE

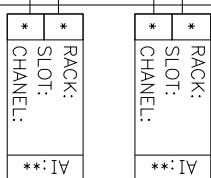
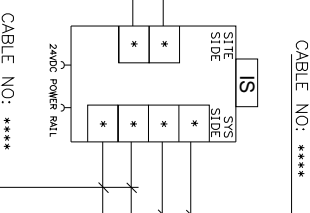
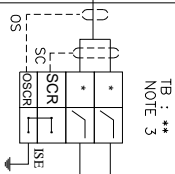
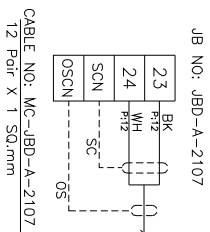

SPARE



NISOC

پروژه نگهداشت و افزایش تولید میدان نفتی بینک
سطح الارض
احداث ردیف تراکم گاز در ایستگاه جمع آوری بینک



شماره پیمان:

053-073-9184

Control System Loop Diagram

پروژه	بسته کاری	حاضر کننده	تسهیلات	رشته	نوع مدارک	سریال	نسخه
BK	GCS	PEDCO	120	IN	DG	0005	D02

شماره صفحه: 72 از 314

FIELD

DCS MARSHALLING CABINET

DCS SYSTEM CABINET

DCS ENGINEERING

INSTRUMENT

JUNCTION BOX

FIELD SIDE

SYSTEM SIDE

SYS. CAB NO.

OPERATION DISPLAY

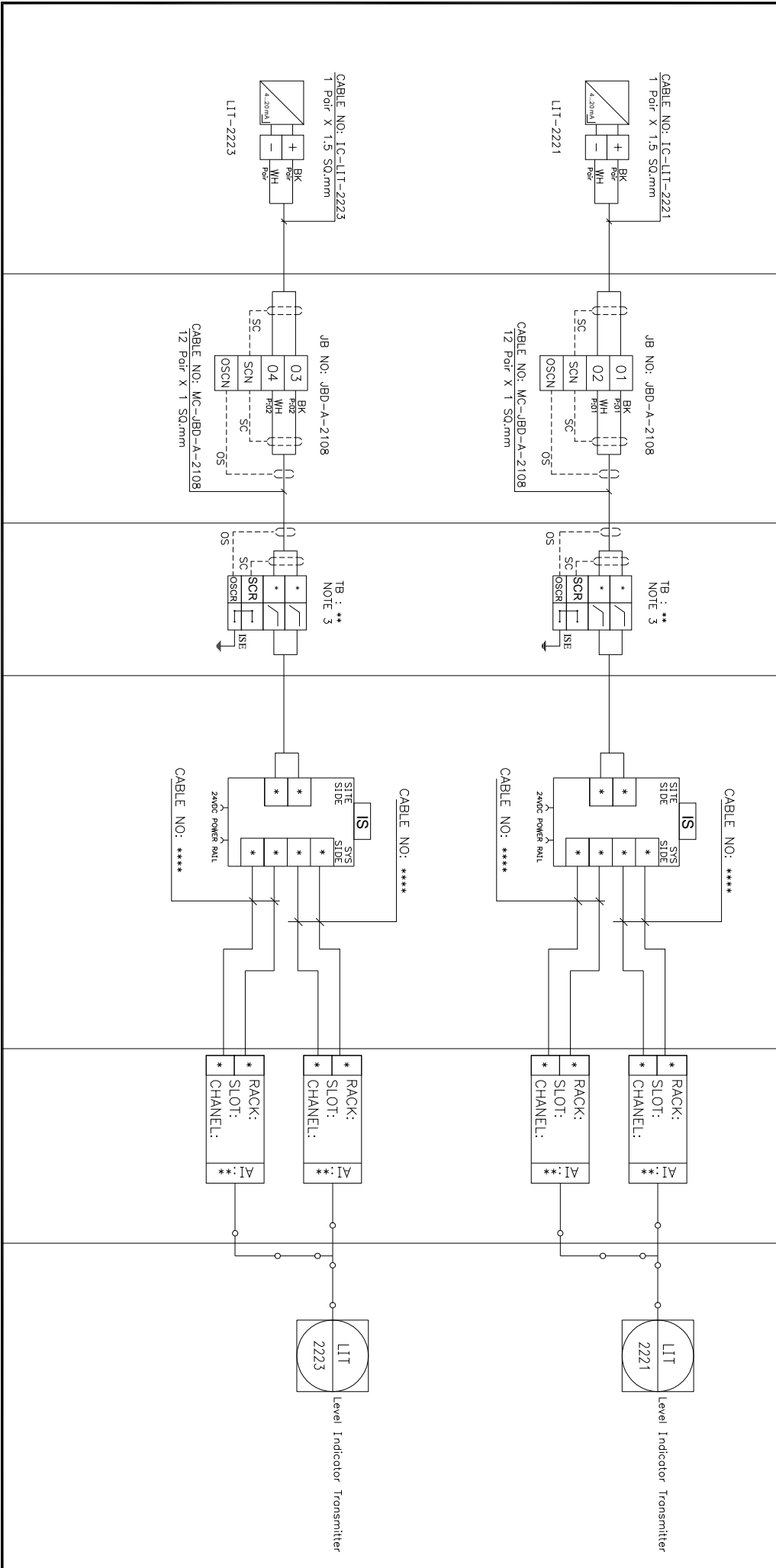



NISOC

پروژه نگهداشت و افزایش تولید میدان نفتی بینک
سطح الارض
احداث ردیف تراکم گاز در ایستگاه جمع آوری بینک

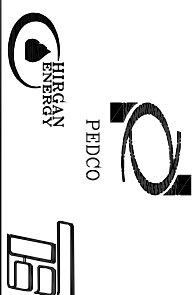

شماره پیمان:

Control System Loop Diagram

DCS SYSTEM CABINET

DCS ENGINEERING

053-073-9184

پروژه

BK

بسته کاری

GCS

حادر کننده

PEDCO

تسهيلات

120

رشته

IN

نوع مدارک

DG

سریال

0005

نسخه

D02

شماره صفحه: 73 از 314

FIELD

DCS MARSHALLING CABINET

DCS SYSTEM CABINET

DCS ENGINEERING

INSTRUMENT

JUNCTION BOX

FIELD SIDE

SYSTEM SIDE

SYS. CAB. NO.

OPERATION DISPLAY

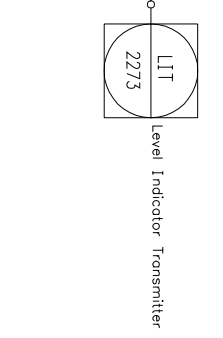
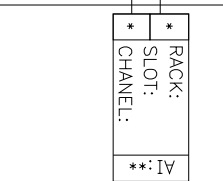
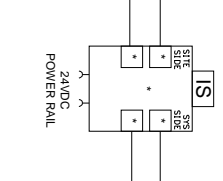
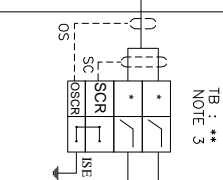
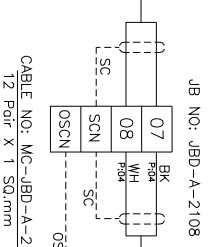
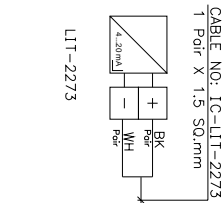
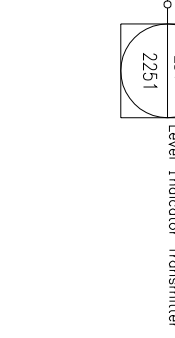
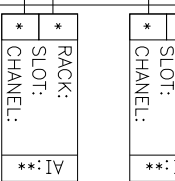
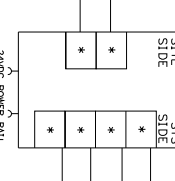
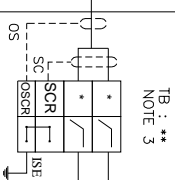
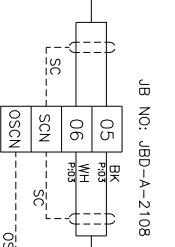
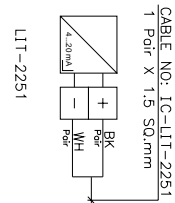

CABLE NO: ****

CABLE NO: ****

CABLE NO: MC-JBD-A-2108
12 Pair X 1 Sq.mm

CABLE NO: MC-JBD-A-2108
12 Pair X 1 Sq.mm

JB NO: JBD-A-2108

CABLE NO: MC-JBD-A-2108
12 Pair X 1 Sq.mm

TB: **
NOTE 3

TB: **
NOTE 3

IS

IS

240VDC
POWER RAIL

240VDC
POWER RAIL

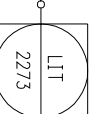

Level Indicator Transmitter

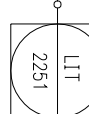

Level Indicator Transmitter



NISOC

پروژه نگهداشت و افزایش تولید میدان نفتی بینک
سطح الارض
احداث ردیف تراکم گاز در ایستگاه جمع آوری بینک



شماره پیمان:

Control System Loop Diagram

DCS SYSTEM CABINET

DCS ENGINEERING

053-073-9184

پروژه BK

بسته کاری GCS

حاضر کننده PEDCO

تسهيلات 120

رشته IN

نوع مدارک DG

سریال 0005

نسخه D02

شماره صفحه: 74 از 314

FIELD

DCS MARSHALLING CABINET

DCS SYSTEM CABINET

INSTRUMENT

JUNCTION BOX

FIELD SIDE

SYSTEM SIDE

SYS. CAB NO.

OPERATION DISPLAY

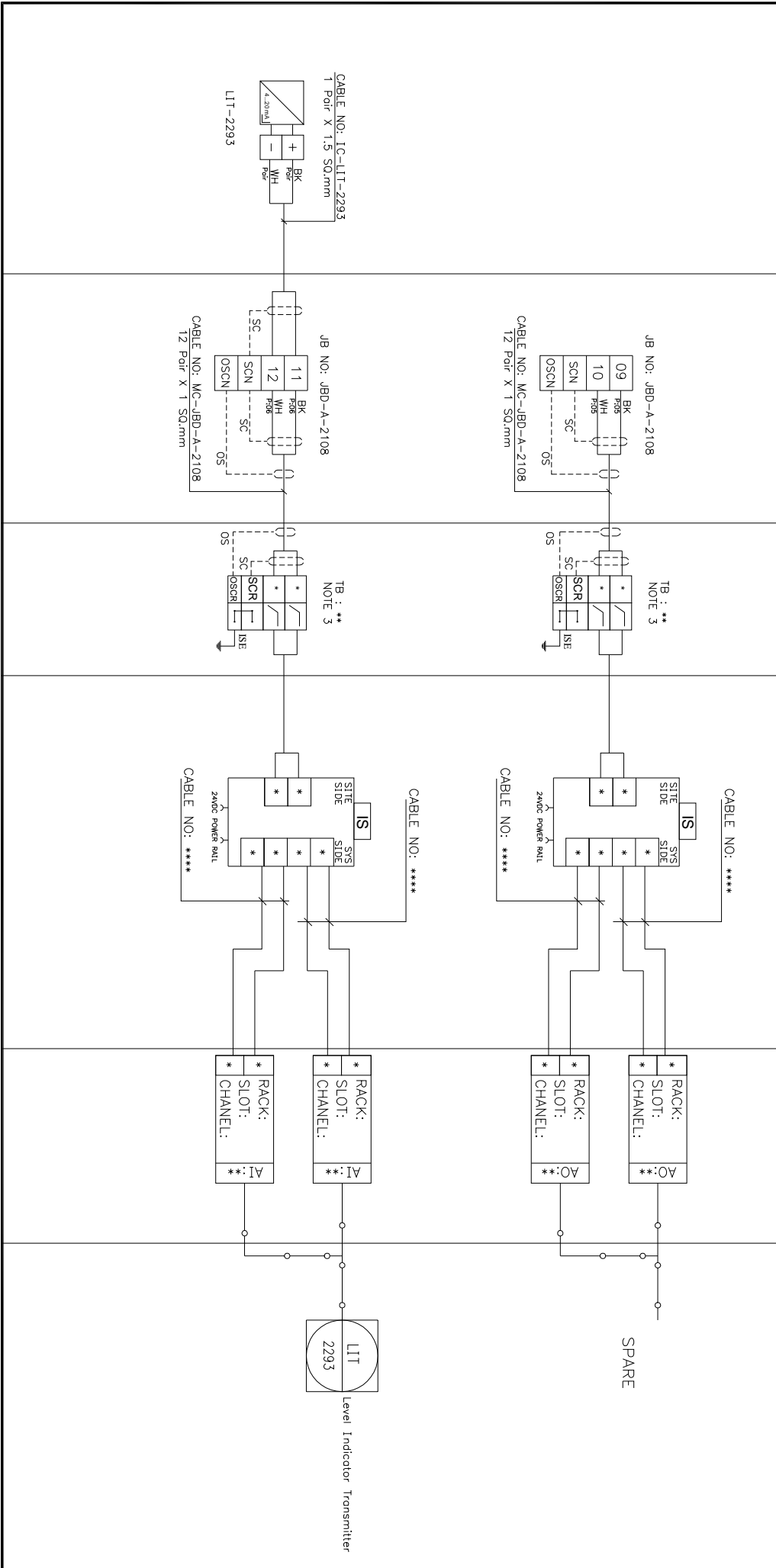



پروژه نگهداشت و افزایش تولید میدان نفتی بینک
سطح الارض
احداث ردیف تراکم گاز در ایستگاه جمع آوری بینک



شماره پیمان:

Control System Loop Diagram

DCS MARSHALLING CABINET

DCS SYSTEM CABINET

DCS ENGINEERING

053-073-9184

پروژه

بسته کاری

مادر کننده

تسهیلات

رشته

نوع مدارک

سریال

نسخه

شماره صفحه: 75 از 314

BK

GCS

PEDCO

120

IN

DG

0005

D02

FIELD

DCS MARSHALLING CABINET

DCS SYSTEM CABINET

DCS ENGINEERING

INSTRUMENT

JUNCTION BOX

FIELD SIDE

SYSTEM SIDE

SYS. CAB NO.

OPERATION DISPLAY

CABLE NO: IC-PII-2252
1 Pair X 1.5 Sq.mm

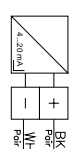

PII-2252

JB NO: JBD-A-2108

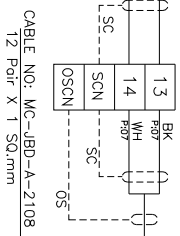

CABLE NO: MC-JBD-A-2108
12 Pair X 1 Sq.mm

TB : **

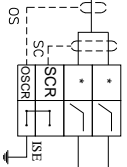

CABLE NO: *****

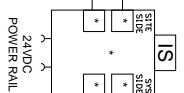

RACK:
SLOT:
CHANNEL:
AI:**

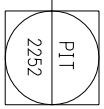

Pressure Indicator Transmitter

CABLE NO: IC-PII-2291
1 Pair X 1.5 Sq.mm

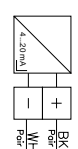

PII-2291

JB NO: JBD-A-2108

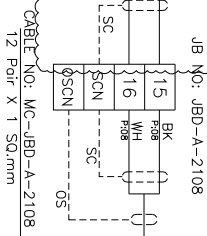

CABLE NO: MC-JBD-A-2108
12 Pair X 1 Sq.mm

TB : **

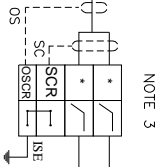

CABLE NO: *****

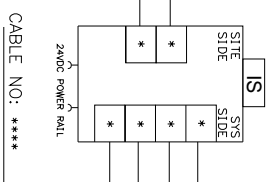

RACK:
SLOT:
CHANNEL:
AI:**

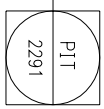

Pressure Indicator Transmitter

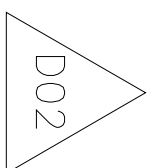



NISOC

پروژه نگهداشت و افزایش تولید میدان نفتی بینک
سطح الارض
احداث ردیف تراکم گاز در ایستگاه جمع آوری بینک



شماره پیمان:

Control System Loop Diagram

DCS SYSTEM CABINET

DCS ENGINEERING

053-073-9184

پروژه BK

بسته کاری GCS

حاضر کننده PEDCO

تسهیلات 120

رشته IN

نوع مدارک DG

سریال 0005

نسخه D02

شماره صفحه: 76 از 314

FIELD

DCS MARSHALLING CABINET

DCS SYSTEM CABINET

DCS ENGINEERING

INSTRUMENT

JUNCTION BOX

FIELD SIDE

SYSTEM SIDE

SYS. CAB. NO.

OPERATION DISPLAY

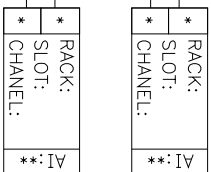
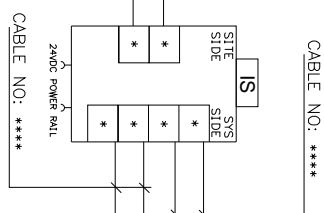
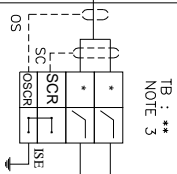
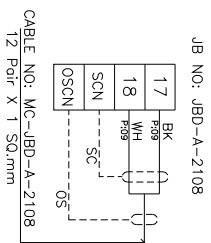

SPARE

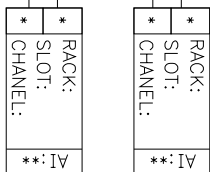
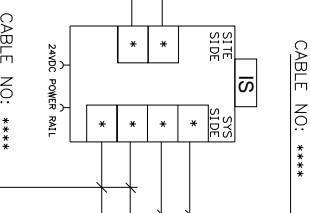
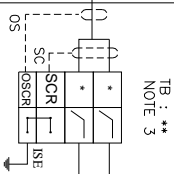
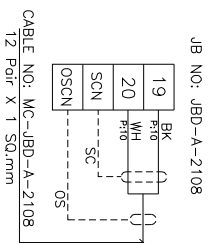

SPARE



NISOC

پروژه نگهداشت و افزایش تولید میدان نفتی بینک
سطح الارض
احداث ردیف تراکم گاز در ایستگاه جمع آوری بینک



شماره پیمان:

Control System Loop Diagram

053-073-9184

شماره صفحه: ۳۶ از 314

پروژه	بسته کاری	حاضر کننده	تسهیلات	رشته	نوع مدارک	سریال	نسخه
BK	GCS	PEDCO	120	IN	DG	0005	D02

FIELD	JUNCTION BOX	FIELD SIDE	SYSTEM SIDE	DCS SYSTEM CABINET	DCS ENGINEERING
INSTRUMENT	FIELD	DCS MARSHALLING CABINET	SYS. CAB NO.	OPERATION DISPLAY	

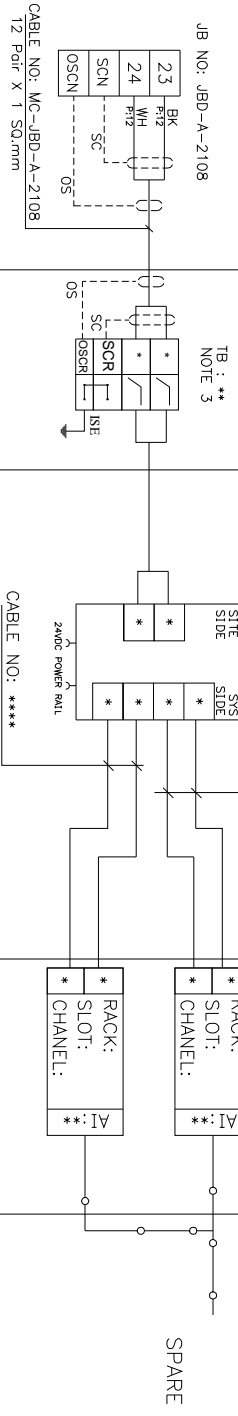
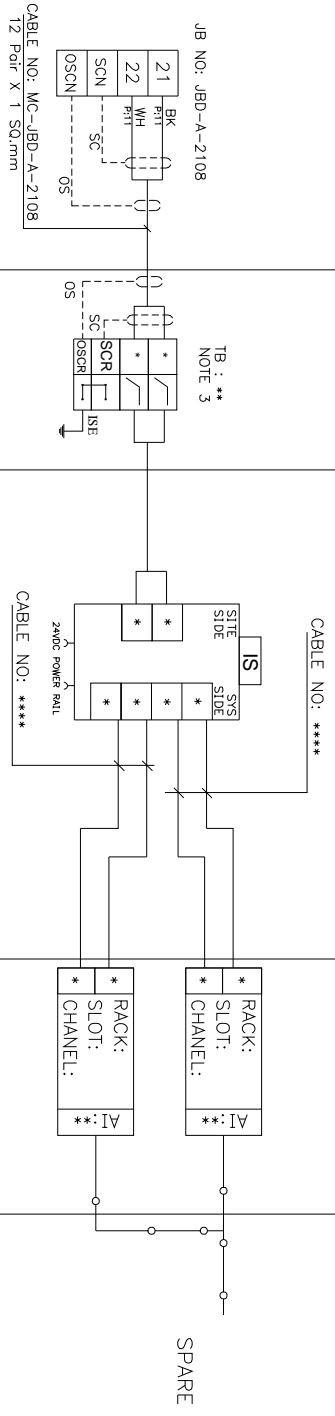



NISOC

پروژه نگهداشت و افزایش تولید میدان نفتی بینک
سطح الارض
احداث ردیف تراکم گاز در ایستگاه جمع آوری بینک



شماره پیمان:

Control System Loop Diagram

053-073-9184

شماره صفحه: 78 از 314

پروژه	بسته کاری	حاضر کننده	تسهیلات	رشته	نوع مدارک	سریال	نسخه
BK	GCS	PEDCO	120	IN	DG	0005	D02

FIELD	JUNCTION BOX	FIELD SIDE	SYSTEM SIDE	DCS SYSTEM CABINET	DCS ENGINEERING
INSTRUMENT				SYS. CAB NO.	OPERATION DISPLAY

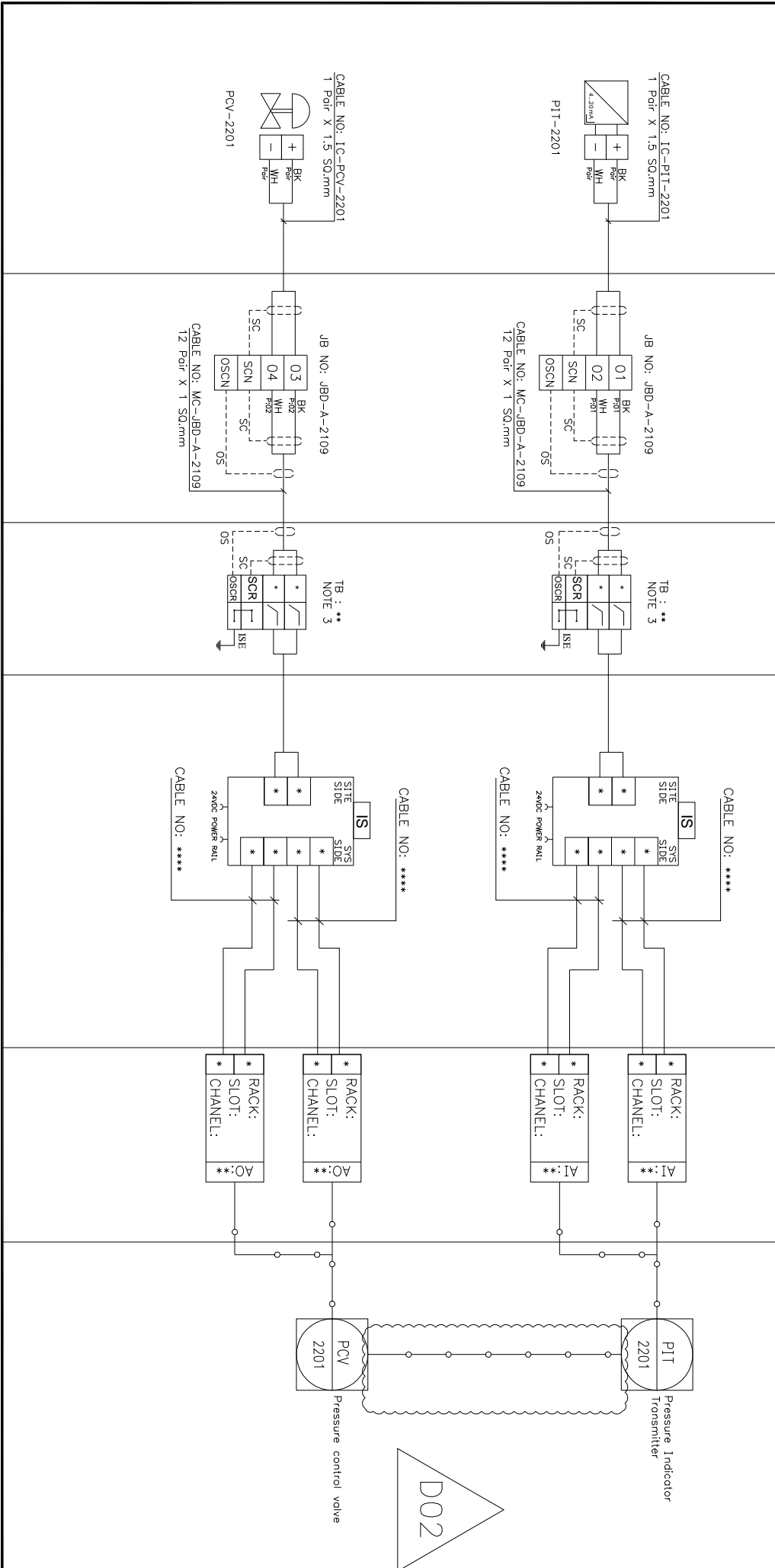



NISOC

پروژه نگهداشت و افزایش تولید میدان نفتی بینک
سطح الارض
احداث ردیف تراکم گاز در ایستگاه جمع آوری بینک



شماره پیمان:

Control System Loop Diagram

DCS SYSTEM CABINET

DCS ENGINEERING

053-073-9184

پروژه BK

بسته کاری GCS

حاضر کننده PEDCO

تسهیلات 120

رشته IN

نوع مدارک DG

سریال 0005

نسخه D02

شماره صفحه: 79 از 314

FIELD

DCS MARSHALLING CABINET

DCS SYSTEM CABINET

INSTRUMENT

JUNCTION BOX

FIELD SIDE

SYSTEM SIDE

SYS. CAB. NO.

OPERATION DISPLAY

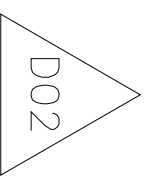
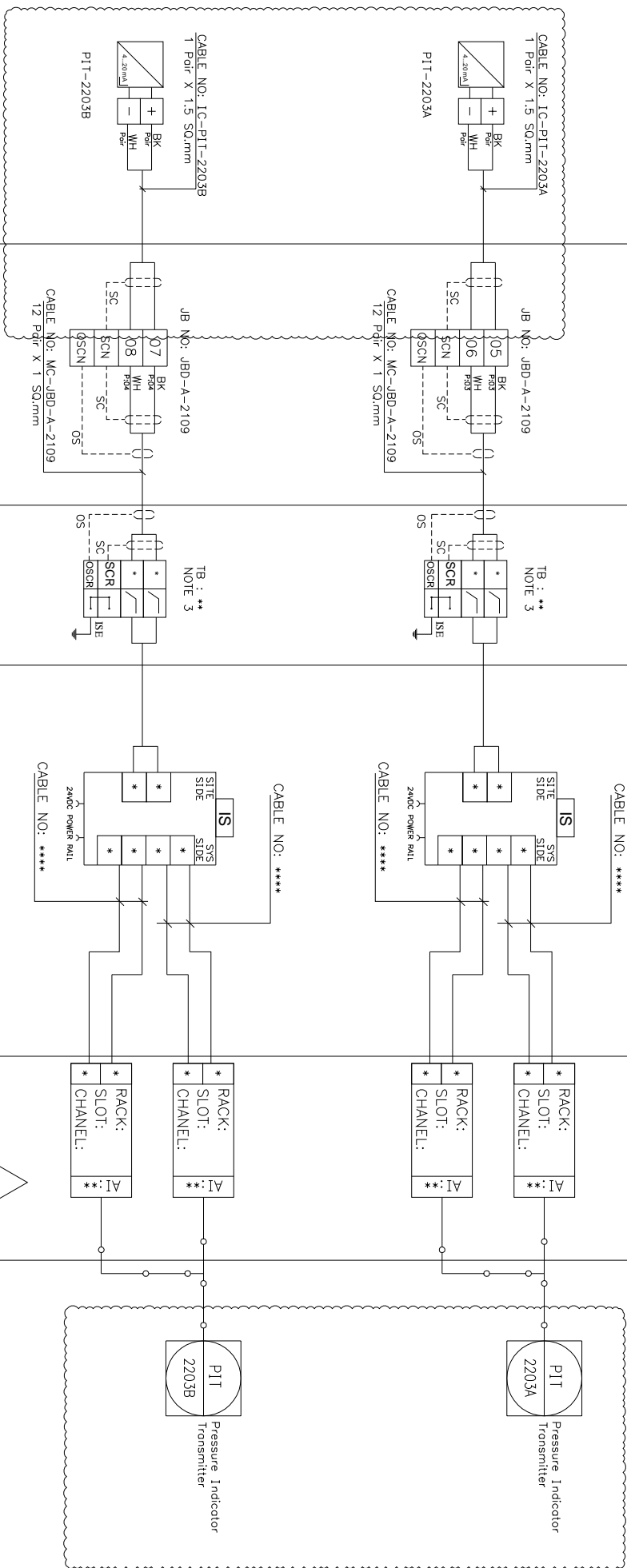



پروژه نگهداشت و افزایش تولید میدان نفتی بینک
سطح الارض
احداث ردیف تراکم گاز در ایستگاه جمع آوری بینک



شماره پیمان:

Control System Loop Diagram

DCS SYSTEM CABINET

شماره صفحه: 80 از 314

053-073-9184

پروژه BK

بسته کاری GCS

حاضر کننده PEDCO

تسهيلات 120

رشته IN

نوع مدارک DG

سریال 0005

نسخه D02

FIELD

DCS MARSHALLING CABINET

DCS SYSTEM CABINET

DCS ENGINEERING

INSTRUMENT

JUNCTION BOX

FIELD SIDE

SYSTEM SIDE

SYS. CAB. NO.

OPERATION DISPLAY

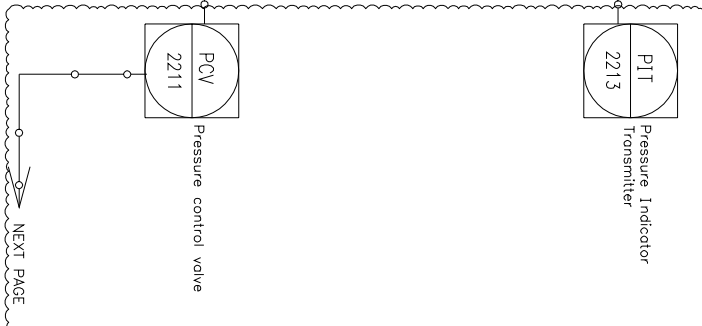
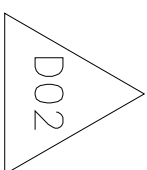
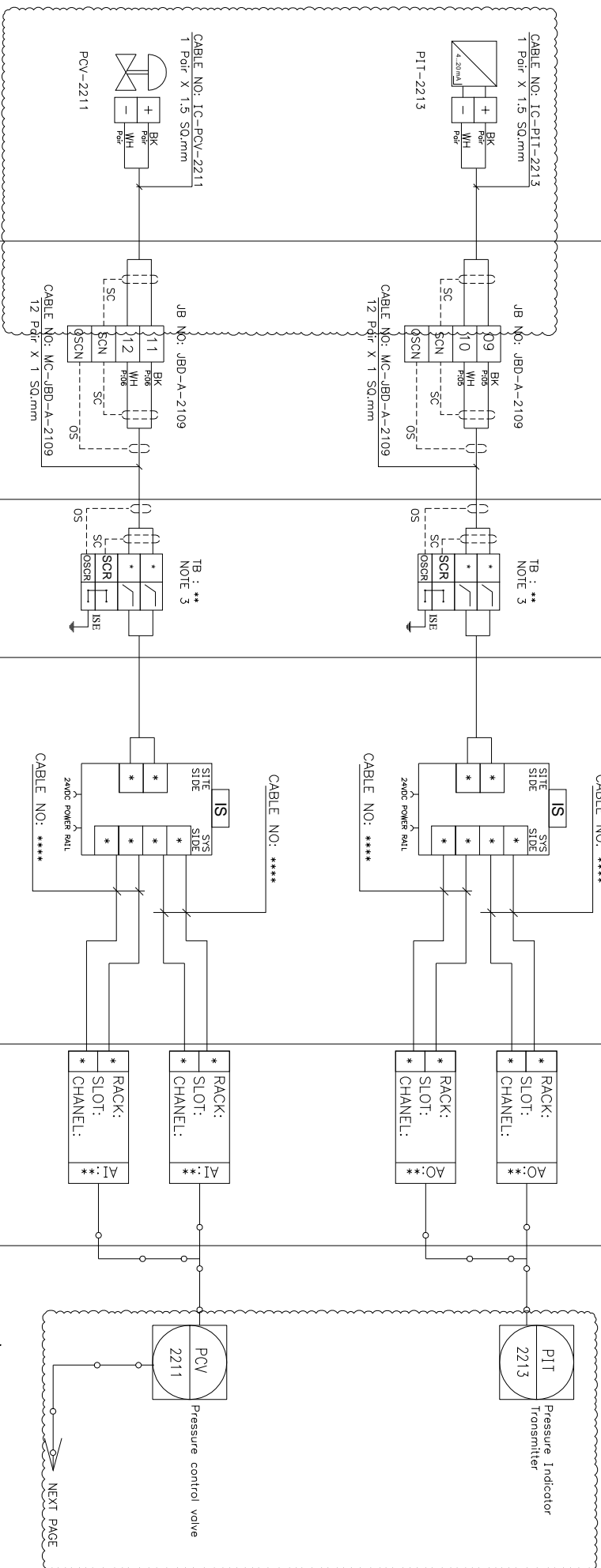



NISOC

پروژه نگهداشت و افزایش تولید میدان نفتی بینک
سطح الارض
احداث ردیف تراکم گاز در ایستگاه جمع آوری بینک



شماره پیمان:

Control System Loop Diagram

نسخه

شماره صفحه: 81 از 314

053-073-9184

پروژه

BK

بسته کاری

GCS

حادر کننده

PEDCO

تسهيلات

120

رشته

IN

نوع مدارک

DG

سریال

0005

0005

FIELD

DCS MARSHALLING CABINET

DCS SYSTEM CABINET

DCS ENGINEERING

INSTRUMENT

JUNCTION BOX

FIELD SIDE

SYSTEM SIDE

SYS. CAB NO.

OPERATION DISPLAY

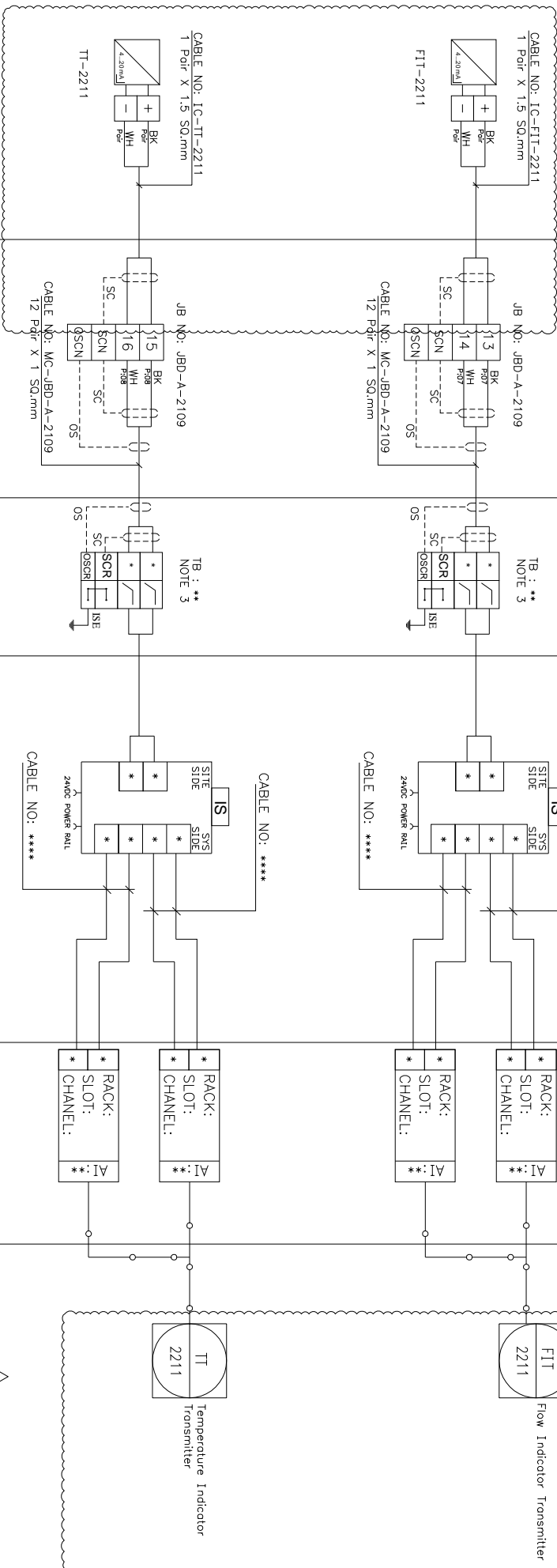



NISOC

پروژه نگهداشت و افزایش تولید میدان نفتی بینک
سطح الارض
احداث ردیف تراکم گاز در ایستگاه جمع آوری بینک

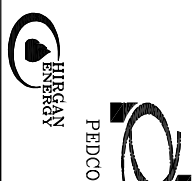

شماره پیمان:

Control System Loop Diagram

DCS SYSTEM CABINET

DCS ENGINEERING

053-073-9184

پروژه BK

بسته کاری GCS

حادر کننده PEDCO

تسهيلات 120

رشته IN

نوع مدارک DG

سریال 0005

نسخه D02

شماره صفحه: 82 از 314

FIELD

DCS MARSHALLING CABINET

DCS SYSTEM CABINET

INSTRUMENT

JUNCTION BOX

FIELD SIDE

SYSTEM SIDE

SYS. CAB NO.

OPERATION DISPLAY

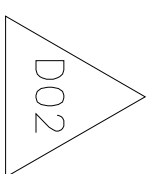
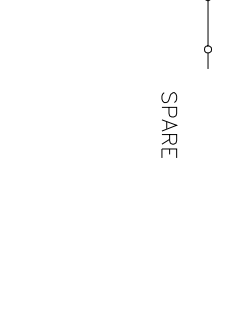
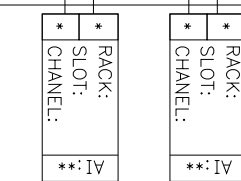
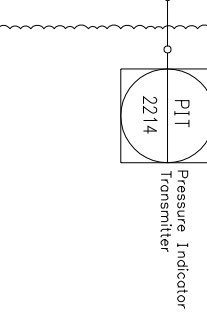
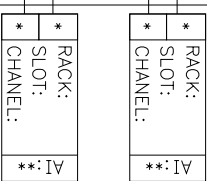
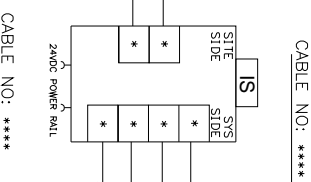
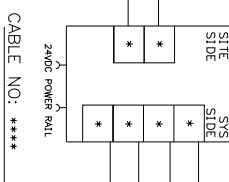
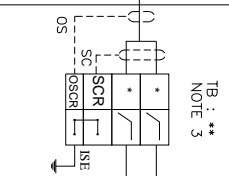
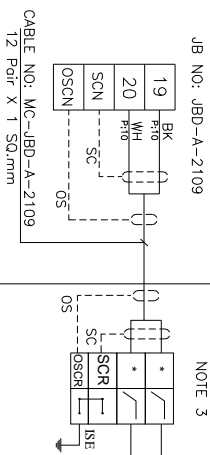
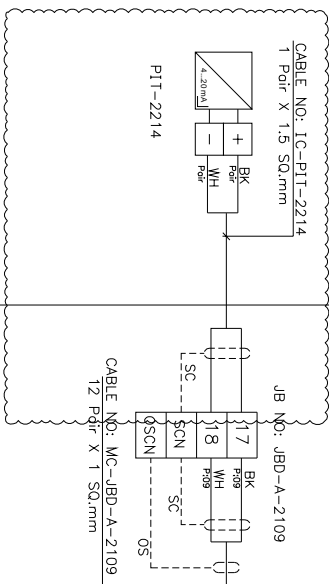

SPARE

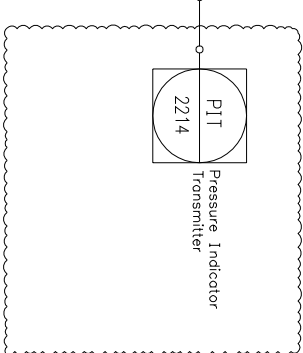



NISOC

پروژه نگهداشت و افزایش تولید میدان نفتی بینک
سطح الارض
احداث ردیف تراکم گاز در ایستگاه جمع آوری بینک



PEDCO

شماره پیمان:

053-073-9184

Control System Loop Diagram

پروژه

BK

بسته کاری

GCS

حادر کننده

PEDCO

تسهيلات

120

رشته

IN

نوع مدارک

DG

شماره صفحه: 83 از 314

FIELD

DCS MARSHALLING CABINET

DCS SYSTEM CABINET

DCS ENGINEERING

INSTRUMENT

JUNCTION BOX

FIELD SIDE

SYSTEM SIDE

SYS. CAB NO.

OPERATION DISPLAY

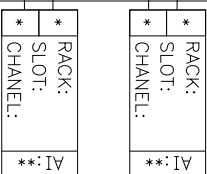
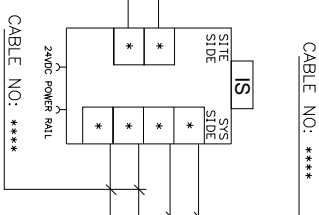
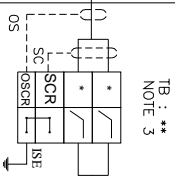
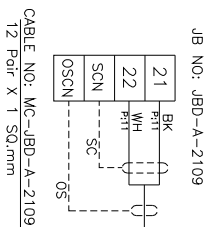

SPARE

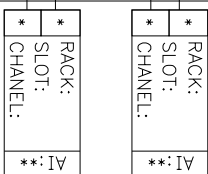
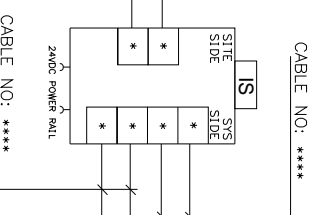
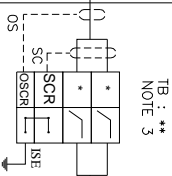
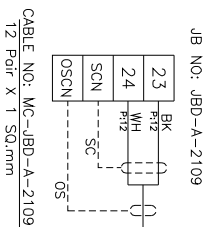

SPARE



NISOC

پروژه نگهداشت و افزایش تولید میدان نفتی بینک
سطح الارض
احداث ردیف تراکم گاز در ایستگاه جمع آوری بینک

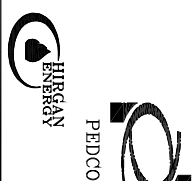

شماره پیمان:

053-073-9184

Control System Loop Diagram

پروژه	بسته کاری	حاضر کننده	تسهیلات	رشته	نوع مدارک	سریال	نسخه
BK	GCS	PEDCO	120	IN	DG	0005	D02

شماره صفحه: 84 از 314

FIELD

DCS MARSHALLING CABINET

DCS SYSTEM CABINET

DCS ENGINEERING

INSTRUMENT

JUNCTION BOX

FIELD SIDE

SYSTEM SIDE

SYS. CAB NO.

OPERATION DISPLAY

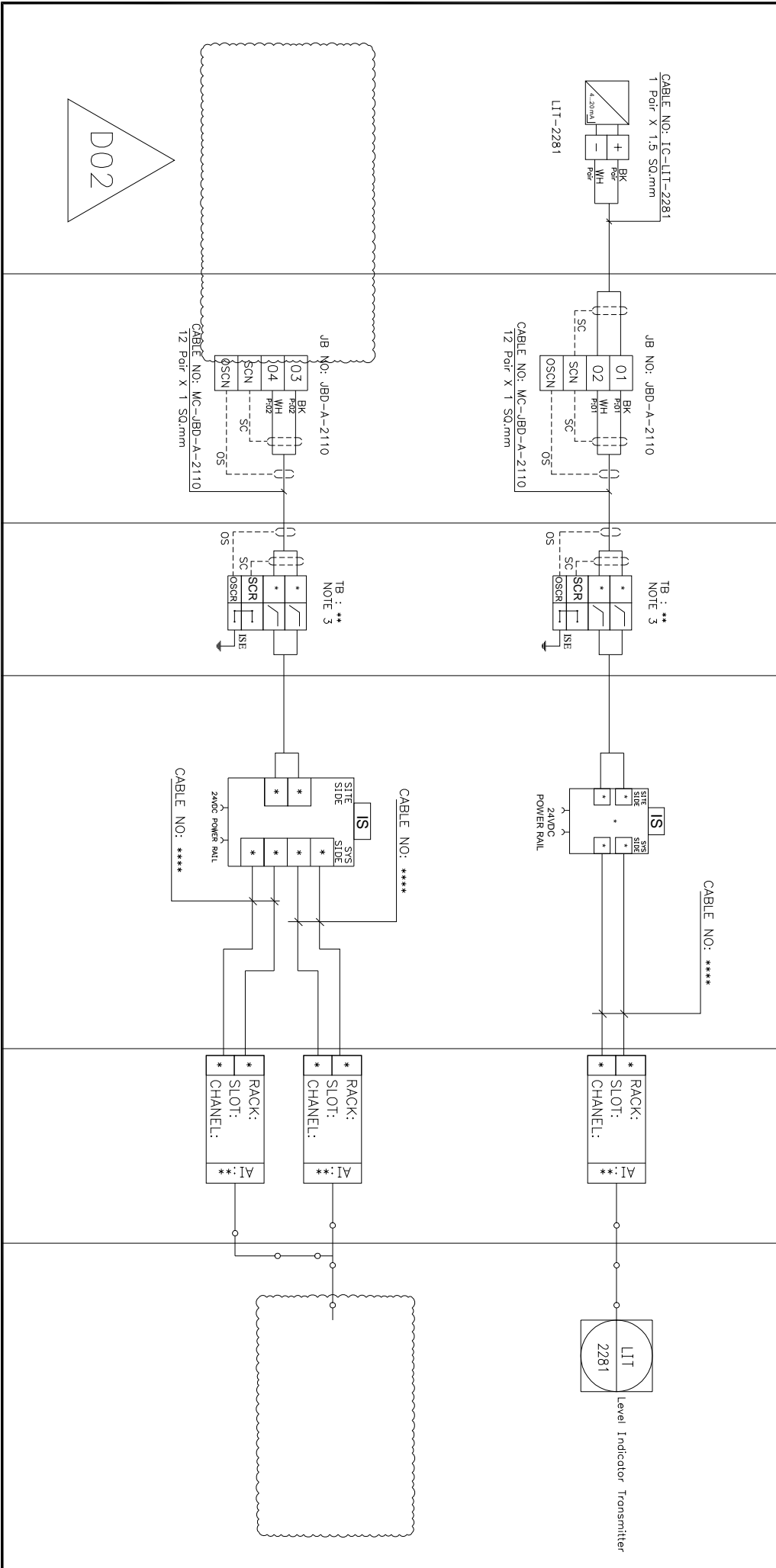



NISOC

پروژه نگهداشت و افزایش تولید میدان نفتی بینک
سطح الارض
احداث ردیف تراکم گاز در ایستگاه جمع آوری بینک

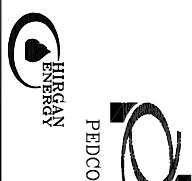

شماره پیمان:

053-073-9184

Control System Loop Diagram

پروژه	بسته کاری	حاضر کننده	تسهیلات	رشته	نوع مدرک	سریال	نسخه
BK	GCS	PEDCO	120	IN	DG	0005	D02

شماره صفحه: 85 از 314

INSTRUMENT	JUNCTION BOX	FIELD SIDE	SYSTEM SIDE	SYS. CAB NO.	OPERATION DISPLAY
FIELD		DCS MARSHALLING CABINET		DCS SYSTEM CABINET	DCS ENGINEERING

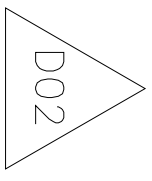
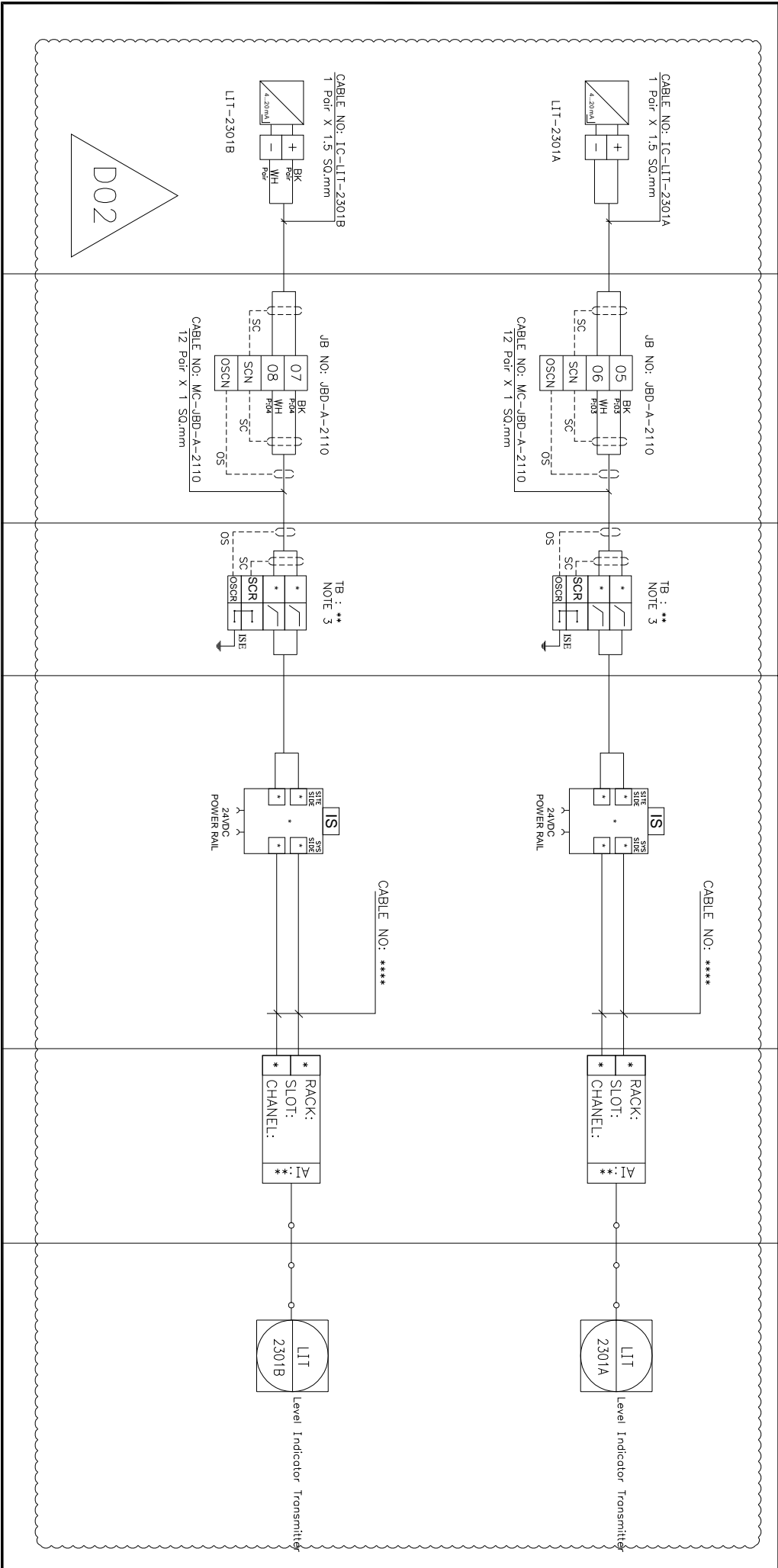



NISOC

پروژه نگهداشت و افزایش تولید میدان نفتی بینک
سطح الارض
احداث ردیف تراکم گاز در ایستگاه جمع آوری بینک



شماره پیمان:

Control System Loop Diagram

DCS SYSTEM CABINET

DCS ENGINEERING

053-073-9184

پروژه

BK

بسته کاری

GCS

حادر کننده

PEDCO

تسهيلات

120

رشته

IN

نوع مدارک

DG

سریال

0005

نسخه

D02

شماره صفحه:

86 از 314

FIELD

DCS MARSHALLING CABINET

DCS SYSTEM CABINET

DCS ENGINEERING

INSTRUMENT

JUNCTION BOX

FIELD SIDE

SYSTEM SIDE

SYS. CAB. NO.

OPERATION DISPLAY

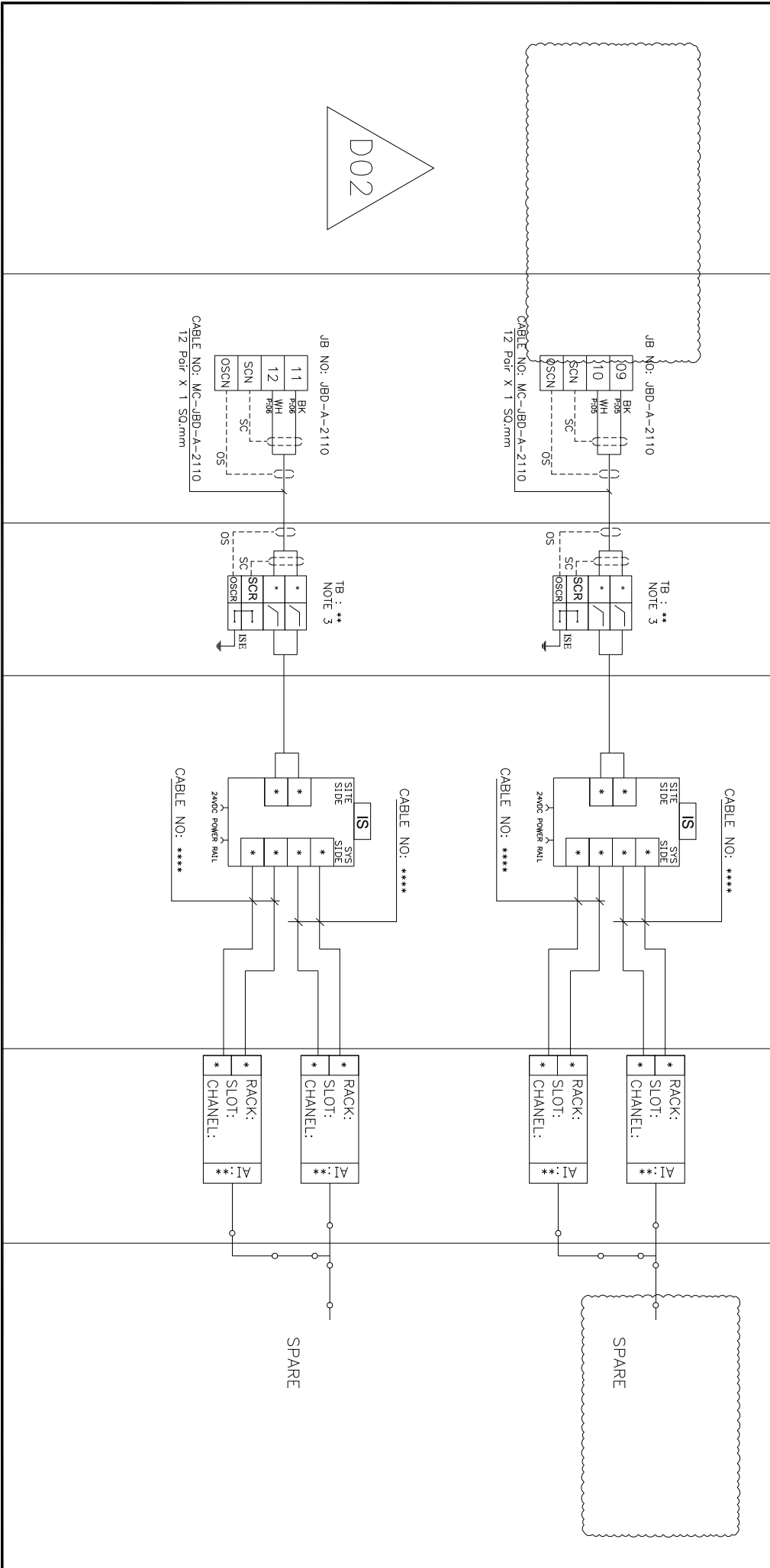



NISOC

شماره پیمان:

053-073-9184

پروژه نگهداشت و افزایش تولید میدان نفتی بینک
سطح الارض
احداث ردیف تراکم گاز در ایستگاه جمع آوری بینک



شماره صفحه: 87 از 314

Control System Loop Diagram

پروژه	بسته کاری	حاضر کننده	تسهیلات	رشته	نوع مدارک	سریال	نسخه
BK	GCS	PEDCO	120	IN	DG	0005	D02

FIELD

DCS MARSHALLING CABINET

DCS SYSTEM CABINET

DCS ENGINEERING

INSTRUMENT

JUNCTION BOX

FIELD SIDE

SYSTEM SIDE

SYS. CAB NO.

OPERATION DISPLAY

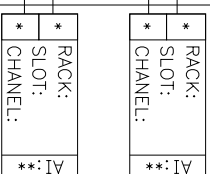
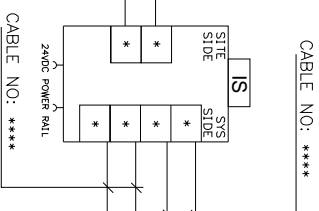
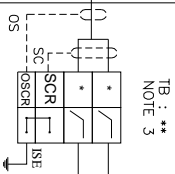
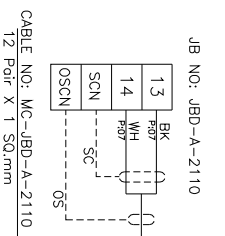

SPARE

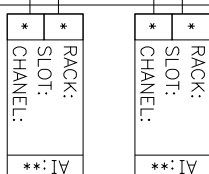
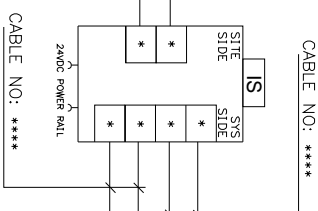
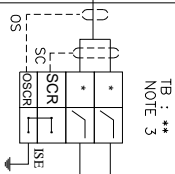
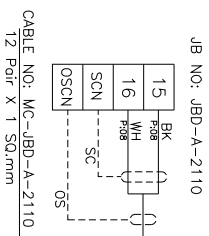

SPARE



NISOC



پروژه نگهداشت و افزایش تولید میدان نفتی بینک
سطح الارض
احداث ردیف تراکم گاز در ایستگاه جمع آوری بینک

شماره پیمان:

Control System Loop Diagram

053-073-9184

شماره صفحه: 88 از 314

پروژه	بسته کاری	حاضر کننده	تسهیلات	رشته	نوع مدارک	سریال	نسخه
BK	GCS	PEDCO	120	IN	DG	0005	D02

FIELD	JUNCTION BOX	FIELD SIDE	SYSTEM SIDE	SYS. CAB NO.	OPERATION DISPLAY
DCS MARSHALLING CABINET		DCS SYSTEM CABINET		DCS ENGINEERING	

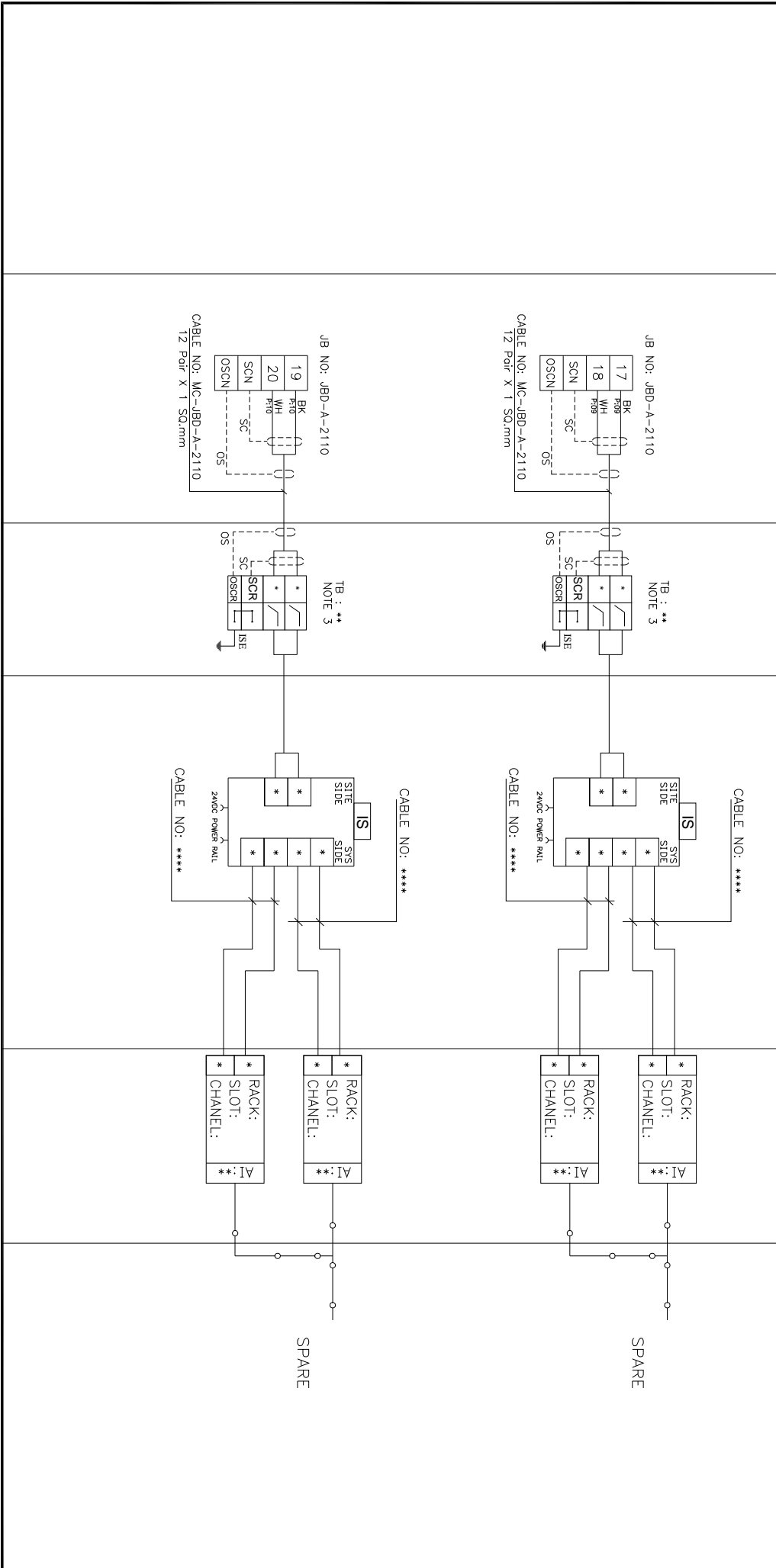



NISOC

پروژه نگهداشت و افزایش تولید میدان نفتی بینک
سطح الارض
احداث ردیف تراکم گاز در ایستگاه جمع آوری بینک



شماره پیمان:

053-073-9184

Control System Loop Diagram

پروژه	بسته کاری	حاضر کننده	تسهیلات	رشته	نوع مدارک	سریال	نسخه
BK	GCS	PEDCO	120	IN	DG	0005	D02

شماره صفحه: 89 از 314

FIELD

DCS MARSHALLING CABINET

DCS SYSTEM CABINET

DCS ENGINEERING

INSTRUMENT

JUNCTION BOX

FIELD SIDE

SYSTEM SIDE

SYS. CAB NO.

OPERATION DISPLAY

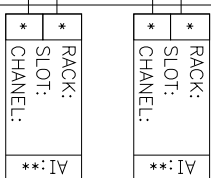
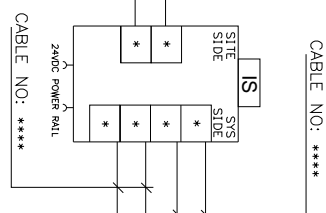
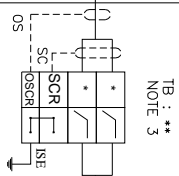
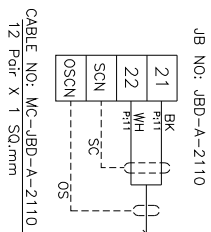

SPARE

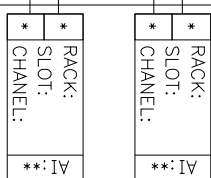
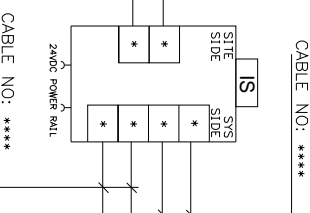
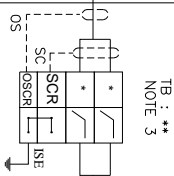
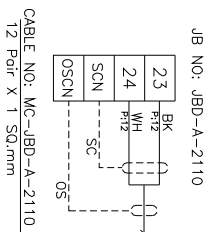

SPARE



پروژه نگهداشت و افزایش تولید میدان نفتی بینک
سطح الارض
احداث ردیف تراکم گاز در ایستگاه جمع آوری بینک



شماره پیمان:

Control System Loop Diagram

053-073-9184

پروژه

بسته کاری

حادر کننده

تسهیلات

رشته

نوع مدرک

سریال

نسخه

شماره صفحه: 90 از 314

BK

GCS

PEDCO

120

IN

DG

0005

D02

FIELD

DCS MARSHALLING CABINET

DCS SYSTEM CABINET

DCS ENGINEERING

INSTRUMENT

JUNCTION BOX

FIELD SIDE

SYSTEM SIDE

SYS. CAB NO.

OPERATION DISPLAY

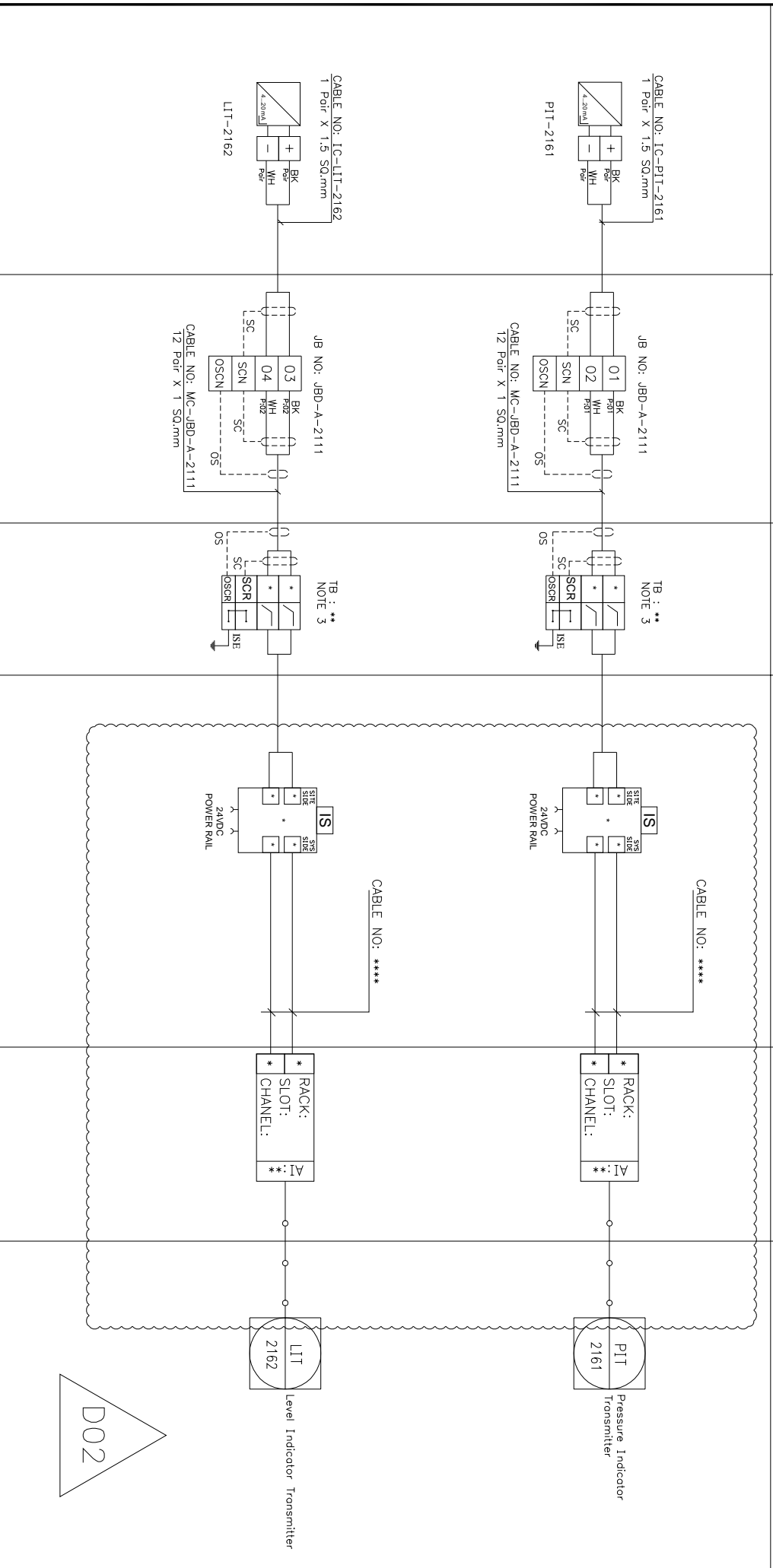



NISOC

شماره پیمان:

053-073-9184

پروژه نگهداشت و افزایش تولید میدان نفتی بینک
سطح الارض
احداث ردیف تراکم گاز در ایستگاه جمع آوری بینک



شماره صفحه: 91 از 314

Control System Loop Diagram

پروژه	بسته کاری	حاضر کننده	تسهیلات	رشته	نوع مدارک	سریال	نسخه
BK	GCS	PEDCO	120	IN	DG	0005	D02

FIELD

DCS MARSHALLING CABINET

DCS SYSTEM CABINET

DCS ENGINEERING

INSTRUMENT

JUNCTION BOX

FIELD SIDE

SYSTEM SIDE

SYS. CAB NO.

OPERATION DISPLAY

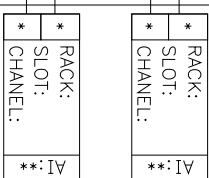
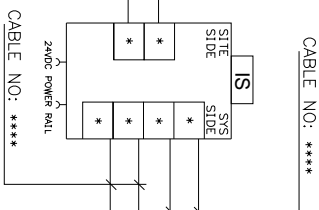
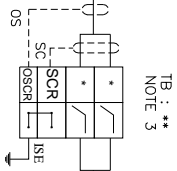
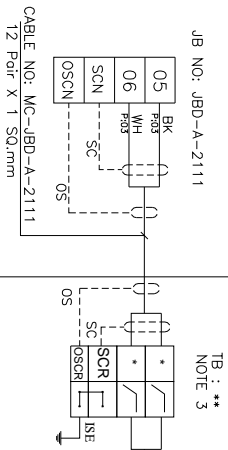

SPARE

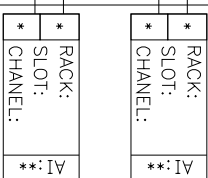
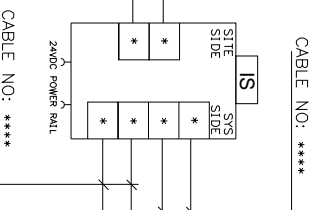
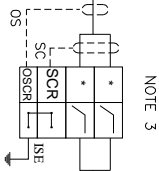
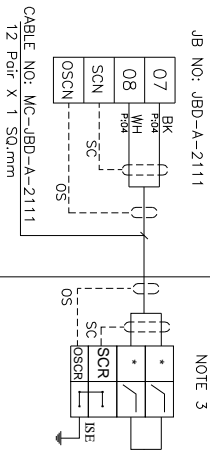

SPARE



NISOC

پروژه نگهداشت و افزایش تولید میدان نفتی بینک
سطح الارض
احداث ردیف تراکم گاز در ایستگاه جمع آوری بینک



PEDCO

BERGAN

شماره پیمان:

053-073-9184

Control System Loop Diagram

پروژه

بسته کاری

حاضر کننده

تسهیلات

رشته

نوع مدارک

سریال

نسخه

شماره صفحه: 92 از 314

BK

GCS

PEDCO

120

IN

DG

0005

D02

FIELD

DCS MARSHALLING CABINET

DCS SYSTEM CABINET

DCS ENGINEERING

INSTRUMENT

JUNCTION BOX

FIELD SIDE

SYSTEM SIDE

SYS. CAB NO.

OPERATION DISPLAY

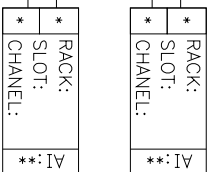
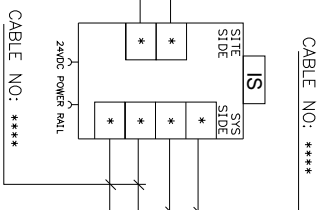
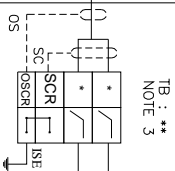
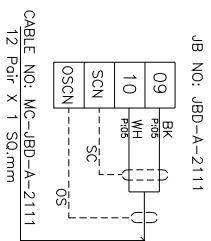

SPARE

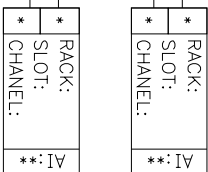
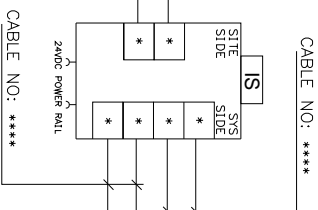
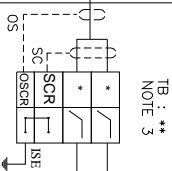
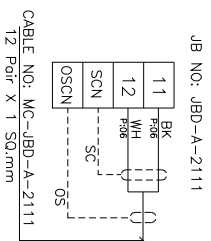

SPARE



NISOC

پروژه نگهداشت و افزایش تولید میدان نفتی بینک
سطح الارض
احداث ردیف تراکم گاز در ایستگاه جمع آوری بینک



شماره پیمان:

Control System Loop Diagram

053-073-9184

شماره صفحه: 93 از 314

پروژه	بسته کاری	حاضر کننده	تسهیلات	رشته	نوع مدارک	سریال	نسخه
BK	GCS	PEDCO	120	IN	DG	0005	D02

FIELD

DCS MARSHALLING CABINET

DCS SYSTEM CABINET

DCS ENGINEERING

INSTRUMENT

JUNCTION BOX

FIELD SIDE

SYSTEM SIDE

SYS. CAB NO.

OPERATION DISPLAY

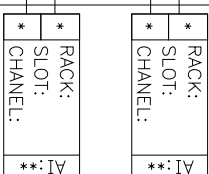
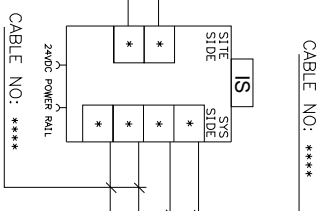
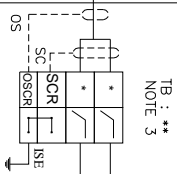
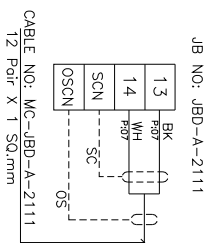

SPARE

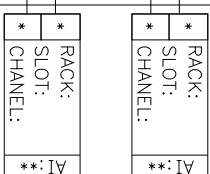
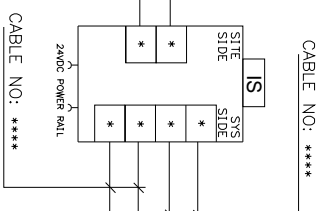
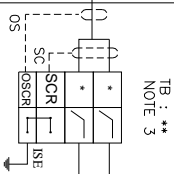
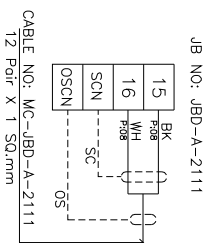

SPARE



NISOC

پروژه نگهداشت و افزایش تولید میدان نفتی بینک
سطح الارض
احداث ردیف تراکم گاز در ایستگاه جمع آوری بینک



شماره پیمان:

Control System Loop Diagram

053-073-9184

شماره صفحه: 94 از 314

پروژه	بسته کاری	حاضر کننده	تسهیلات	رشته	نوع مدارک	سریال	نسخه
BK	GCS	PEDCO	120	IN	DG	0005	D02

FIELD

DCS MARSHALLING CABINET

DCS SYSTEM CABINET

DCS ENGINEERING

INSTRUMENT

JUNCTION BOX

FIELD SIDE

SYSTEM SIDE

SYS. CAB NO.

OPERATION DISPLAY

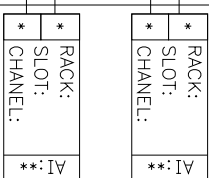
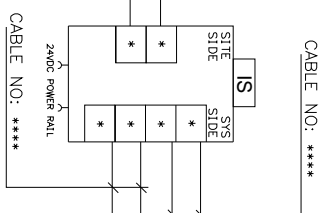
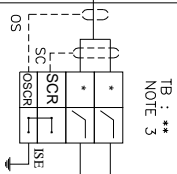
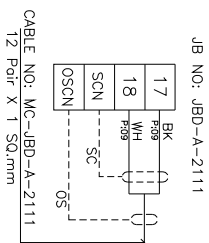

SPARE

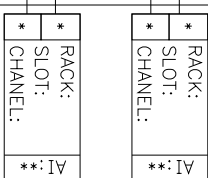
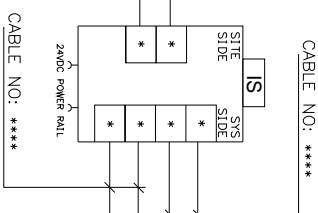
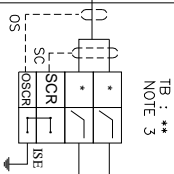
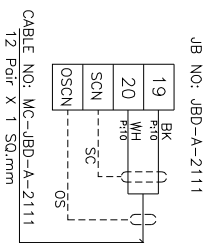

SPARE



NISOC

پروژه نگهداشت و افزایش تولید میدان نفتی بینک
سطح الارض
احداث ردیف تراکم گاز در ایستگاه جمع آوری بینک



PEDCO

BERGAN

شماره پیمان:

053-073-9184

Control System Loop Diagram

پروژه	بسته کاری	حاضر کننده	تسهیلات	رشته	نوع مدارک	سریال	نسخه
BK	GCS	PEDCO	120	IN	DG	0005	D02

شماره صفحه: 95 از 314

FIELD

DCS MARSHALLING CABINET

DCS SYSTEM CABINET

DCS ENGINEERING

INSTRUMENT

JUNCTION BOX

FIELD SIDE

SYSTEM SIDE

SYS. CAB NO.

OPERATION DISPLAY

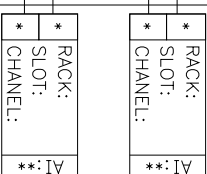
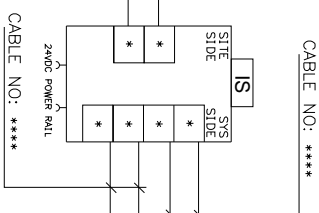
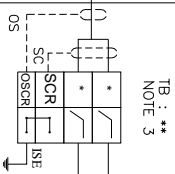
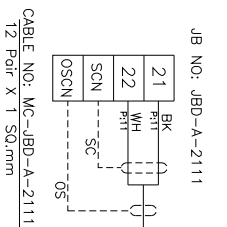

SPARE

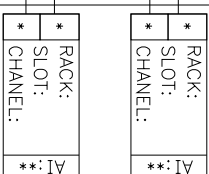
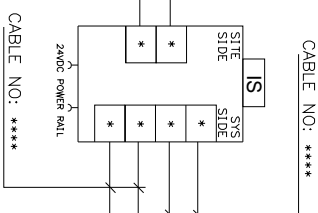
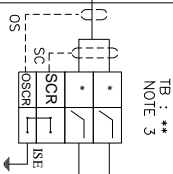
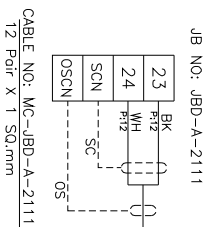

SPARE



NISOC

پروژه نگهداشت و افزایش تولید میدان نفتی بینک
سطح الارض
احداث ردیف تراکم گاز در ایستگاه جمع آوری بینک



شماره پیمان:

053-073-9184

Control System Loop Diagram

پروژه	پسته کاری	حاضر کننده	تسهیلات	رشته	نوع مدارک	سریال	نسخه
BK	GCS	PEDCO	120	IN	DG	0005	D02

شماره صفحه: 96 از 314

DCS MARSHALLING CABINET

DCS SYSTEM CABINET

DCS ENGINEERING

(Ignition Control Panel IG-2201)

FIELD SIDE

SYSTEM SIDE

SYS. CAB NO.

OPERATION DISPLAY

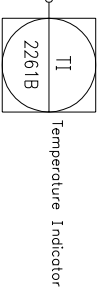
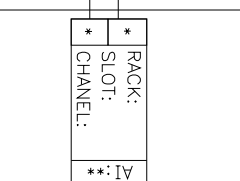
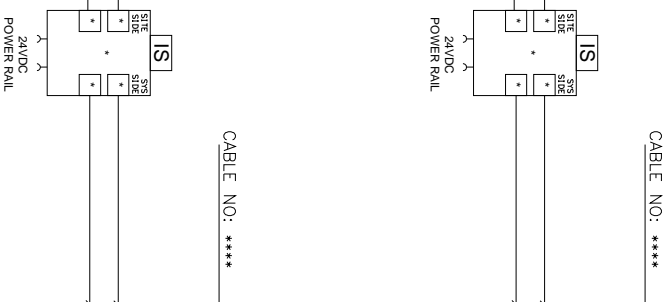
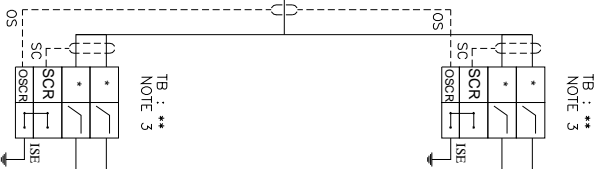
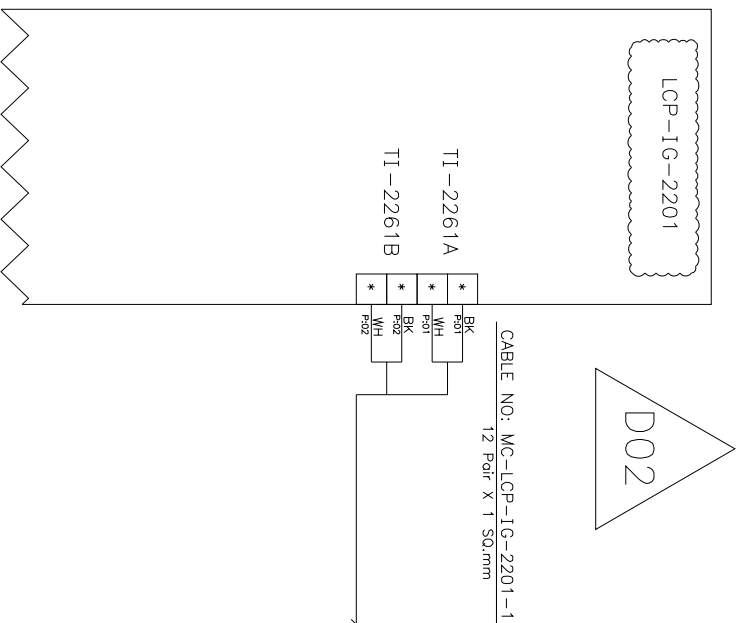



NISOC

شماره پیمان:

053-073-9184

پروژه نگهداشت و افزایش تولید میدان نفتی بینک
سطح الارض
احداث ردیف تراکم گاز در ایستگاه جمع آوری بینک



Control System Loop Diagram

پروژه	بسته کاری	حاضر کننده	تسهیلات	رشته	نوع مدارک	سریال	نسخه
BK	GCS	PEDCO	120	IN	DG	0005	D02

شماره صفحه: 96 از 314

(Ignition Control Panel IG-2201)

FIELD SIDE

SYSTEM SIDE

SYS. CAB NO.

OPERATION DISPLAY

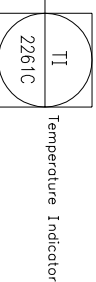
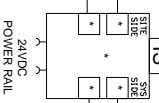
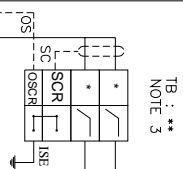
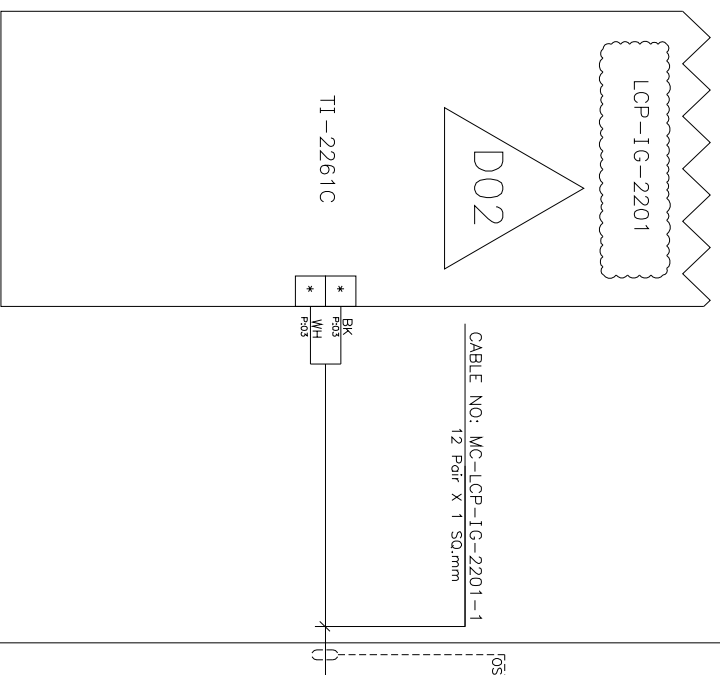



NISOC

پروژه نگهداشت و افزایش تولید میدان نفتی بینک
سطح الارض
احداث ردیف تراکم گاز در ایستگاه جمع آوری بینک

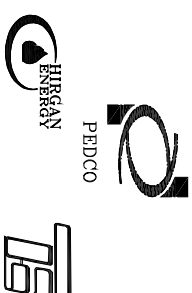

شماره پیمان:

053-073-9184

Control System Loop Diagram

پروژه	بسته کاری	حادر کننده	تسهيلات	رشته	نوع مدارک	سريال	نسخه
BK	GCS	PEDCO	120	IN	DG	0005	D02

شماره صفحه: 98 از 314

COMPRESSORS UCPS

FIELD SIDE

SYSTEM SIDE

SYS. CAB NO.

OPERATION DISPLAY

DCS MARSHALLING CABINET

DCS SYSTEM CABINET

DCS ENGINEERING

CABLE NO: IC-PI-2121A
1 Pair X 1 SQ.mm

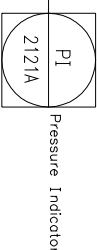
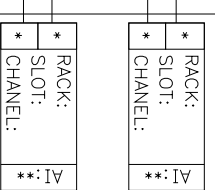
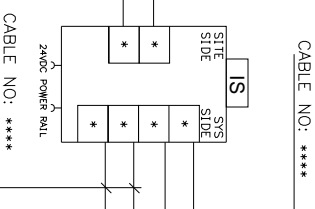
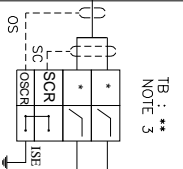
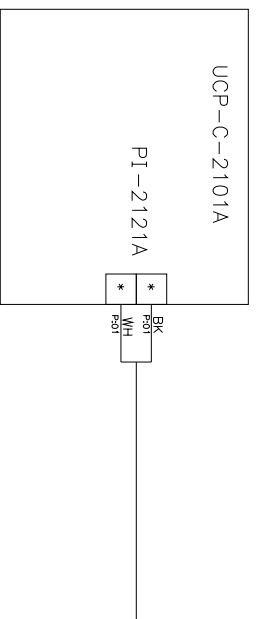

CABLE NO: IC-PI-2121B
1 Pair X 1 SQ.mm

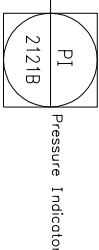
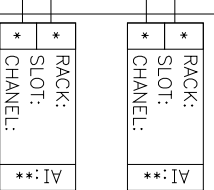
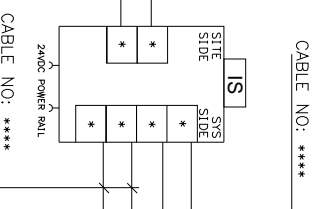
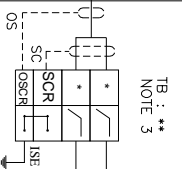
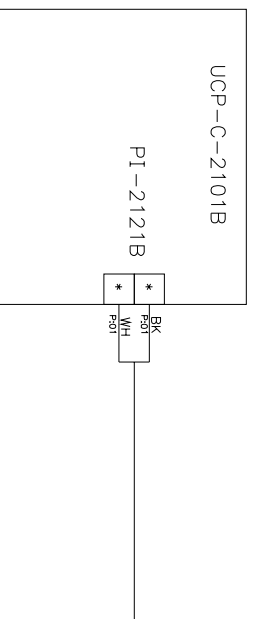



NISOC

پروژه نگهداشت و افزایش تولید میدان نفتی بینک
سطح الارض
احداث ردیف تراکم گاز در ایستگاه جمع آوری بینک



شماره پیمان:

053-073-9184

Control System Loop Diagram

پروژه

بسته کاری

حادر کننده

تسهیلات

رشته

نوع محرک

سریال

نسخه

314 از 99

شماره صفحه:

BK

GCS

PEDCO

120

IN

DG

0005

D02

DCS MARSHALLING CABINET

DCS SYSTEM CABINET

DCS ENGINEERING

COMPRESSORS UCPS

FIELD SIDE

SYSTEM SIDE

SYS. CAB NO.

OPERATION DISPLAY

CABLE NO: IC-PI-2121C

1 Pair X 1 SQ.mm

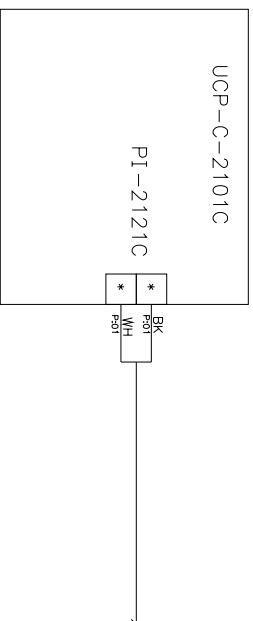

CABLE NO: ****

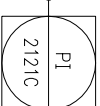
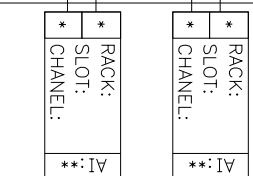
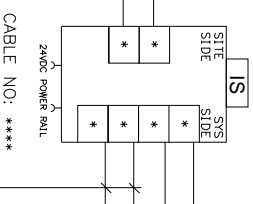
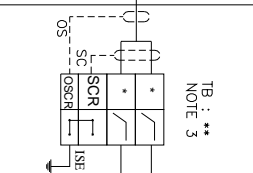

Pressure Indicator



NISOC

پروژه نگهداشت و افزایش تولید میدان نفتی بینک
سطح الارض
احداث ردیف تراکم گاز در ایستگاه جمع آوری بینک



شماره پیمان:

053-073-9184

Control System Loop Diagram

پروژه

بسته کاری

حادر کننده

تسهیلات

رشته

نوع محرک

سریال

نسخه

شماره صفحه: 100 از 314

BK

GCS

PEDCO

120

IN

DG

0005

D02

DCS MARSHALLING CABINET

DCS SYSTEM CABINET

DCS ENGINEERING

Air Compressor Package

FIELD SIDE

SYSTEM SIDE

SYS. CAB NO.

OPERATION DISPLAY

PK-AC-2203 A

CABLE NO: IC-PI-2203A
1 Pair X 1 SQ.mm



TB : **
NOTE 3

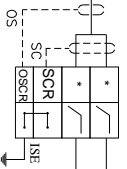

CABLE NO: ****

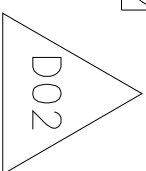
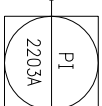
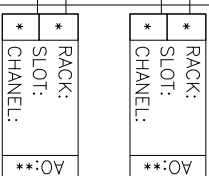
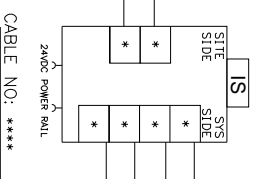



NISOC

پروژه نگهداشت و افزایش تولید میدان نفتی بینک
سطح الارض
احداث ردیف تراکم گاز در ایستگاه جمع آوری بینک



شماره پیمان:

053-073-9184

Control System Loop Diagram

پروژه	بسته کاری	حادر کننده	تسهیلات	رشته	نوع مدرک	سریال	نسخه
BK	GCS	PEDCO	120	IN	DG	0005	D02

شماره صفحه: 101 از 314

Air Compressor Package

FIELD SIDE

SYSTEM SIDE

SYS. CAB NO.

OPERATION DISPLAY

DCS MARSHALLING CABINET

DCS SYSTEM CABINET

DCS ENGINEERING

PK-AC-2203 B

D02

PI-2203B

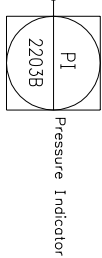
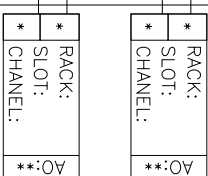
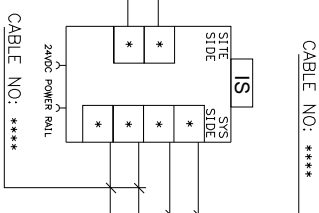
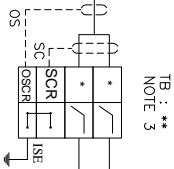
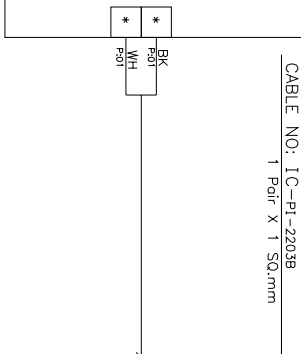



NISOC

پروژه نگهداشت و افزایش تولید میدان نفتی بینک
سطح الارض
احداث ردیف تراکم گاز در ایستگاه جمع آوری بینک



شماره پیمان:

053-073-9184

Control System Loop Diagram

پروژه	بسته کاری	صادر کننده	تسهیلات	رشته	نوع مدرک	سریال	نسخه
BK	GCS	PEDCO	120	IN	DG	0005	D02

شماره صفحه: 102 از 314

BLANK PAGE



NISOC

پروژه نگهداشت و افزایش تولید میدان نفتی بینک
سطح الارض
احداث ردیف تراکم گاز در ایستگاه جمع آوری بینک



شماره پیمان:

053-073-9184

Control System Loop Diagram

پروژه

BK

بسته کاری

GCS

حادر کننده

PEDCO

تسهیلات

120

رشته

IN

نوع مدارک

DG

سریال

0005

نسخه

D02

شماره صفحه: 103 از 314

شماره صفحه: 103 از 314

FIELD

DCS MARSHALLING CABINET

DCS SYSTEM CABINET

DCS ENGINEERING

INSTRUMENT

JUNCTION BOX

FIELD SIDE

SYSTEM SIDE

SYS. CAB. NO.

OPERATION DISPLAY

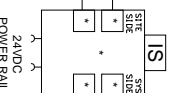
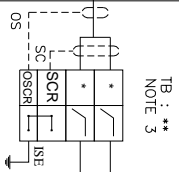
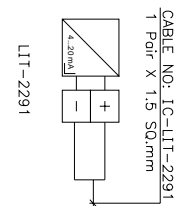

CABLE NO: *****

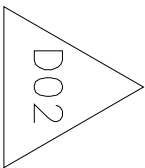
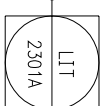



NISOC

پروژه نگهداشت و افزایش تولید میدان نفتی بینک
سطح الارض
احداث ردیف تراکم گاز در ایستگاه جمع آوری بینک

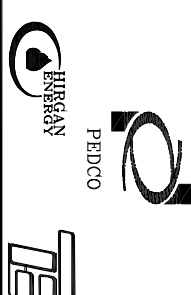

شماره پیمان:

053-073-9184

Control System Loop Diagram

پروژه	بسته کاری	صادر کننده	تسهیلات	رشته	نوع مدرک	سریال	نسخه
BK	GCS	PEDCO	120	IN	DG	0005	D02

شماره صفحه: 104 از 314

BLANK PAGE



NISOC

پروژه نگهداشت و افزایش تولید میدان نفتی بینک
سطح الارض
احداث ردیف تراکم گاز در ایستگاه جمع آوری بینک

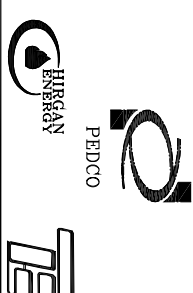

شماره پیمان:

053-073-9184

Control System Loop Diagram

پروژه	بسته کاری	صادر کننده	تسهیلات	رشته	نوع مدرک	سریال	نسخه
BK	GCS	PEDCO	120	IN	DG	0005	D02

شماره صفحه: 105 از 314

BLANK PAGE



NISOC

پروژه نگهداشت و افزایش تولید میدان نفتی بینک
سطح الارض
احداث ردیف تراکم گاز در ایستگاه جمع آوری بینک



PEDCO

HIRGAN



شماره پیمان:

053-073-9184

Control System Loop Diagram

پروژه	بسته کاری	صادر کننده	تسهیلات	رشته	نوع مدرک	سریال	نسخه
BK	GCS	PEDCO	120	IN	DG	0005	D02

شماره صفحه: 106 از 314

BLANK PAGE



NISOC

پروژه نگهداشت و افزایش تولید میدان نفتی بینک
سطح الارض
احداث ردیف تراکم گاز در ایستگاه جمع آوری بینک



PEDCO

HIRGAN



شماره پیمان:

053-073-9184

Control System Loop Diagram

پروژه	بسته کاری	صادر کننده	تسهیلات	رشته	نوع مدرک	سریال	نسخه
BK	GCS	PEDCO	120	IN	DG	0005	D02

شماره صفحه: 107 از 314

BLANK PAGE



NISOC

پروژه نگهداشت و افزایش تولید میدان نفتی بینک
سطح الارض
احداث ردیف تراکم گاز در ایستگاه جمع آوری بینک



شماره پیمان:

053-073-9184

Control System Loop Diagram

پروژه	بسته کاری	صادر کننده	تسهیلات	رشته	نوع مدرک	سریال	نسخه
BK	GCS	PEDCO	120	IN	DG	0005	D02

شماره صفحه: 108 از 314

BLANK PAGE



NISOC

پروژه نگهداشت و افزایش تولید میدان نفتی بینک
سطح الارض
احداث ردیف تراکم گاز در ایستگاه جمع آوری بینک



شماره پیمان:

053-073-9184

Control System Loop Diagram

پروژه	بسته کاری	صادر کننده	تسهیلات	رشته	نوع مدرک	سریال	نسخه
BK	GCS	PEDCO	120	IN	DG	0005	D02

شماره صفحه: 109 از 314

BLANK PAGE



NISOC

پروژه نگهداشت و افزایش تولید میدان نفتی بینک
سطح الارض
احداث ردیف تراکم گاز در ایستگاه جمع آوری بینک

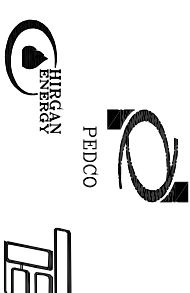

PEDCO

HIRGAN



شماره پیمان:

053-073-9184

Control System Loop Diagram

پروژه	بسته کاری	صادر کننده	تسهیلات	رشته	نوع مدرک	سریال	نسخه
BK	GCS	PEDCO	120	IN	DG	0005	D02

شماره صفحه: 110 از 314

BLANK PAGE



NISOC

پروژه نگهداشت و افزایش تولید میدان نفتی بینک
سطح الارض
احداث ردیف تراکم گاز در ایستگاه جمع آوری بینک



شماره پیمان:

053-073-9184

Control System Loop Diagram

پروژه	بسته کاری	صادر کننده	تسهیلات	رشته	نوع مدرک	سریال	نسخه
BK	GCS	PEDCO	120	IN	DG	0005	D02

شماره صفحه: 111 از 314

BLANK PAGE



NISOC

پروژه نگهداشت و افزایش تولید میدان نفتی بینک
سطح الارض
احداث ردیف تراکم گاز در ایستگاه جمع آوری بینک



شماره پیمان:

053-073-9184

Control System Loop Diagram

پروژه	بسته کاری	صادر کننده	تسهیلات	رشته	نوع مدرک	سریال	نسخه
BK	GCS	PEDCO	120	IN	DG	0005	D02

شماره صفحه: 112 از 314

BLANK PAGE



NISOC

پروژه نگهداشت و افزایش تولید میدان نفتی بینک
سطح الارض
احداث ردیف تراکم گاز در ایستگاه جمع آوری بینک



شماره پیمان:

053-073-9184

Control System Loop Diagram

پروژه	بسته کاری	حاضر کننده	تسهيلات	رشته	نوع مدارک	سریال	نسخه
BK	GCS	PEDCO	120	IN	DG	0005	D02

شماره صفحه: 113 از 314

FIELD

DCS MARSHALLING CABINET

DCS SYSTEM CABINET

DCS ENGINEERING

INSTRUMENT

JUNCTION BOX

FIELD SIDE

SYSTEM SIDE

SYS. CAB NO.

OPERATION DISPLAY

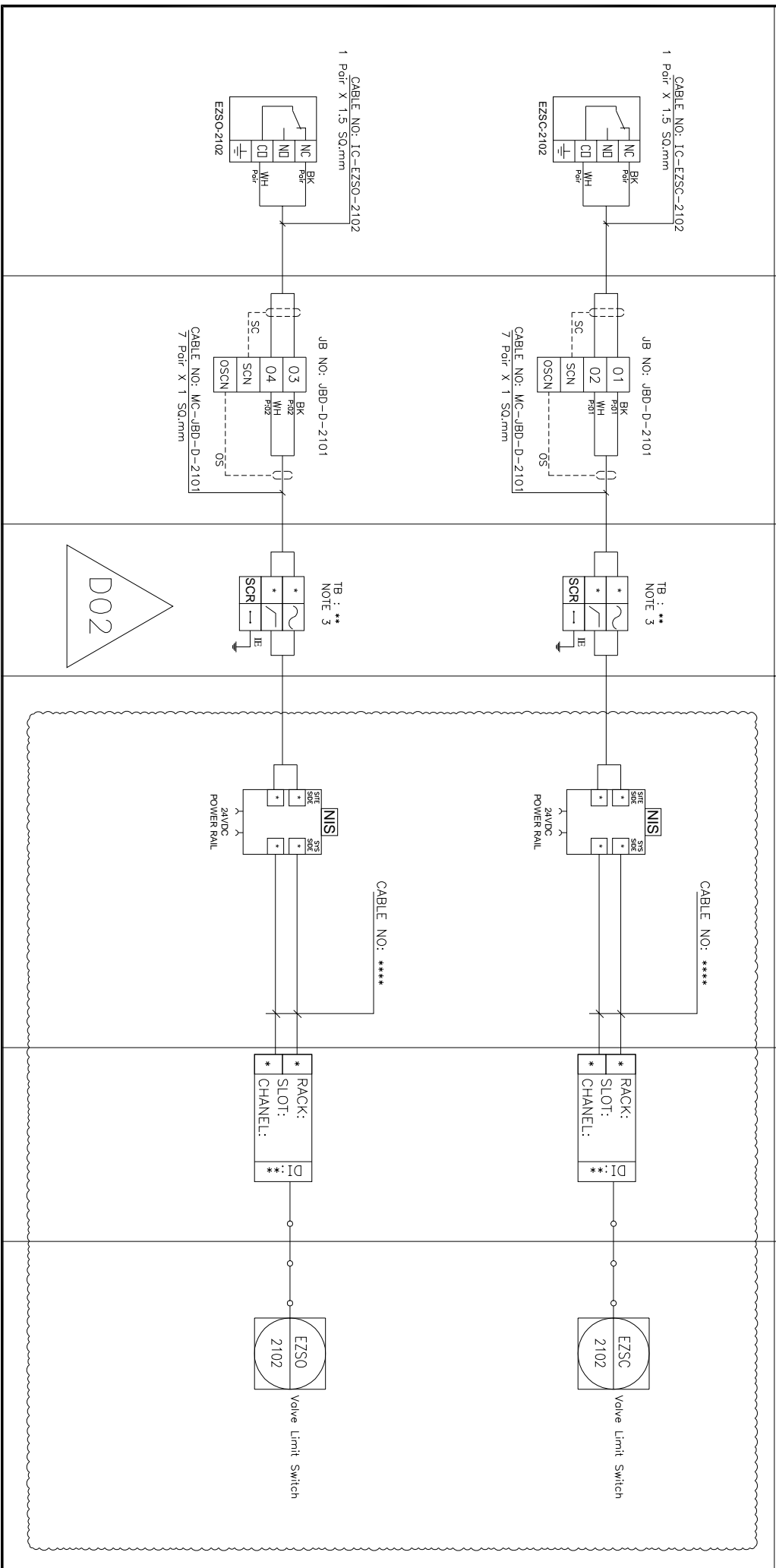



NISOC



پروژه نگهداشت و افزایش تولید میدان نفتی بینک
سطح الارض
احداث ردیف تراکم گاز در ایستگاه جمع آوری بینک

Control System Loop Diagram

شماره پیمان: 053-073-9184

پروژه BK

بسته کاری GCS

حاضر کننده PEDCO

تسهیلات 120

رشته IN

نوع مدارک DG

سریال 0005

نسخه D02

شماره صفحه: 114 از 314

FIELD

DCS MARSHALLING CABINET

DCS SYSTEM CABINET

DCS ENGINEERING

INSTRUMENT

JUNCTION BOX

FIELD SIDE

SYSTEM SIDE

SYS. CAB NO.

OPERATION DISPLAY

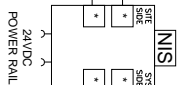
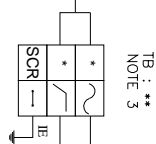
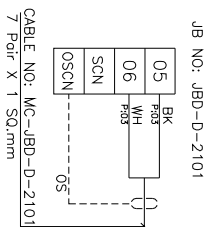

SPARE

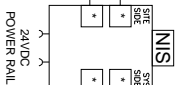
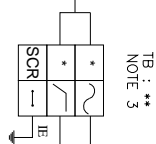
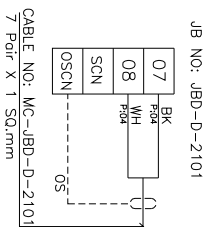

SPARE

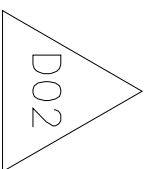



NISOC

شماره پیمان:

053-073-9184

پروژه نگهداشت و افزایش تولید میدان نفتی بینک
سطح الارض
احداث ردیف تراکم گاز در ایستگاه جمع آوری بینک



شماره صفحه: 115 از 314

Control System Loop Diagram

پروژه	بسته کاری	حاضر کننده	تسهیلات	رشته	نوع مدارک	سریال	نسخه
BK	GCS	PEDCO	120	IN	DG	0005	D02

FIELD

DCS MARSHALLING CABINET

DCS SYSTEM CABINET

DCS ENGINEERING

INSTRUMENT

JUNCTION BOX

FIELD SIDE

SYSTEM SIDE

SYS. CAB NO.

OPERATION DISPLAY

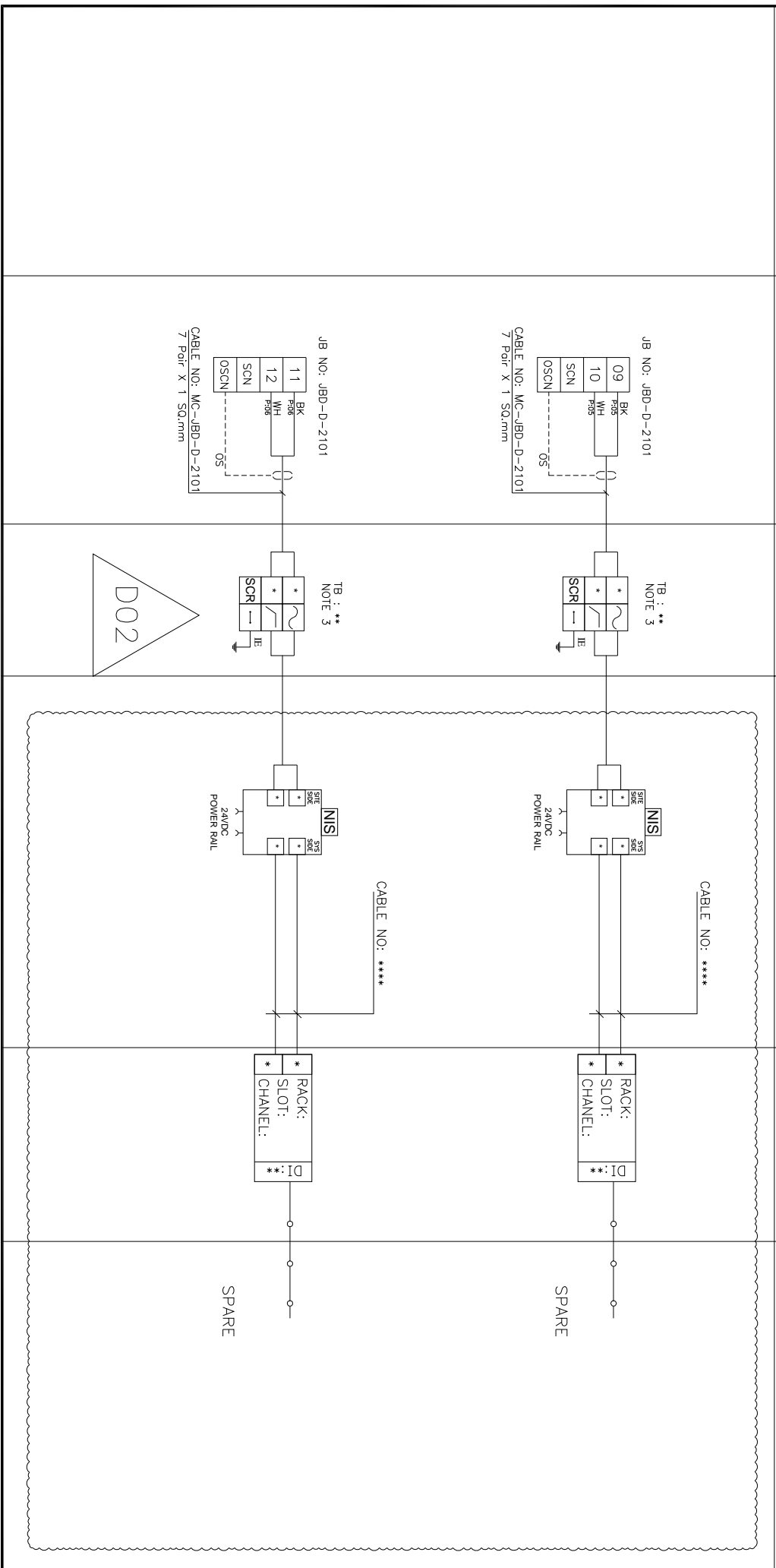



NISOC

پروژه نگهداشت و افزایش تولید میدان نفتی بینک
سطح الارض
احداث ردیف تراکم گاز در ایستگاه جمع آوری بینک



شماره پیمان:

053-073-9184

Control System Loop Diagram

پروژه

کار

پیمانکار

تسهيلات

رشته

نوع مدارک

سریال

نسخه

053-073-9184

GCS

PEDCO

120

IN

DG

0005

D02

314 از 116

شماره صفحه:

FIELD

JUNCTION BOX

FIELD SIDE

DCS MARSHALLING CABINET

SYSTEM SIDE

DCS SYSTEM CABINET

DCS ENGINEERING

INSTRUMENT

JUNCTION BOX

FIELD SIDE

SYSTEM SIDE

SYS. CAB NO.

OPERATION DISPLAY

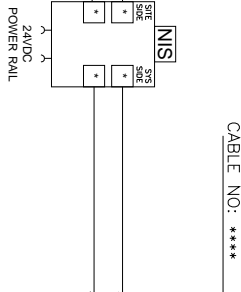
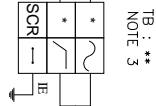
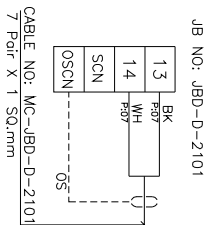

SPARE

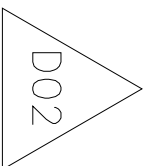



NISOC

پروژه نگهداشت و افزایش تولید میدان نفتی بینک
سطح الارض
احداث ردیف تراکم گاز در ایستگاه جمع آوری بینک



شماره پیمان:

053-073-9184

Control System Loop Diagram

پروژه	بسته کاری	حاضر کننده	تسهيلات	رشته	نوع مدارک	سریال	نسخه
BK	GCS	PEDCO	120	IN	DG	0005	D02

شماره صفحه: 117 از 314

FIELD	JUNCTION BOX	FIELD SIDE	SYSTEM SIDE	DCS SYSTEM CABINET	DCS ENGINEERING
INSTRUMENT	FIELD SIDE	SYSTEM SIDE	SYS. CAB NO.	OPERATION DISPLAY	

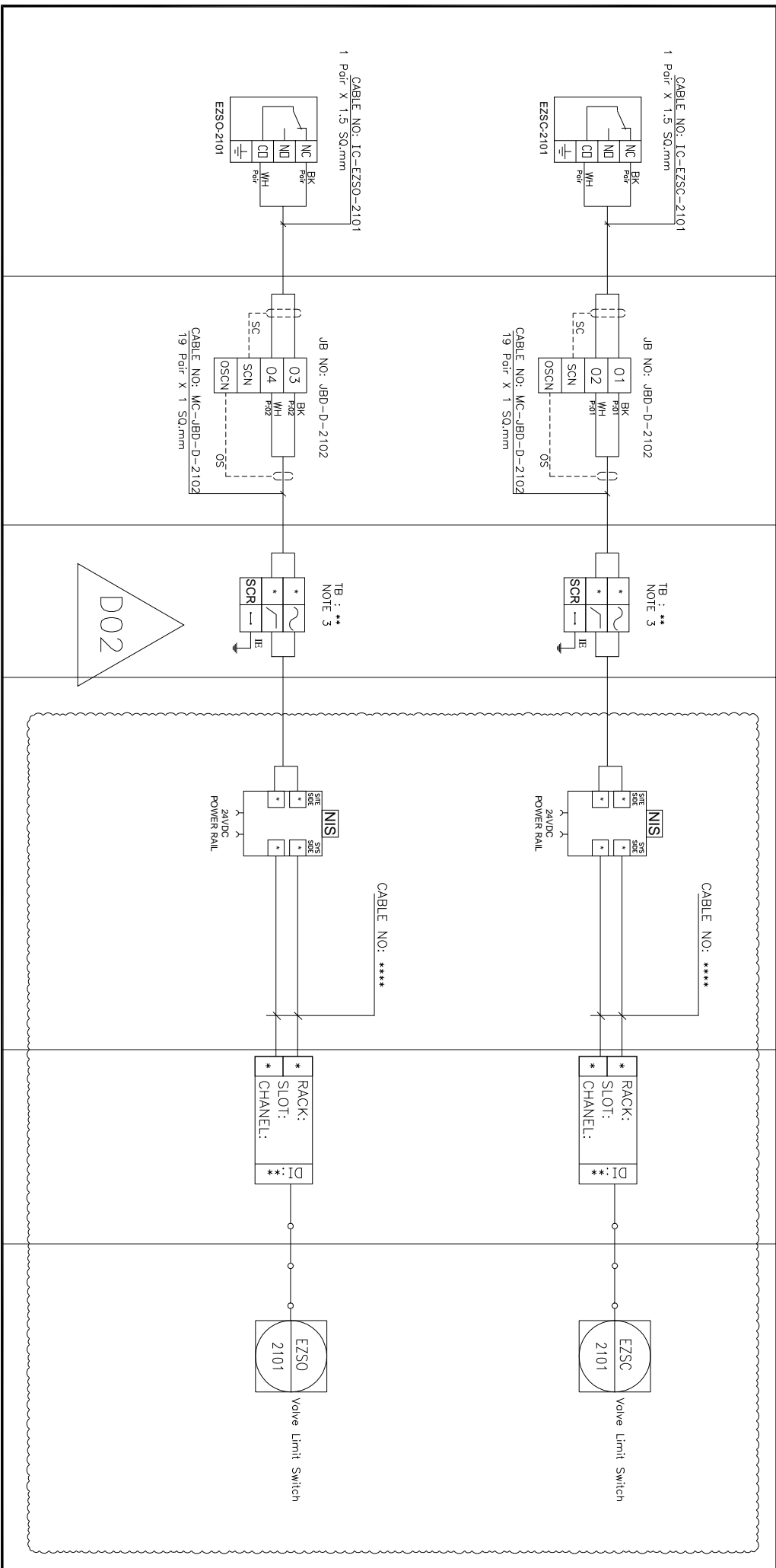



NISOC

پروژه نگهداشت و افزایش تولید میدان نفتی بینک
سطح الارض
احداث ردیف تراکم گاز در ایستگاه جمع آوری بینک



شماره پیمان:

053-073-9184

Control System Loop Diagram

پروژه	بسته کاری	صادر کننده	تسهيلات	رشته	نوع مدارک	سریال	نسخه
BK	GCS	PEDCO	120	IN	DG	0005	D02

شماره صفحه: 118 از 314

FIELD	JUNCTION BOX	FIELD SIDE	SYSTEM SIDE	DCS SYSTEM CABINET	DCS ENGINEERING
INSTRUMENT	FIELD SIDE	SYSTEM SIDE	SYS. CAB NO.	OPERATION DISPLAY	

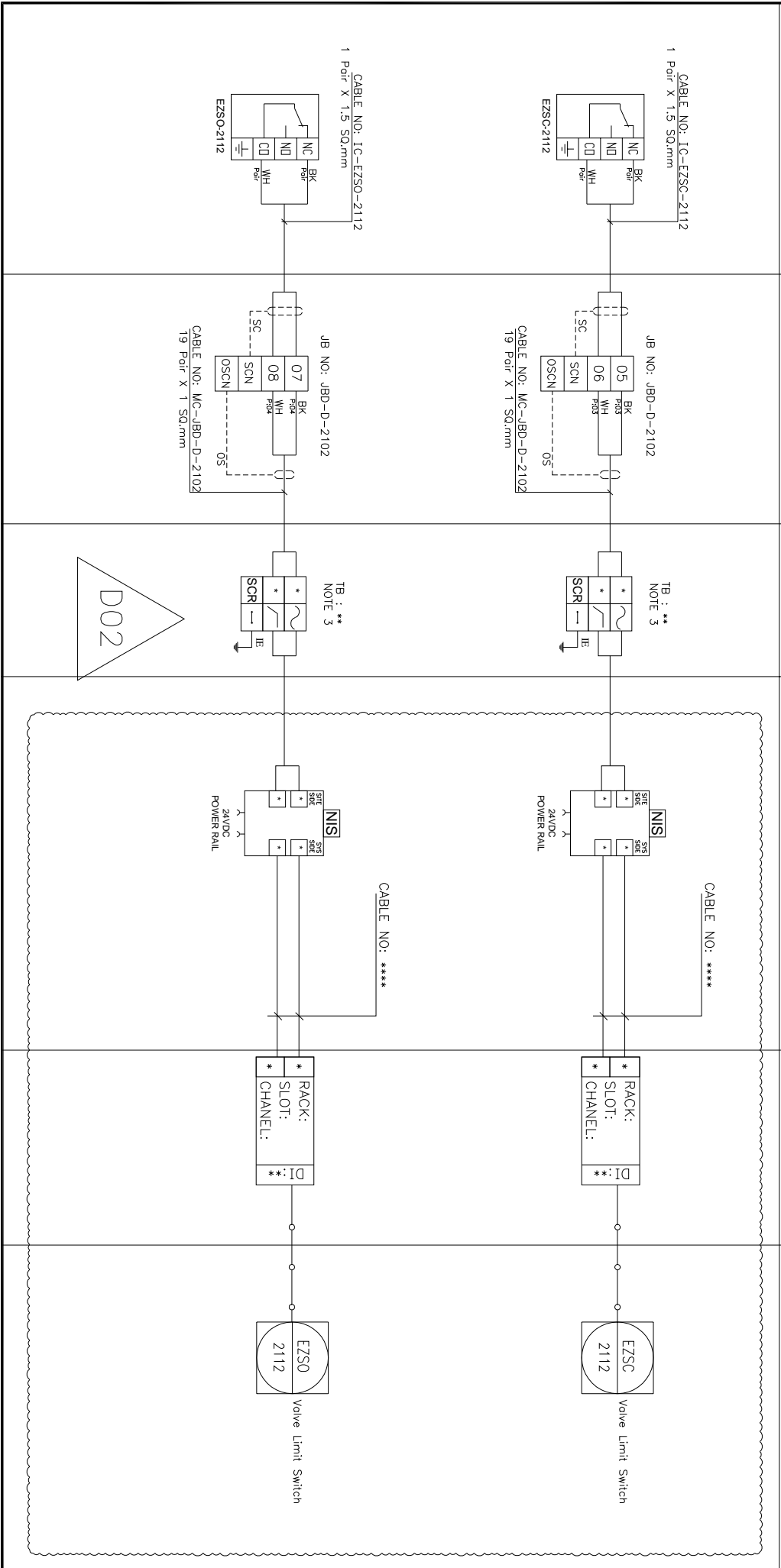



NISOC

پروژه نگهداشت و افزایش تولید میدان نفتی بینک
سطح الارض
احداث ردیف تراکم گاز در ایستگاه جمع آوری بینک



شماره پیمان:

053-073-9184

Control System Loop Diagram

پروژه	بسته کاری	حاضر کننده	تسهیلات	رشته	نوع مدارک	سریال	نسخه
BK	GCS	PEDCO	120	IN	DG	0005	002

شماره صفحه: 119 از 314

FIELD	JUNCTION BOX	FIELD SIDE	SYSTEM SIDE	DCS SYSTEM CABINET	DCS ENGINEERING
INSTRUMENT				SYS. CAB NO.	OPERATION DISPLAY

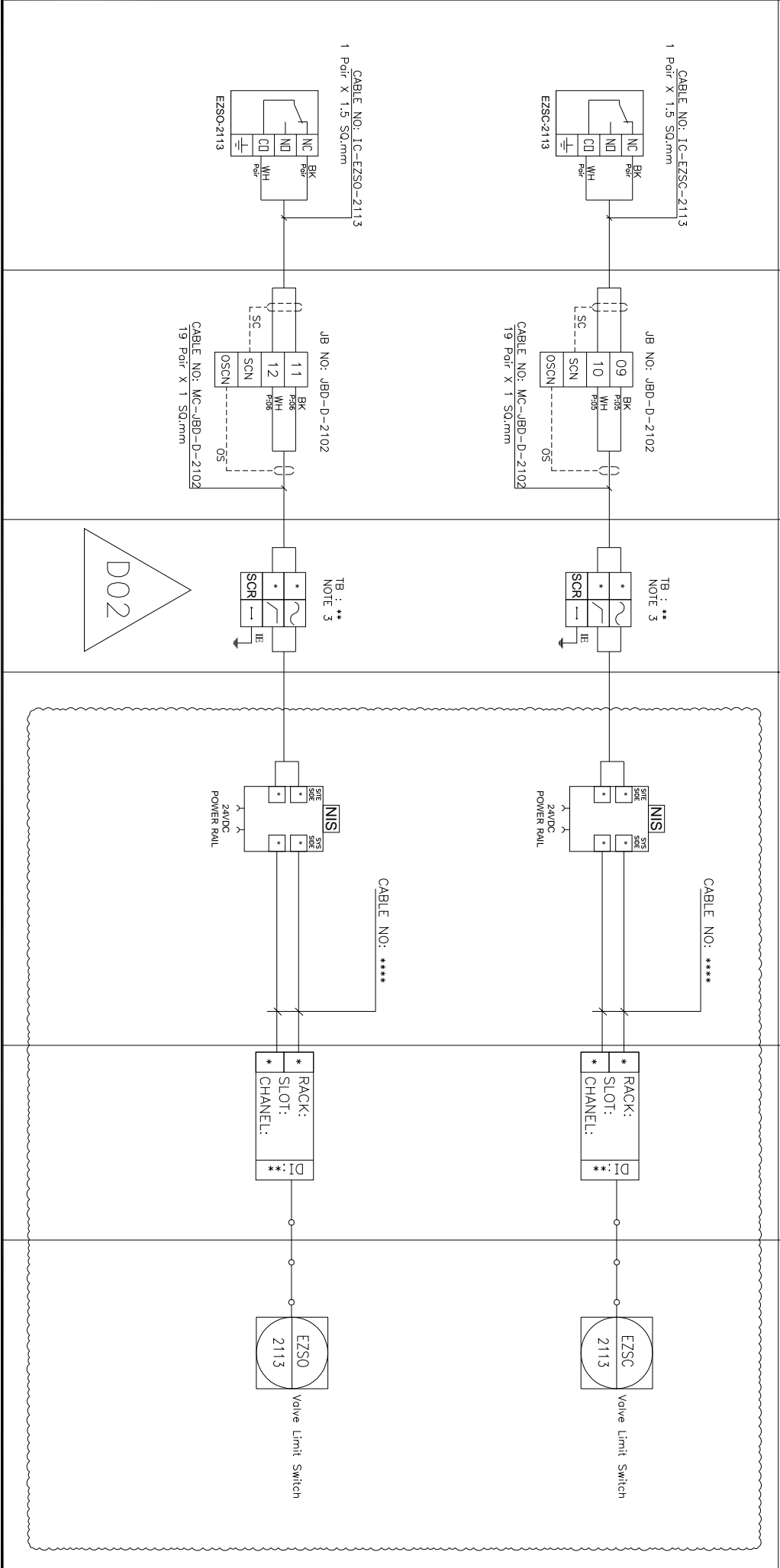



NISOC

پروژه نگهداشت و افزایش تولید میدان نفتی بینک
سطح الارض
احداث ردیف تراکم گاز در ایستگاه جمع آوری بینک



شماره پیمان:

053-073-9184

Control System Loop Diagram

پروژه	بسته کاری	صادر کننده	تسهيلات	رشته	نوع مدارک	سریال	نسخه
BK	GCS	PEDCO	120	IN	DG	0005	D02

شماره صفحه: 120 از 314

FIELD

DCS MARSHALLING CABINET

DCS SYSTEM CABINET

DCS ENGINEERING

INSTRUMENT

JUNCTION BOX

FIELD SIDE

SYSTEM SIDE

SYS. CAB NO.

OPERATION DISPLAY

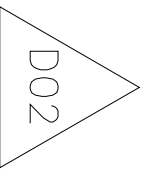
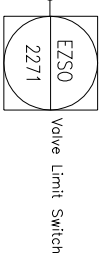
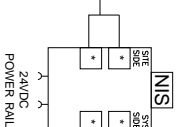
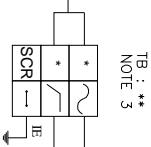
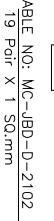
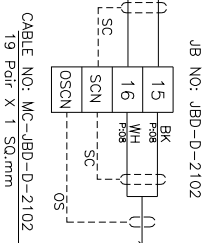
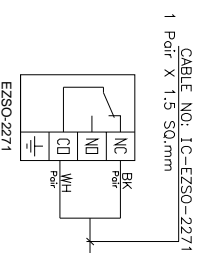
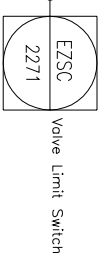
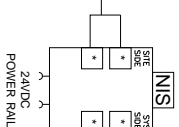
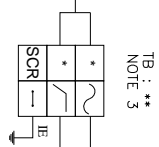
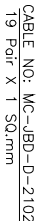
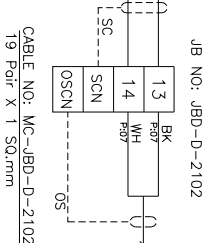
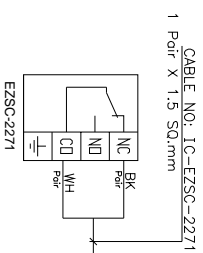

CABLE NO: ****

CABLE NO: ****



NISOC

پروژه نگهداشت و افزایش تولید میدان نفتی بینک
سطح الارض
احداث ردیف تراکم گاز در ایستگاه جمع آوری بینک

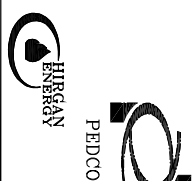

شماره پیمان:

053-073-9184

Control System Loop Diagram

پروژه	بسته کاری	حاضر کننده	تسهیلات	رشته	نوع مدارک	سریال	نسخه
BK	GCS	PEDCO	120	IN	DG	0005	D02

شماره صفحه: 121 از 314

INSTRUMENT	JUNCTION BOX	FIELD SIDE	SYSTEM SIDE	SYS. CAB NO.	OPERATION DISPLAY
FIELD	FIELD	DCS MARSHALLING CABINET	DCS SYSTEM CABINET		DCS ENGINEERING

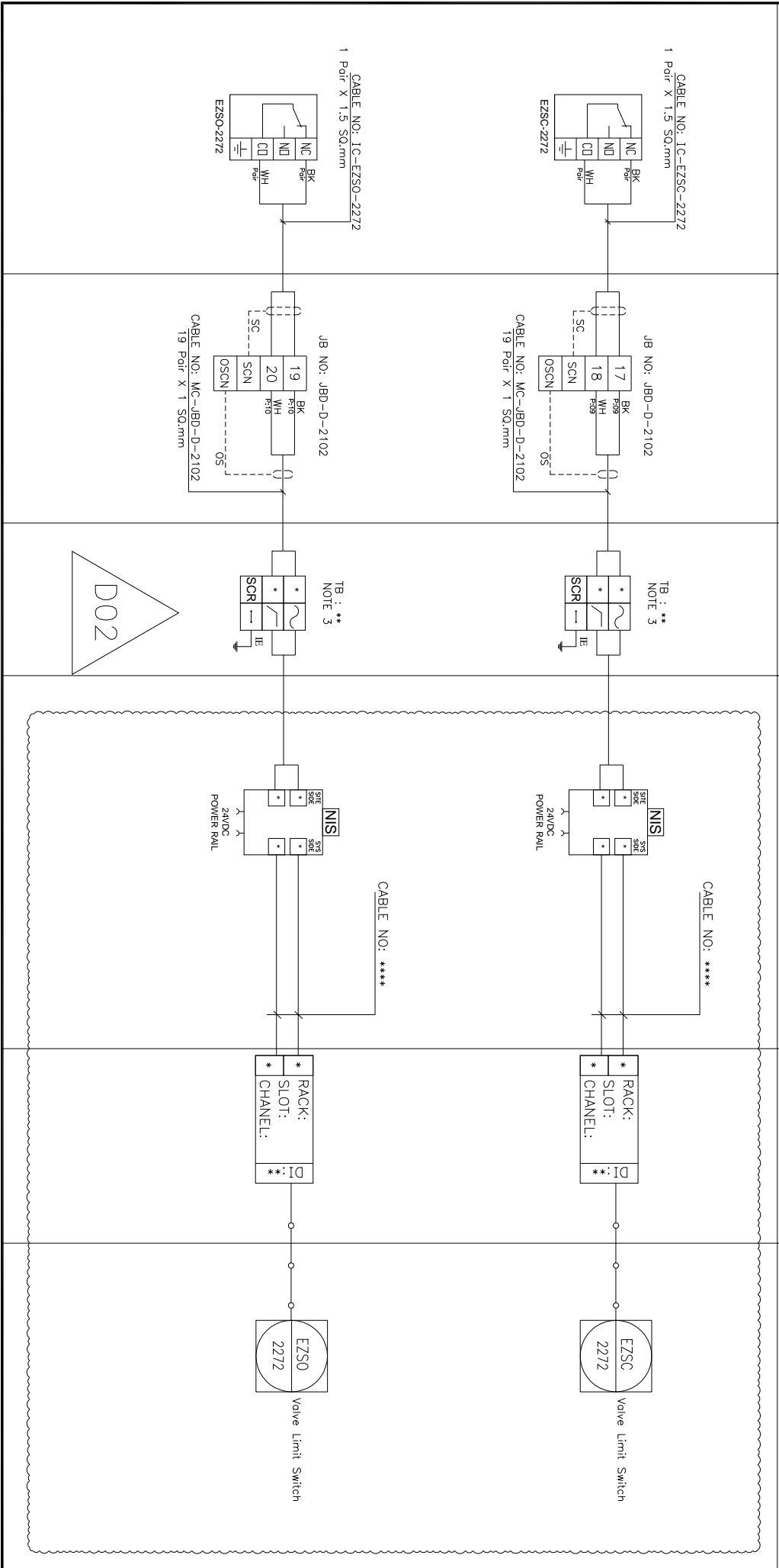



NISOC

پروژه نگهداشت و افزایش تولید میدان نفتی بینک
سطح الارض
احداث ردیف تراکم گاز در ایستگاه جمع آوری بینک



شماره پیمان:

053-073-9184

Control System Loop Diagram

پروژه

BK

بسته کاری

GCS

حادر کننده

PEDCO

تسهيلات

120

رشته

IN

نوع مدارک

DG

سریال

0005

نسخه

D02

شماره صفحه: 122 از 314

FIELD

DCS MARSHALLING CABINET

DCS SYSTEM CABINET

DCS ENGINEERING

INSTRUMENT

JUNCTION BOX

FIELD SIDE

SYSTEM SIDE

SYS. CAB NO.

OPERATION DISPLAY

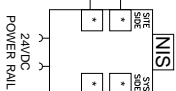
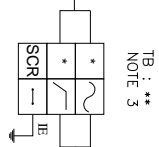
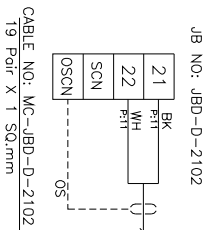

SPARE

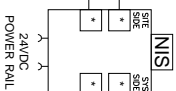
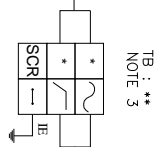
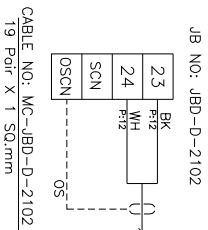

SPARE

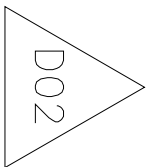

CABLE NO: ****

CABLE NO: ****



NISOC

پروژه نگهداشت و افزایش تولید میدان نفتی بینک
سطح الارض
احداث ردیف تراکم گاز در ایستگاه جمع آوری بینک



شماره پیمان:

053-073-9184

Control System Loop Diagram

پروژه

بسته کاری

صادر کننده

تسهیلات

رشته

نوع مدارک

سریال

نسخه

شماره صفحه: 123 از 314

BK

GCS

PEDCO

120

IN

DG

0005

D02

FIELD

DCS MARSHALLING CABINET

DCS SYSTEM CABINET

DCS ENGINEERING

INSTRUMENT

JUNCTION BOX

FIELD SIDE

SYSTEM SIDE

SYS. CAB NO.

OPERATION DISPLAY

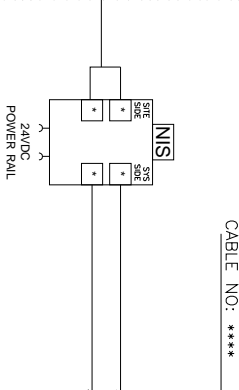
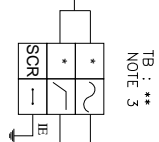
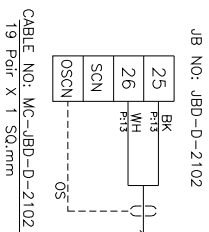

SPARE

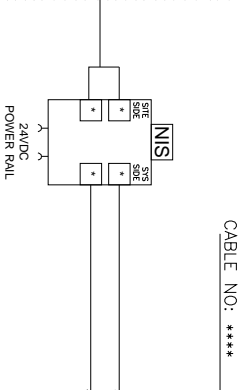
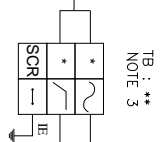
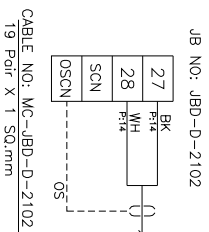

SPARE

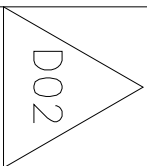



NISOC

شماره پیمان:

053-073-9184

پروژه نگهداشت و افزایش تولید میدان نفتی بینک
سطح الارض
احداث ردیف تراکم گاز در ایستگاه جمع آوری بینک



شماره صفحه: 124 از 314

Control System Loop Diagram

پروژه	بسته کاری	حاضر کننده	تسهیلات	رشته	نوع مدارک	سریال	نسخه
BK	GCS	PEDCO	120	IN	DG	0005	D02

FIELD

DCS MARSHALLING CABINET

DCS SYSTEM CABINET

DCS ENGINEERING

INSTRUMENT

JUNCTION BOX

FIELD SIDE

SYSTEM SIDE

SYS. CAB NO.

OPERATION DISPLAY

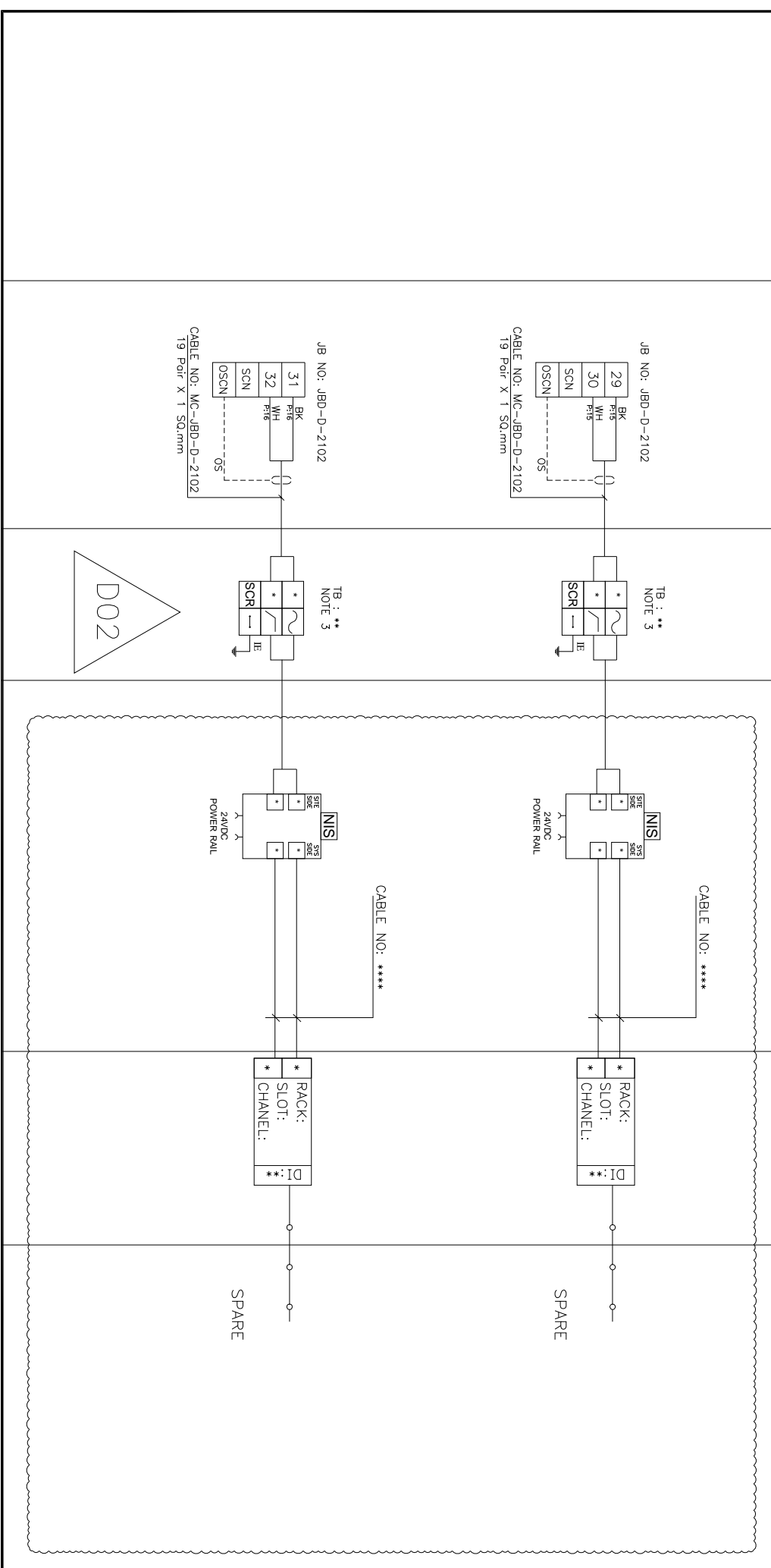



NISOC



PEDCO

HIRGAN



پروژه نگهداشت و افزایش تولید میدان نفتی بینک
سطح الارض
احداث ردیف تراکم گاز در ایستگاه جمع آوری بینک

Control System Loop Diagram

شماره پیمان:

پروژه

بسته کاری

صادر کننده

تسهیلات

رشته

نوع مدارک

سریال

نسخه

شماره صفحه: 125 از 314

053-073-9184

BK

GCS

PEDCO

120

IN

DG

0005

D02

FIELD

DCS MARSHALLING CABINET

DCS SYSTEM CABINET

DCS ENGINEERING

INSTRUMENT

JUNCTION BOX

FIELD SIDE

SYSTEM SIDE

SYS. CAB NO.

OPERATION DISPLAY

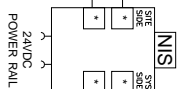
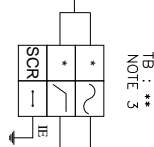
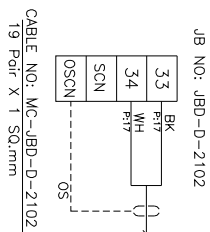

SPARE

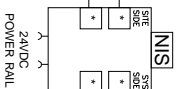
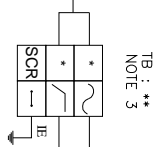
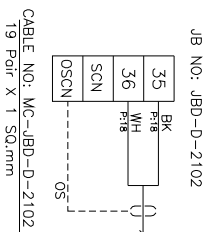

SPARE

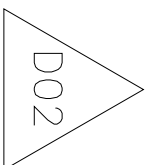

CABLE NO.: ****

CABLE NO.: ****



NISOC

پروژه نگهداشت و افزایش تولید میدان نفتی بینک
سطح الارض
احداث ردیف تراکم گاز در ایستگاه جمع آوری بینک

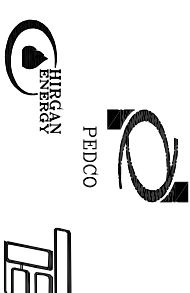

PEDCO

HIRGAN

شماره پیمان:

053-073-9184

Control System Loop Diagram

پروژه	بسته کاری	صادر کننده	تسهیلات	رشته	نوع مدرک	سریال	نسخه
BK	GCS	PEDCO	120	IN	DG	0005	D02

شماره صفحه: 126 از 314

BLANK PAGE



NISOC

پروژه نگهداشت و افزایش تولید میدان نفتی بینک
سطح الارض
احداث ردیف تراکم گاز در ایستگاه جمع آوری بینک



شماره پیمان:

053-073-9184

Control System Loop Diagram

پروژه	بسته کاری	حاضر کننده	تسهیلات	رشته	نوع مدارک	سریال	نسخه
BK	GCS	PEDCO	120	IN	DG	0005	D02

شماره صفحه: 127 از 314

FIELD	JUNCTION BOX	FIELD SIDE	SYSTEM SIDE	DCS SYSTEM CABINET	DCS ENGINEERING
INSTRUMENT				SYS. CAB NO.	OPERATION DISPLAY

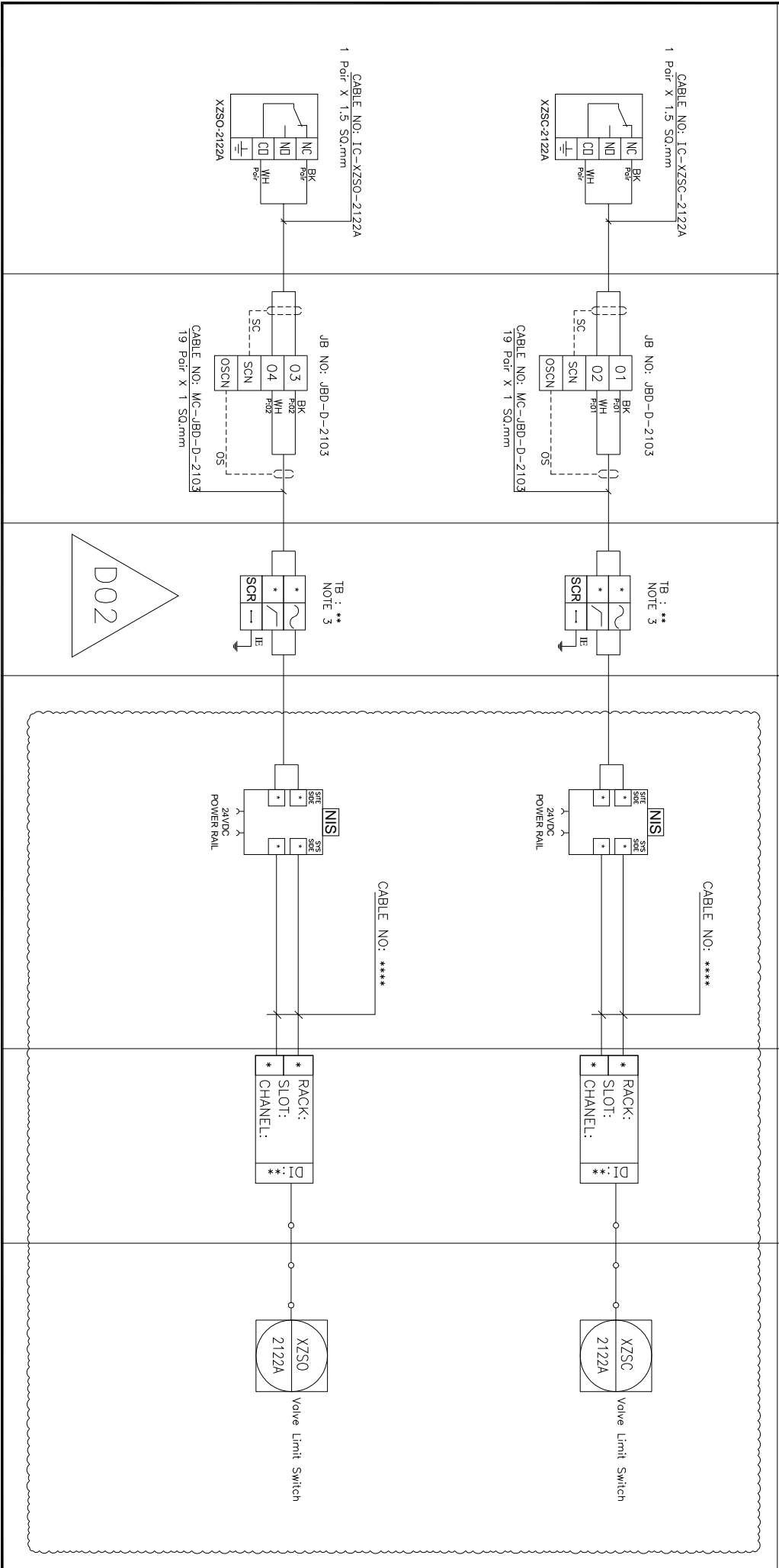



NISOC

پروژه نگهداشت و افزایش تولید میدان نفتی بینک
سطح الارض
احداث ردیف تراکم گاز در ایستگاه جمع آوری بینک



شماره پیمان:

053-073-9184

Control System Loop Diagram

پروژه	بسته کاری	حاضر کننده	تسهيلات	رشته	نوع مدارک	سریال	نسخه
BK	GCS	PEDCO	120	IN	DG	0005	D02

شماره صفحه: 128 از 314

FIELD	JUNCTION BOX	FIELD SIDE	SYSTEM SIDE	DCS SYSTEM CABINET	DCS ENGINEERING
INSTRUMENT	FIELD SIDE	SYSTEM SIDE	SYS. CAB NO.	OPERATION DISPLAY	

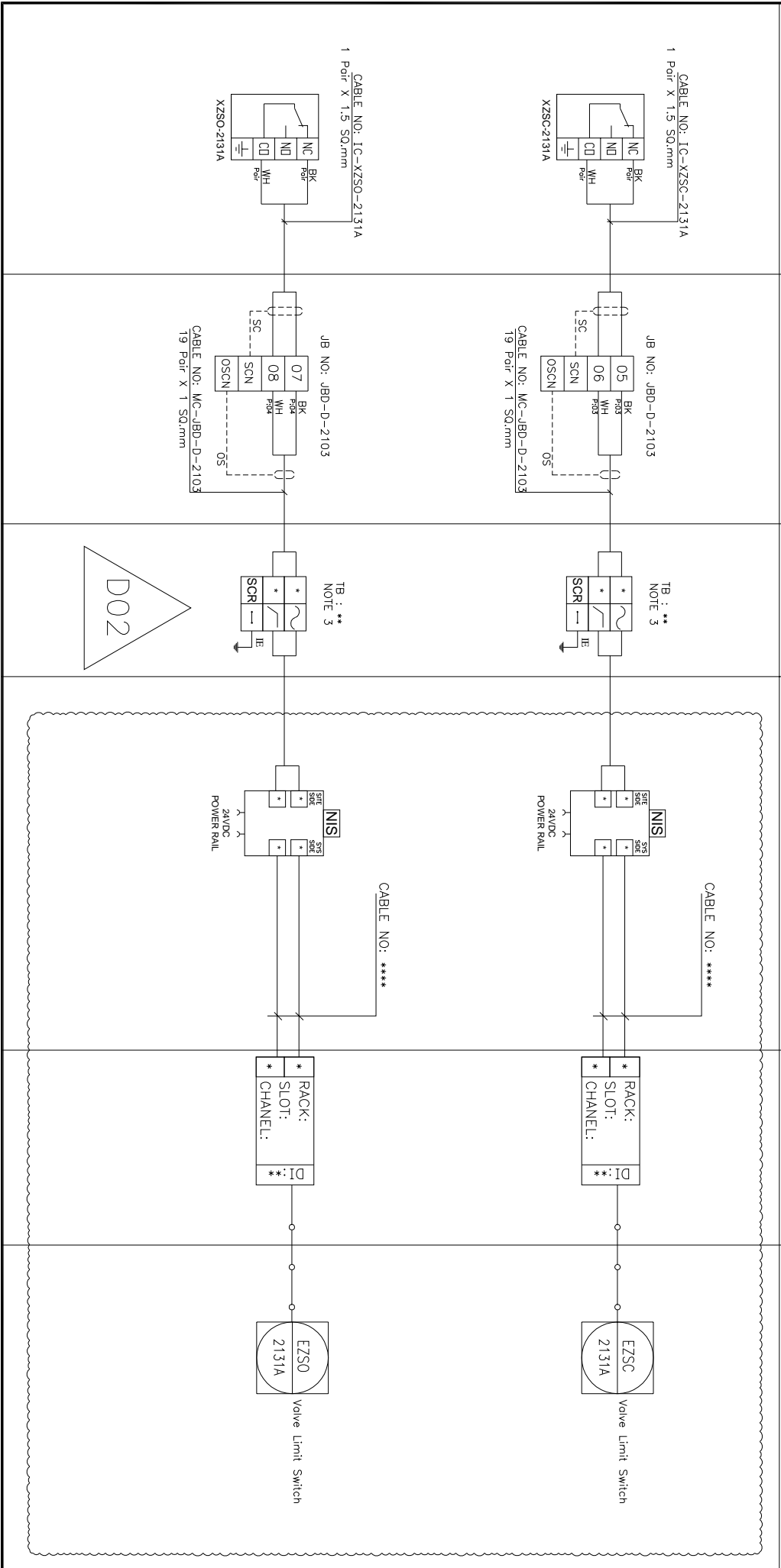



NISOC

پروژه نگهداشت و افزایش تولید میدان نفتی بینک
سطح الارض
احداث ردیف تراکم گاز در ایستگاه جمع آوری بینک



شماره پیمان:

053-073-9184

Control System Loop Diagram

پروژه	بسته کاری	حاضر کننده	تسهيلات	رشته	نوع مدارک	سريال	نسخه
BK	GCS	PEDCO	120	IN	DG	0005	D02

شماره صفحه: 129 از 314

FIELD	JUNCTION BOX	FIELD SIDE	SYSTEM SIDE	DCS SYSTEM CABINET	DCS ENGINEERING
INSTRUMENT				SYS. CAB NO.	OPERATION DISPLAY

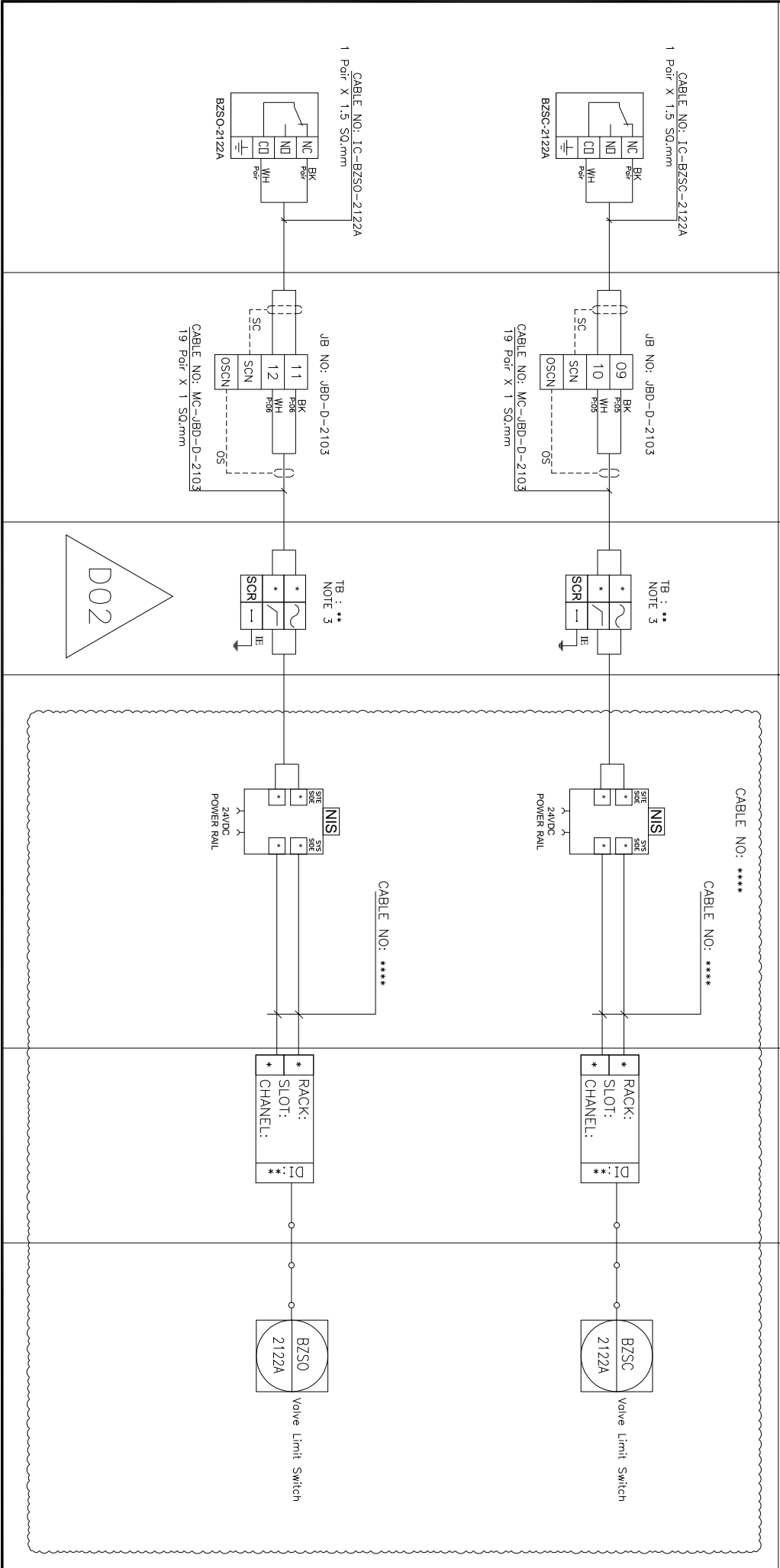



NISOC

پروژه نگهداشت و افزایش تولید میدان نفتی بینک
سطح الارض
احداث ردیف تراکم گاز در ایستگاه جمع آوری بینک



شماره پیمان:

053-073-9184

Control System Loop Diagram

پروژه	بسته کاری	حاضر کننده	تسهیلات	رشته	نوع مدارک	سریال	نسخه
BK	GCS	PEDCO	120	IN	DG	0005	D02

شماره صفحه: 130 از 314

FIELD

DCS MARSHALLING CABINET

DCS SYSTEM CABINET

DCS ENGINEERING

INSTRUMENT

JUNCTION BOX

FIELD SIDE

SYSTEM SIDE

SYS. CAB NO.

OPERATION DISPLAY

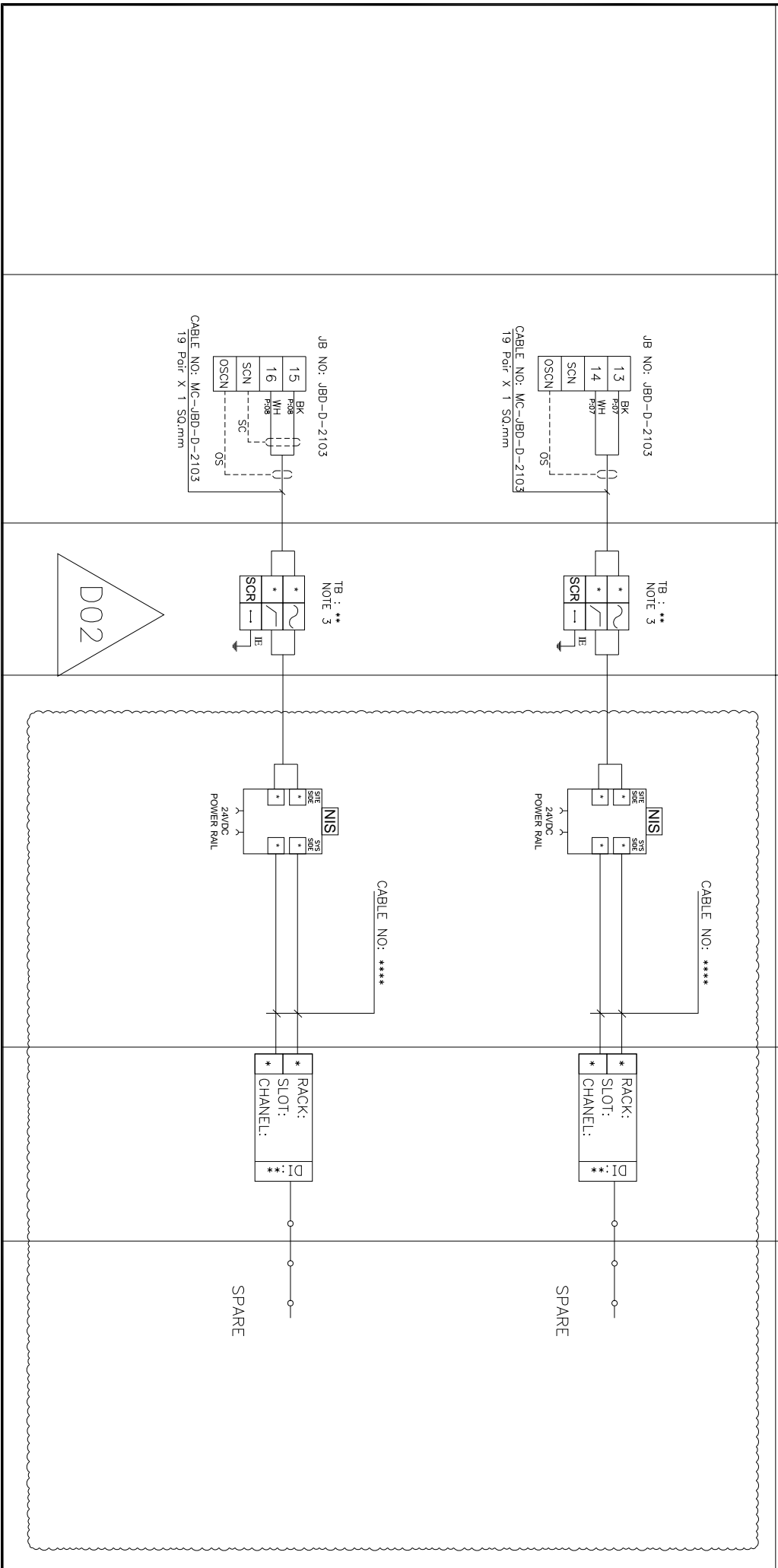



NISOC

پروژه نگهداشت و افزایش تولید میدان نفتی بینک
سطح الارض
احداث ردیف تراکم گاز در ایستگاه جمع آوری بینک



PEDCO

BERGAN

شماره پیمان:

053-073-9184

Control System Loop Diagram

پروژه

BK

بسته کاری

GCS

حاضر کننده

PEDCO

تسهیلات

120

رشته

IN

نوع مدارک

DG

سریال

0005

نسخه

D02

شماره صفحه: 131 از 314

FIELD

DCS MARSHALLING CABINET

DCS SYSTEM CABINET

DCS ENGINEERING

INSTRUMENT

JUNCTION BOX

FIELD SIDE

SYSTEM SIDE

SYS. CAB NO.

OPERATION DISPLAY

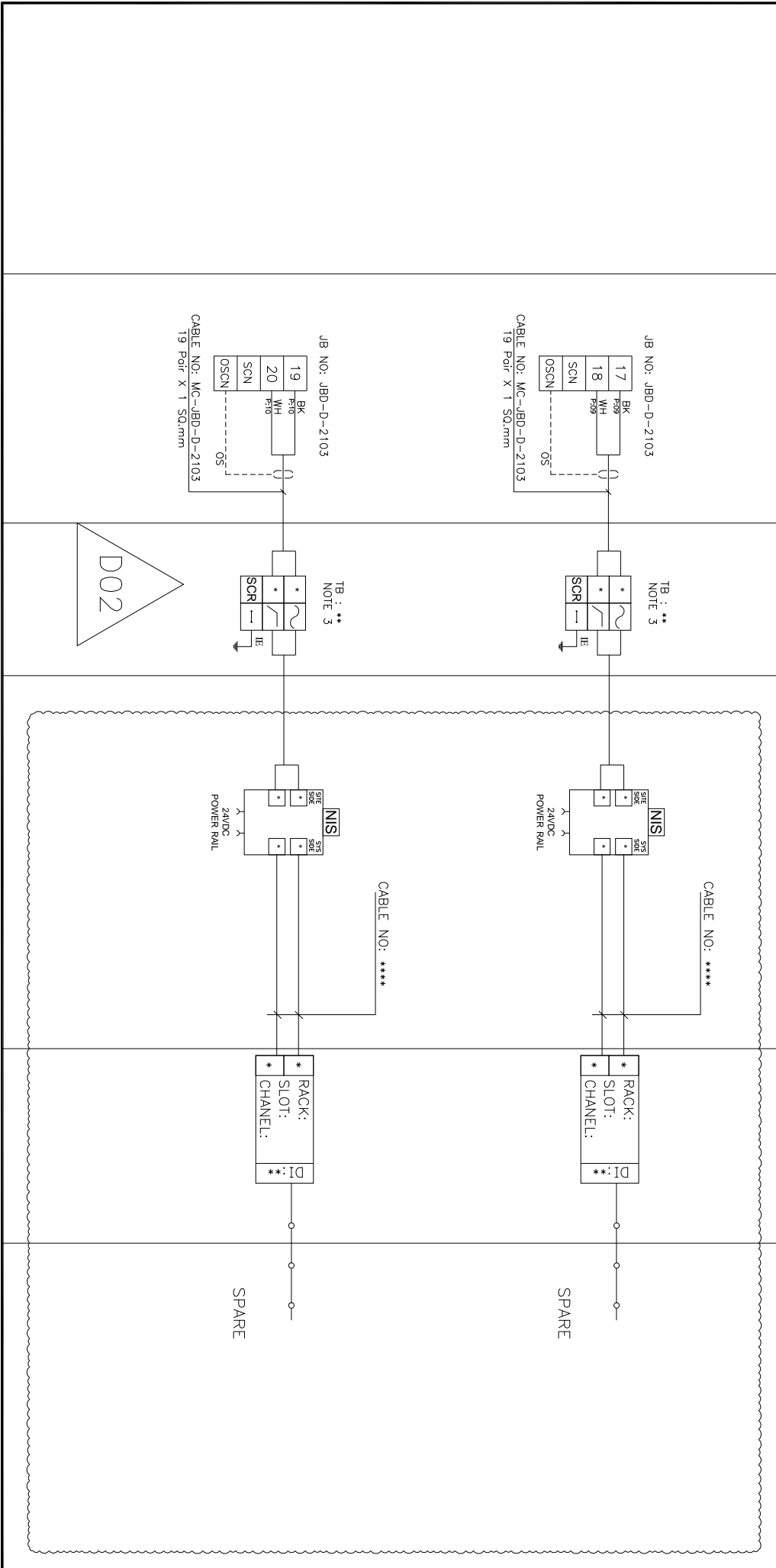



NISOC

پروژه نگهداشت و افزایش تولید میدان نفتی بینک
سطح الارض
احداث ردیف تراکم گاز در ایستگاه جمع آوری بینک



PEDCO

HURGHAN

شماره پیمان:

053-073-9184

Control System Loop Diagram

پروژه

بسته کاری

حاضر کننده

تسهیلات

رشته

نوع مدارک

سریال

نسخه

شماره صفحه: 132 از 314

BK

GCS

PEDCO

120

IN

DG

0005

D02

FIELD

DCS MARSHALLING CABINET

DCS SYSTEM CABINET

DCS ENGINEERING

INSTRUMENT

JUNCTION BOX

FIELD SIDE

SYSTEM SIDE

SYS. CAB NO.

OPERATION DISPLAY

JB NO. JBD-D-2103

TB : **
NOTE 3

NIS

RACK:
SLOT:
CHANNEL:
DI:**

SPARE

CABLE NO: MC-JBD-D-2103
19 Pair X 1 Sq. mm

21 BK
22 WH
SCN

SCR
IE

24VDC
POWER RAIL

RACK:
SLOT:
CHANNEL:
DI:**

JB NO. JBD-D-2103

TB : **
NOTE 3

NIS

RACK:
SLOT:
CHANNEL:
DI:**

SPARE

CABLE NO: MC-JBD-D-2103
19 Pair X 1 Sq. mm

23 BK
24 WH
SCN

SCR
IE

24VDC
POWER RAIL

RACK:
SLOT:
CHANNEL:
DI:**

D02

CABLE NO: ****

CABLE NO: ****



NISOC

پروژه نگهداشت و افزایش تولید میدان نفتی بینک سطح الارض

احداث ردیف تراکم گاز در ایستگاه جمع آوری بینک

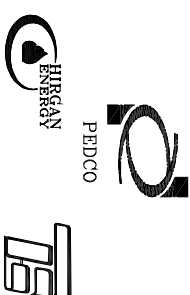

شماره پیمان:

053-073-9184

Control System Loop Diagram

پروژه	بسته کاری	صادر کننده	تسهيلات	رشته	نوع مدارک	سریال	نسخه
BK	GCS	PEDCO	120	IN	DG	0005	D02

شماره صفحه: 133 از 314

FIELD	JUNCTION BOX	FIELD SIDE	SYSTEM SIDE	DCS SYSTEM CABINET	OPERATION DISPLAY
DCS MARSHALLING CABINET			DCS SYSTEM CABINET		
INSTRUMENT		FIELD SIDE		SYS. CAB. NO.	OPERATION DISPLAY

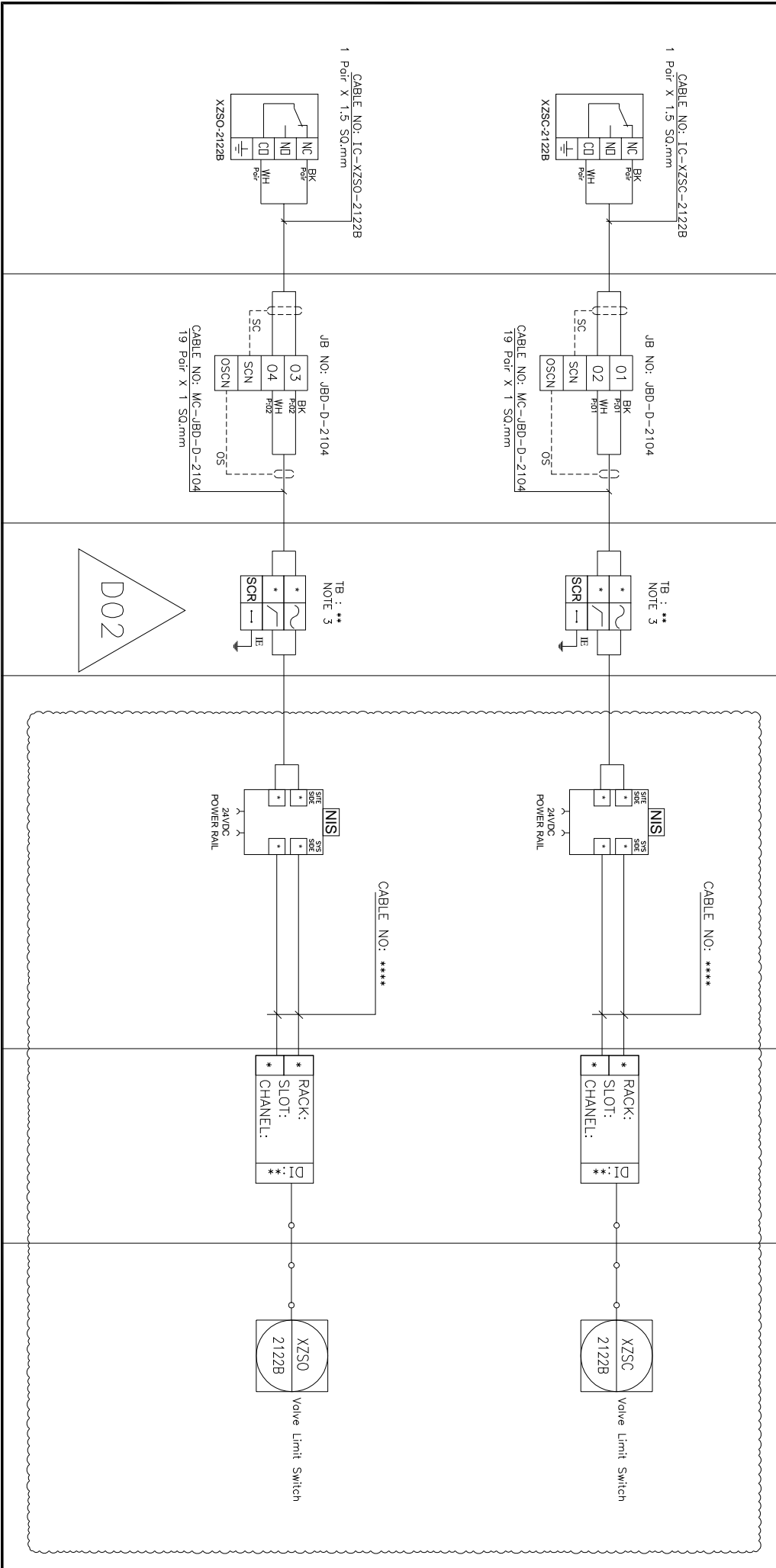



NISOC

پروژه نگهداشت و افزایش تولید میدان نفتی بینک
سطح الارض
احداث ردیف تراکم گاز در ایستگاه جمع آوری بینک



شماره پیمان:

053-073-9184

Control System Loop Diagram

پروژه	بسته کاری	صادر کننده	تسهيلات	رشته	نوع مدارک	سریال	نسخه
BK	GCS	PEDCO	120	IN	DG	0005	D02

شماره صفحه: 134 از 314

FIELD	JUNCTION BOX	FIELD SIDE	SYSTEM SIDE	DCS SYSTEM CABINET	DCS ENGINEERING
INSTRUMENT				SYS. CAB NO.	OPERATION DISPLAY

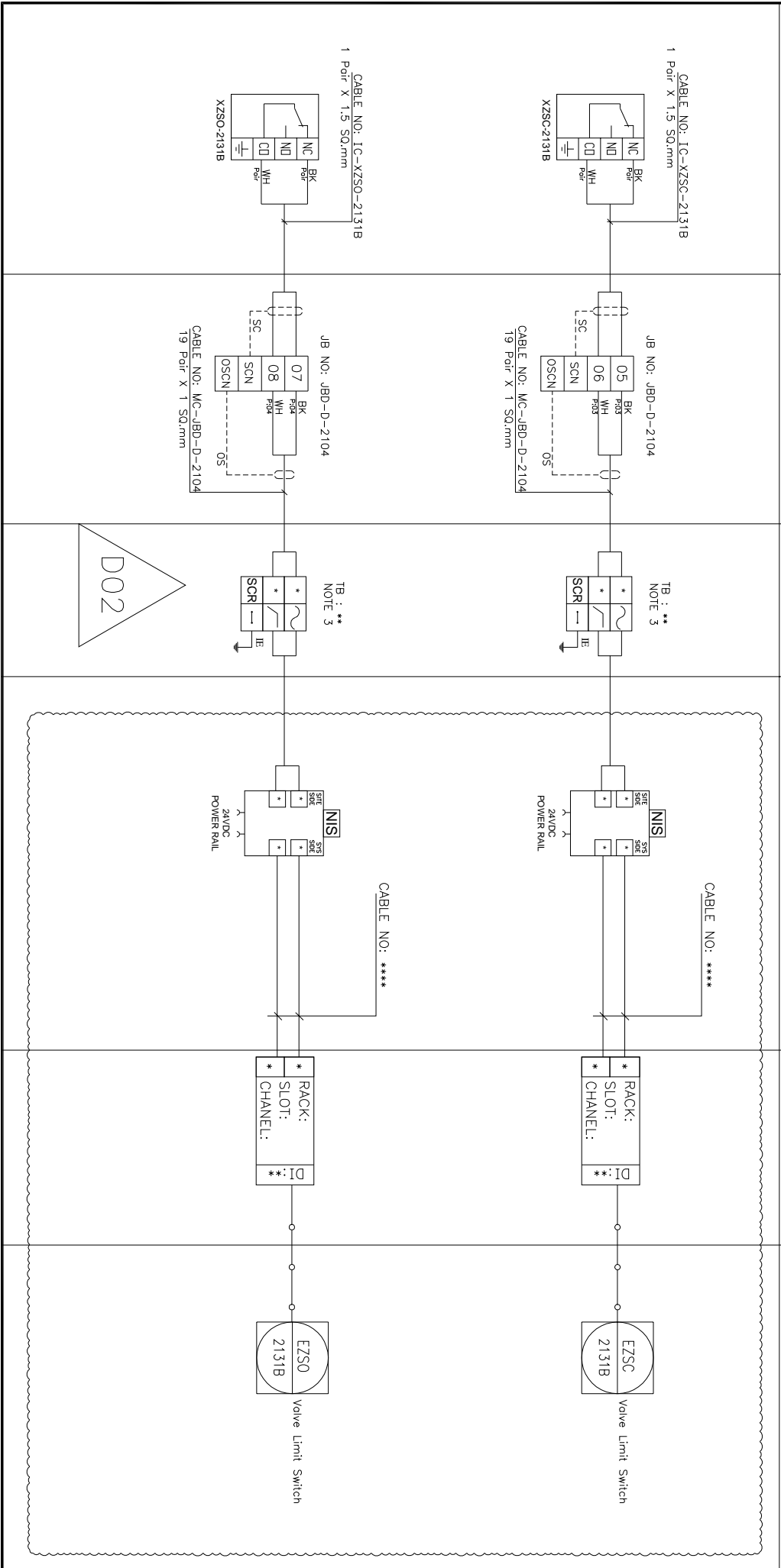



NISOC

پروژه نگهداشت و افزایش تولید میدان نفتی بینک
سطح الارض
احداث ردیف تراکم گاز در ایستگاه جمع آوری بینک

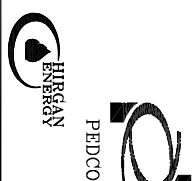

شماره پیمان:

053-073-9184

Control System Loop Diagram

پروژه	بسته کاری	صادر کننده	تسهيلات	رشته	نوع مدارک	سریال	نسخه
BK	GCS	PEDCO	120	IN	DG	0005	D02

شماره صفحه: 135 از 314

FIELD	JUNCTION BOX	FIELD SIDE	SYSTEM SIDE	DCS SYSTEM CABINET	DCS ENGINEERING
INSTRUMENT				SYS. CAB NO.	OPERATION DISPLAY

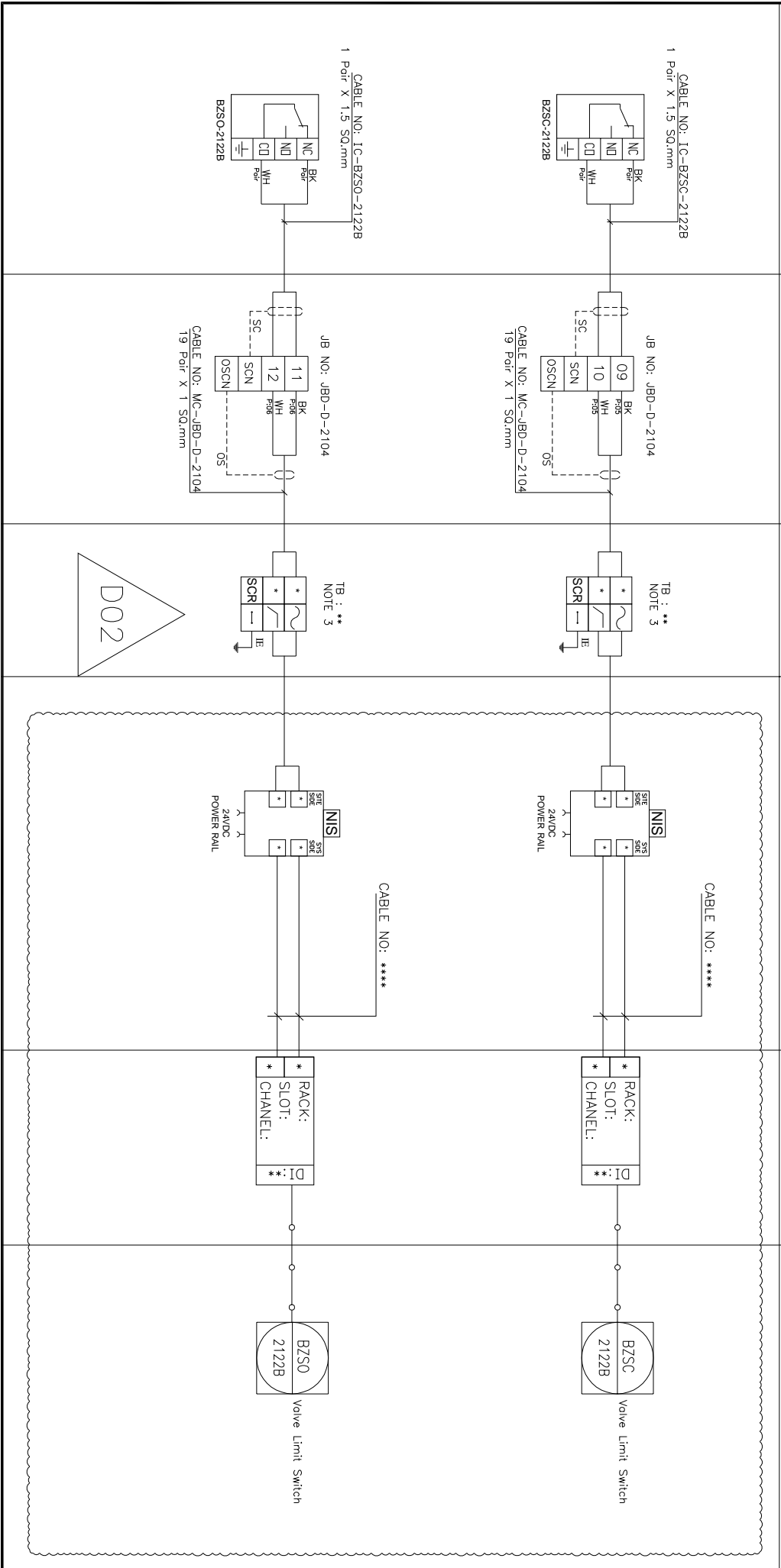



NISOC

پروژه نگهداشت و افزایش تولید میدان نفتی بینک
سطح الارض
احداث ردیف تراکم گاز در ایستگاه جمع آوری بینک



شماره پیمان:

053-073-9184

Control System Loop Diagram

پروژه	بسته کاری	حاضر کننده	تسهیلات	رشته	نوع مدارک	سریال	نسخه
BK	GCS	PEDCO	120	IN	DG	0005	D02

شماره صفحه: 136 از 314

FIELD	JUNCTION BOX	FIELD SIDE	SYSTEM SIDE	DCS SYSTEM CABINET	DCS ENGINEERING
INSTRUMENT	FIELD	FIELD SIDE	SYSTEM SIDE	SYS. CAB NO.	OPERATION DISPLAY

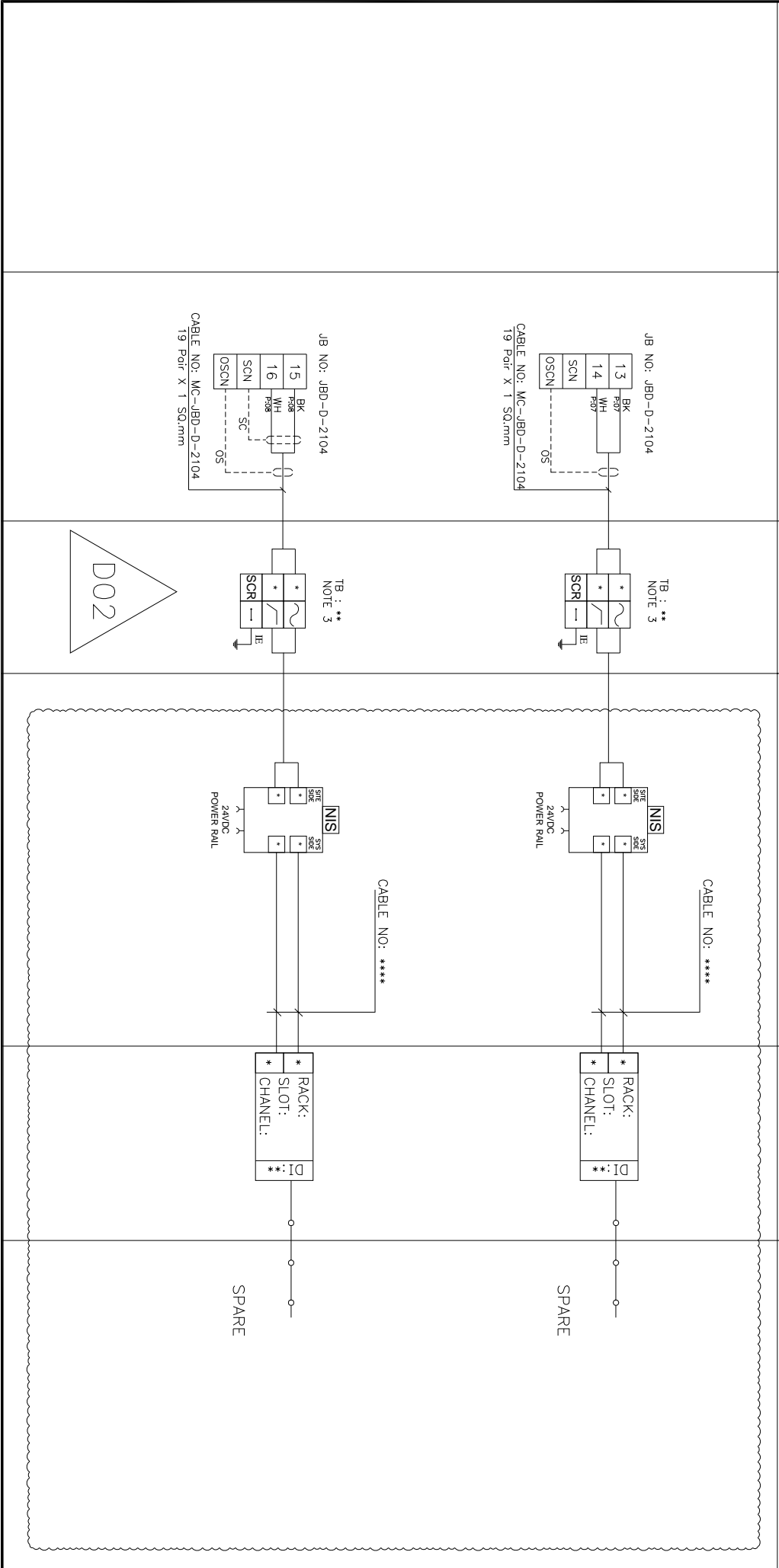



NISOC

شماره پیمان:

053-073-9184

پروژه نگهداشت و افزایش تولید میدان نفتی بینک
سطح الارض
احداث ردیف تراکم گاز در ایستگاه جمع آوری بینک



شماره صفحه: 137 از 314

Control System Loop Diagram

پروژه	بسته کاری	حاضر کننده	تسهیلات	رشته	نوع مدارک	سریال	نسخه
BK	GCS	PEDCO	120	IN	DG	0005	D02

FIELD

DCS MARSHALLING CABINET

DCS SYSTEM CABINET

DCS ENGINEERING

INSTRUMENT

JUNCTION BOX

FIELD SIDE

SYSTEM SIDE

SYS. CAB NO.

OPERATION DISPLAY

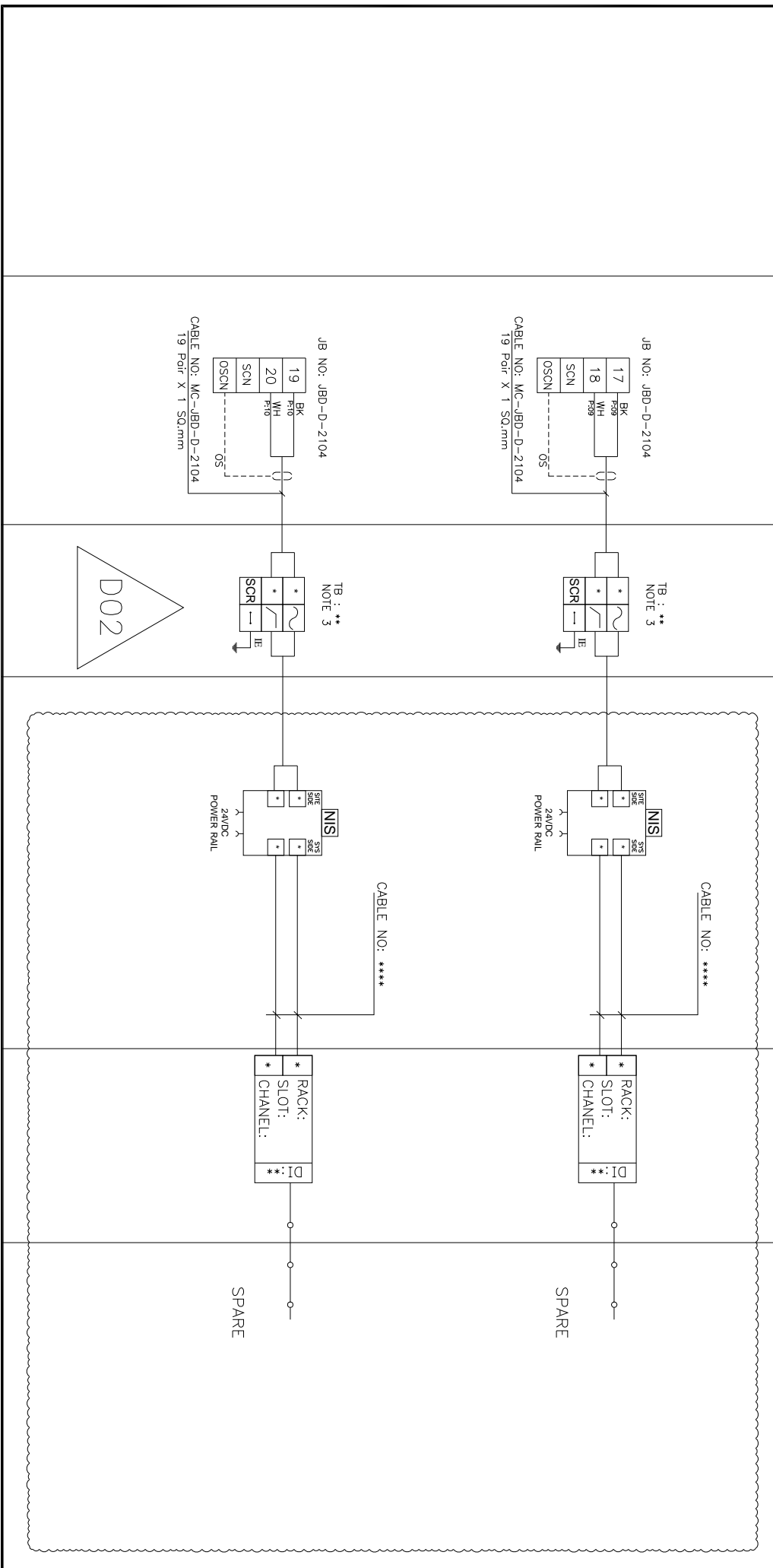



NISOC

شماره پیمان:

053-073-9184

پروژه نگهداشت و افزایش تولید میدان نفتی بینک
سطح الارض
احداث ردیف تراکم گاز در ایستگاه جمع آوری بینک



شماره صفحه: 138 از 314

Control System Loop Diagram

پروژه	بسته کاری	حاضر کننده	تسهيلات	رشته	نوع مدارک	سریال	نسخه
BK	GCS	PEDCO	120	IN	DG	0005	D02

FIELD

DCS MARSHALLING CABINET

DCS SYSTEM CABINET

DCS ENGINEERING

INSTRUMENT

JUNCTION BOX

FIELD SIDE

SYSTEM SIDE

SYS. CAB NO.

OPERATION DISPLAY

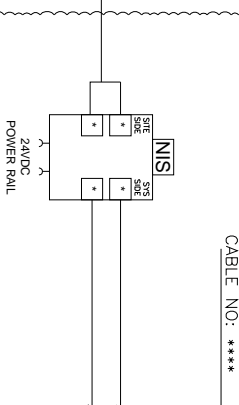
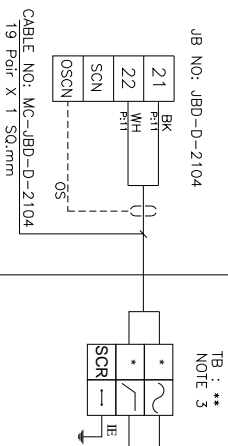

SPARE

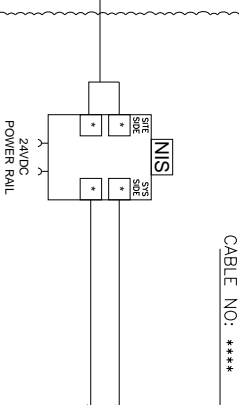
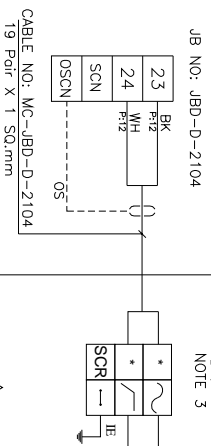

SPARE

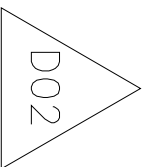



NISOC

پروژه نگهداشت و افزایش تولید میدان نفتی بینک
سطح الارض
احداث ردیف تراکم گاز در ایستگاه جمع آوری بینک



شماره پیمان:

053-073-9184

Control System Loop Diagram

پروژه	بسته کاری	صادر کننده	تسهيلات	رشته	نوع مدارک	سریال	نسخه
BK	GCS	PEDCO	120	IN	DG	0005	D02

شماره صفحه: 139 از 314

FIELD	JUNCTION BOX	FIELD SIDE	SYSTEM SIDE	DCS SYSTEM CABINET	DCS ENGINEERING
INSTRUMENT				SYS. CAB NO.	OPERATION DISPLAY

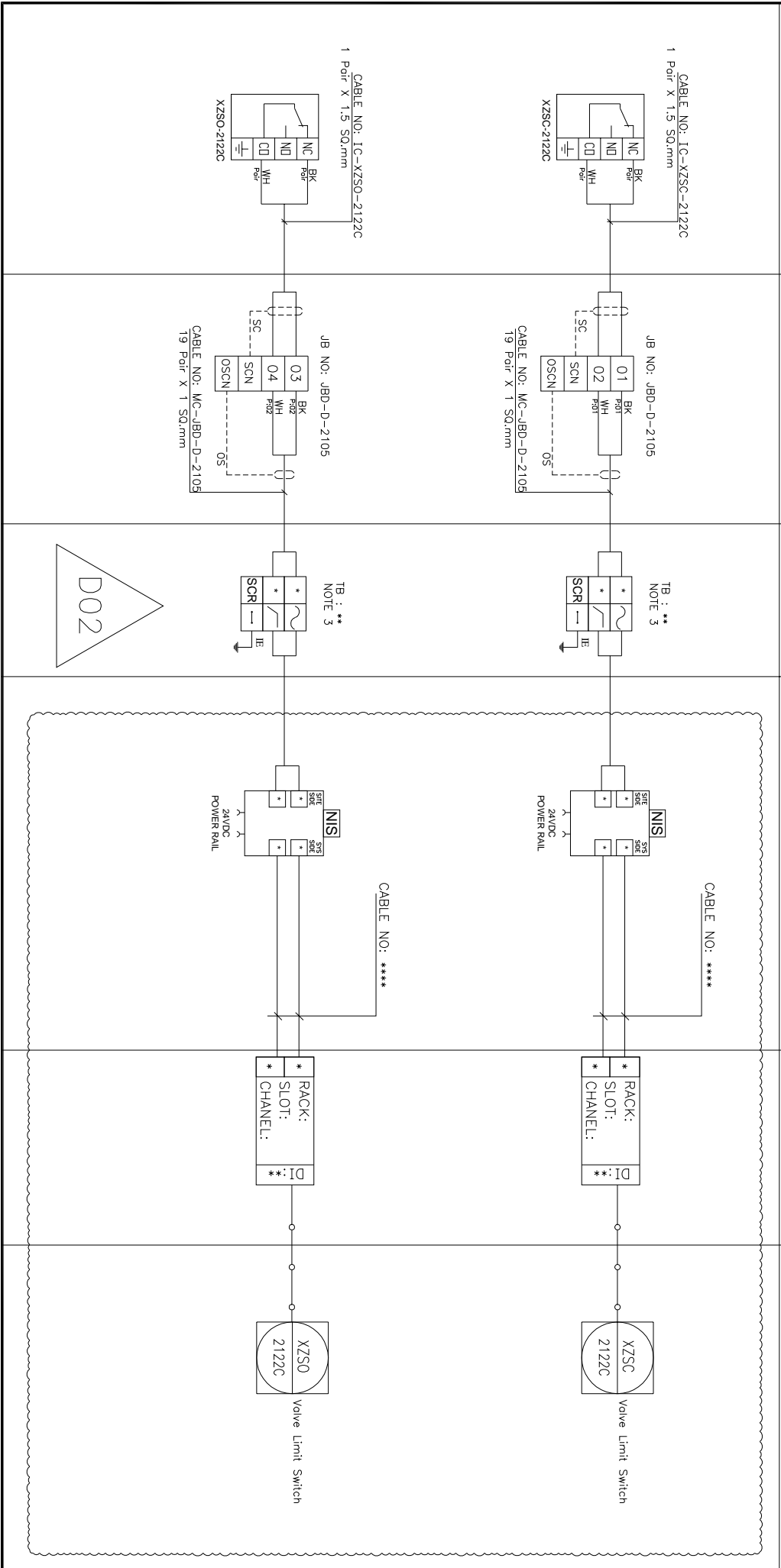



NISOC

پروژه نگهداشت و افزایش تولید میدان نفتی بینک
سطح الارض
احداث ردیف تراکم گاز در ایستگاه جمع آوری بینک



شماره پیمان:

053-073-9184

Control System Loop Diagram

پروژه	بسته کاری	حاضر کننده	تسهيلات	رشته	نوع مدارک	سریال	نسخه
BK	GCS	PEDCO	120	IN	DG	0005	D02

شماره صفحه: 140 از 314

FIELD

DCS MARSHALLING CABINET

DCS SYSTEM CABINET

DCS ENGINEERING

INSTRUMENT

JUNCTION BOX

FIELD SIDE

SYSTEM SIDE

SYS. CAB NO.

OPERATION DISPLAY

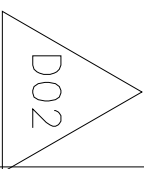
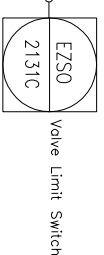
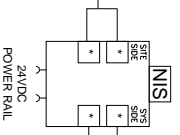
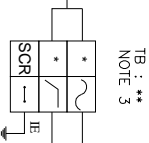
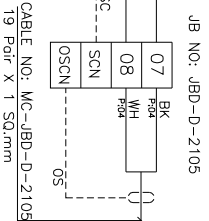
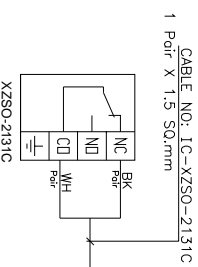
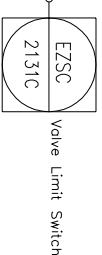
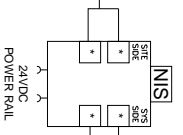
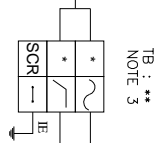
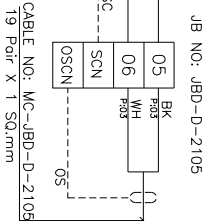
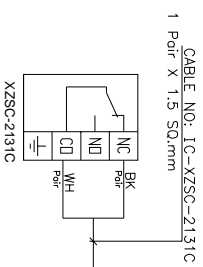

CABLE NO: ****



NISOC

پروژه نگهداشت و افزایش تولید میدان نفتی بینک
سطح الارض
احداث ردیف تراکم گاز در ایستگاه جمع آوری بینک



شماره پیمان:

053-073-9184

Control System Loop Diagram

پروژه	بسته کاری	حاضر کننده	تسهیلات	رشته	نوع مدارک	سریال	نسخه
BK	GCS	PEDCO	120	IN	DG	0005	002

شماره صفحه: 141 از 314

FIELD

DCS MARSHALLING CABINET

DCS SYSTEM CABINET

DCS ENGINEERING

INSTRUMENT

JUNCTION BOX

FIELD SIDE

SYSTEM SIDE

SYS. CAB NO.

OPERATION DISPLAY

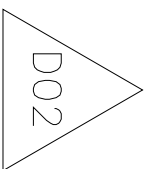
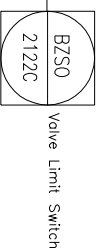
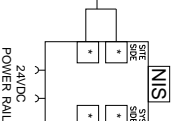
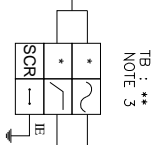
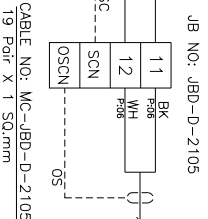
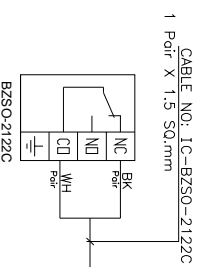
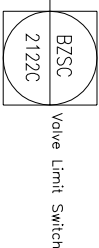
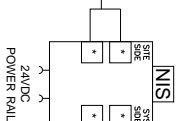
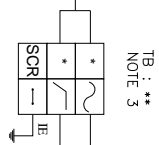
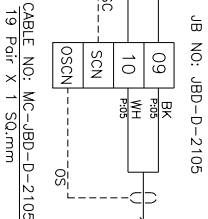
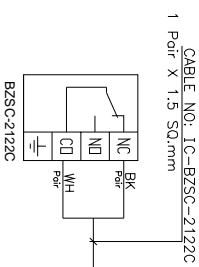

CABLE NO: ****

CABLE NO: ****



NISOC

پروژه نگهداشت و افزایش تولید میدان نفتی بینک
سطح الارض
احداث ردیف تراکم گاز در ایستگاه جمع آوری بینک



شماره پیمان:

053-073-9184

Control System Loop Diagram

پروژه	بسته کاری	حاضر کننده	تسهیلات	رشته	نوع مدارک	سریال	نسخه
BK	GCS	PEDCO	120	IN	DG	0005	D02

شماره صفحه: 142 از 314

FIELD	JUNCTION BOX	FIELD SIDE	SYSTEM SIDE	DCS SYSTEM CABINET	DCS ENGINEERING
INSTRUMENT				SYS. CAB NO.	OPERATION DISPLAY

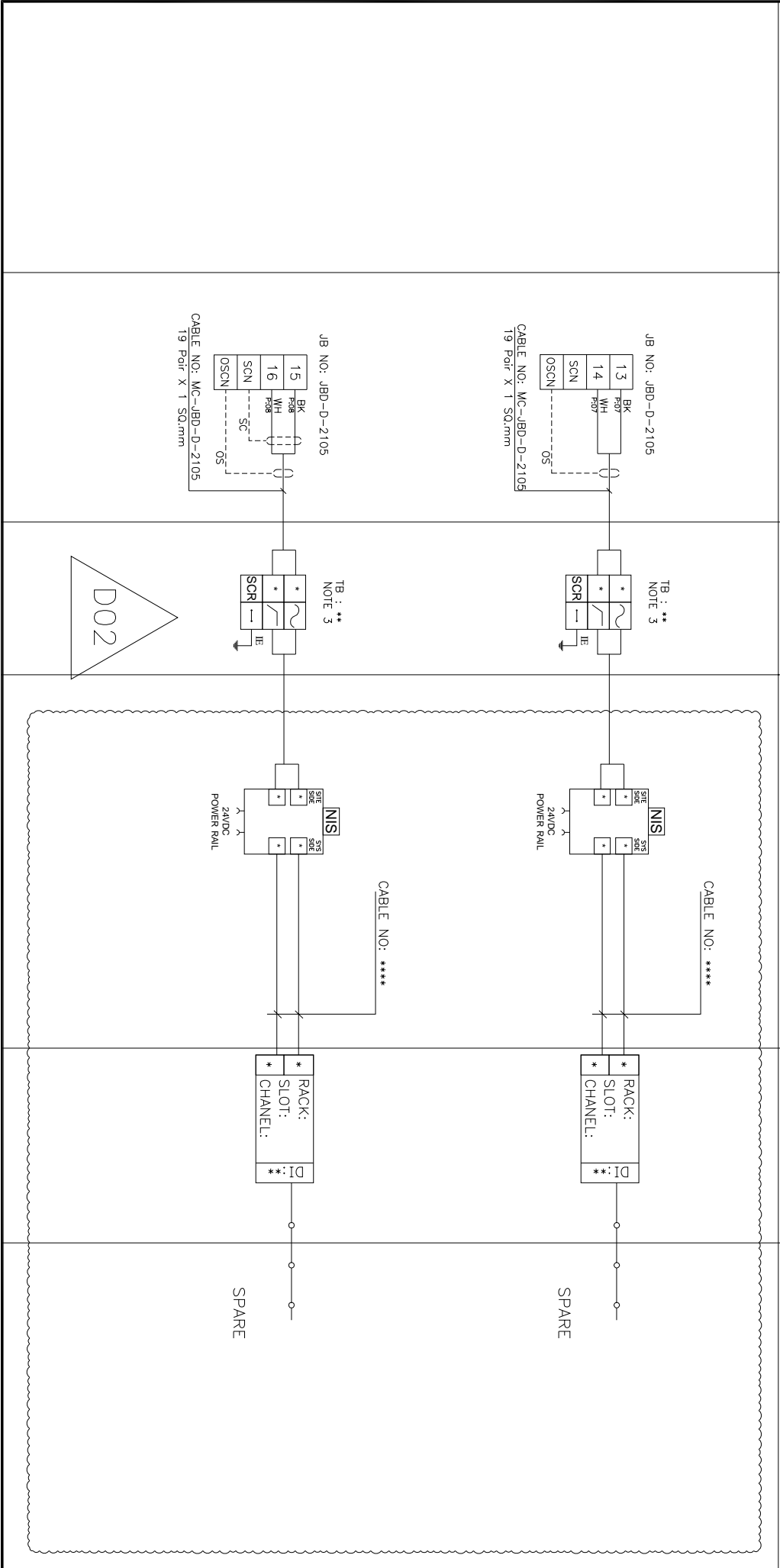



NISOC

پروژه نگهداشت و افزایش تولید میدان نفتی بینک
سطح الارض
احداث ردیف تراکم گاز در ایستگاه جمع آوری بینک



شماره پیمان:

053-073-9184

Control System Loop Diagram

پروژه

BK

بسته کاری

GCS

حاضر کننده

PEDCO

تسهیلات

120

رشته

IN

نوع مدارک

DG

سریال

0005

نسخه

D02

شماره صفحه: 143 از 314

FIELD

DCS MARSHALLING CABINET

DCS SYSTEM CABINET

DCS ENGINEERING

INSTRUMENT

JUNCTION BOX

FIELD SIDE

SYSTEM SIDE

SYS. CAB NO.

OPERATION DISPLAY

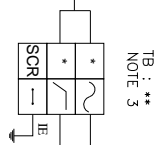
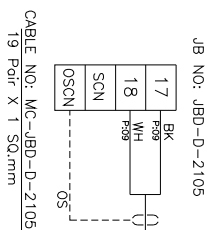

SPARE

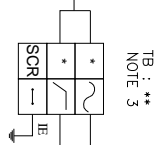
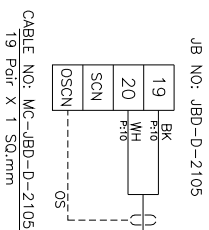

SPARE

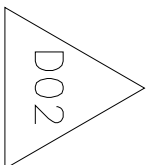

CABLE NO: ****

CABLE NO: ****



NISOC

پروژه نگهداشت و افزایش تولید میدان نفتی بینک
سطح الارض
احداث ردیف تراکم گاز در ایستگاه جمع آوری بینک



شماره پیمان:

053-073-9184

Control System Loop Diagram

پروژه

کارگاه

بسته کاری

مادرکنده

تسهيلات

رشته

نوع مدارک

سریال

نسخه

0005

0005

0005

BK

GCS

PEDCO

120

IN

DG

0005

0005

0005

0005

0005

0005

FIELD

DCS MARSHALLING CABINET

DCS SYSTEM CABINET

DCS ENGINEERING

INSTRUMENT

JUNCTION BOX

FIELD SIDE

SYSTEM SIDE

SYS. CAB NO.

OPERATION DISPLAY

JB NO. JBD-D-2105

TB : **
NOTE 3

NIS

RACK:
SLOT:
CHANNEL:
DI: **

SPARE

CABLE NO: MC-JBD-D-2105
19 Pair X 1 Sq. mm

TB : **
NOTE 3

NIS

RACK:
SLOT:
CHANNEL:
DI: **

SPARE

JB NO. JBD-D-2105

TB : **
NOTE 3

NIS

RACK:
SLOT:
CHANNEL:
DI: **

SPARE

CABLE NO: MC-JBD-D-2105
19 Pair X 1 Sq. mm

TB : **
NOTE 3

NIS

RACK:
SLOT:
CHANNEL:
DI: **

SPARE

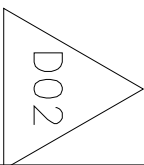

CABLE NO: ****

CABLE NO: ****

24VDC
POWER RAIL

24VDC
POWER RAIL



NISOC

پروژه نگهداشت و افزایش تولید میدان نفتی بینک
سطح الارض
احداث ردیف تراکم گاز در ایستگاه جمع آوری بینک



شماره پیمان:

Control System Loop Diagram

053-073-9184

شماره صفحه: 145 از 314

پروژه	بسته کاری	حاضر کننده	تسهيلات	رشته	نوع مدارک	سریال	نسخه
BK	GCS	PEDCO	120	IN	DG	0005	D02

FIELD	JUNCTION BOX	FIELD SIDE	SYSTEM SIDE	DCS SYSTEM CABINET	DCS ENGINEERING
INSTRUMENT				SYS. CAB NO.	OPERATION DISPLAY

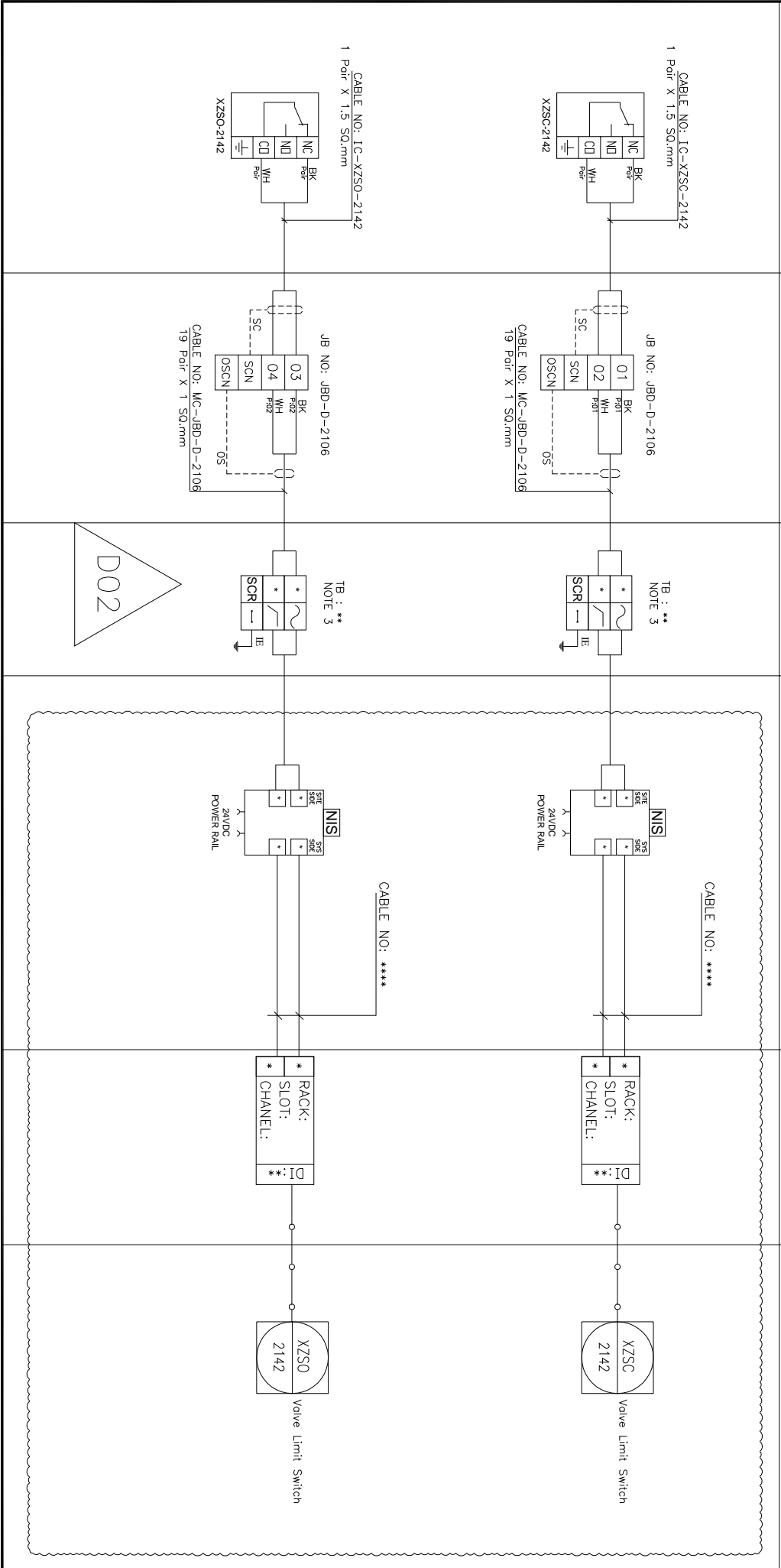



NISOC

پروژه نگهداشت و افزایش تولید میدان نفتی بینک
سطح الارض
احداث ردیف تراکم گاز در ایستگاه جمع آوری بینک



PEDCO

BERGAN



شماره پیمان:

053-073-9184

Control System Loop Diagram

پروژه

بسته کاری

حادر کننده

تسهيلات

رشته

نوع مدارک

سريال

نسخه

شماره صفحه:

314 از 146

BK

GCS

PEDCO

120

IN

DG

0005

D02

FIELD

DCS MARSHALLING CABINET

DCS SYSTEM CABINET

DCS ENGINEERING

INSTRUMENT

JUNCTION BOX

FIELD SIDE

SYSTEM SIDE

SYS. CAB NO.

OPERATION DISPLAY

CABLE NO: 1G-XZSC-2143
1 Pair X 1.5 Sq.mm

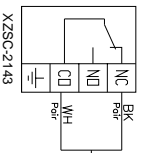

JB NO: JBD-D-2106

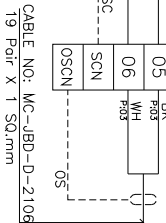

TB : **
NOTE 3

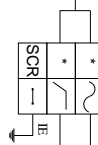

CABLE NO: ****

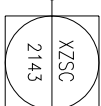
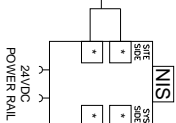

Valve Limit Switch

CABLE NO: 1G-XZSO-2143
1 Pair X 1.5 Sq.mm

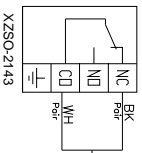

JB NO: JBD-D-2106

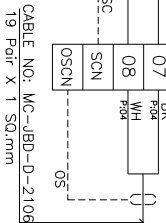

TB : **
NOTE 3

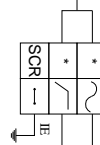

CABLE NO: ****

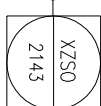
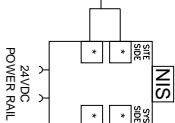

Valve Limit Switch

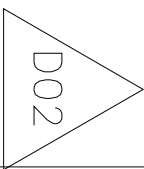



NISOC

پروژه نگهداشت و افزایش تولید میدان نفتی بینک
سطح الارض
احداث ردیف تراکم گاز در ایستگاه جمع آوری بینک



PEDCO

BERGAN



شماره پیمان:

053-073-9184

Control System Loop Diagram

پروژه

بسته کاری

صادر کننده

تسهيلات

رشته

نوع مدارک

سریال

نسخه

شماره صفحه: 147 از 314

BK

GCS

PEDCO

120

IN

DG

0005

D02

FIELD

DCS MARSHALLING CABINET

DCS SYSTEM CABINET

DCS ENGINEERING

INSTRUMENT

JUNCTION BOX

FIELD SIDE

SYSTEM SIDE

SYS. CAB NO.

OPERATION DISPLAY

CABLE NO: 1G-XZSC-2144
1 Pair X 1.5 Sq.mm

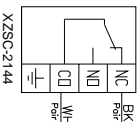

JB NO: JBD-D-2106

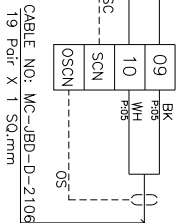

TB : **
NOTE 3

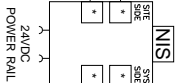
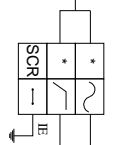

CABLE NO: ****

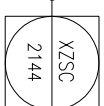

Valve Limit Switch

CABLE NO: 1G-XZSO-2144
1 Pair X 1.5 Sq.mm

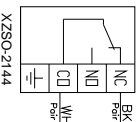

JB NO: JBD-D-2106

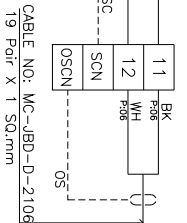

TB : **
NOTE 3

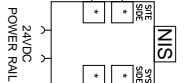
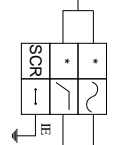

CABLE NO: ****

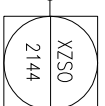

Valve Limit Switch

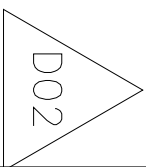

D02



NISOC

پروژه نگهداشت و افزایش تولید میدان نفتی بینک
سطح الارض
احداث ردیف تراکم گاز در ایستگاه جمع آوری بینک



شماره پیمان:

053-073-9184

Control System Loop Diagram

پروژه	بسته کاری	حاضر کننده	تسهیلات	رشته	نوع مدارک	سریال	نسخه
BK	GCS	PEDCO	120	IN	DG	0005	D02

شماره صفحه: 148 از 314

FIELD	JUNCTION BOX	FIELD SIDE	SYSTEM SIDE	DCS SYSTEM CABINET	DCS ENGINEERING
INSTRUMENT				SYS. CAB NO.	OPERATION DISPLAY

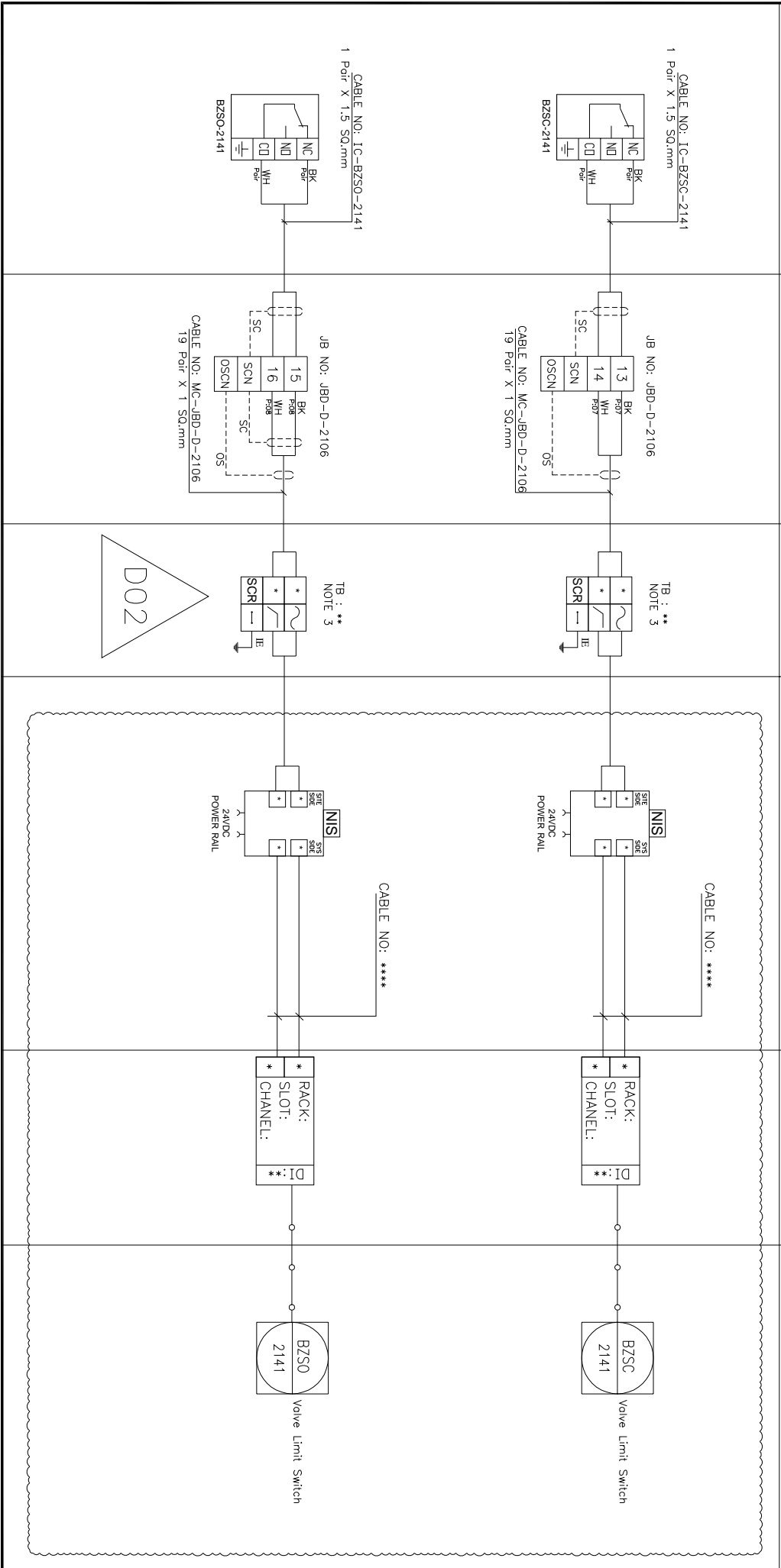



NISOC

پروژه نگهداشت و افزایش تولید میدان نفتی بینک
سطح الارض
احداث ردیف تراکم گاز در ایستگاه جمع آوری بینک



شماره پیمان:

053-073-9184

Control System Loop Diagram

پروژه	بسته کاری	حاضر کننده	تسهیلات	رشته	نوع مدارک	سریال	نسخه
BK	GCS	PEDCO	120	IN	DG	0005	D02

شماره صفحه: 149 از 314

FIELD

DCS MARSHALLING CABINET

DCS SYSTEM CABINET

DCS ENGINEERING

INSTRUMENT

JUNCTION BOX

FIELD SIDE

SYSTEM SIDE

SYS. CAB NO.

OPERATION DISPLAY

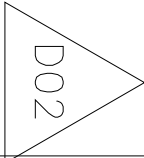
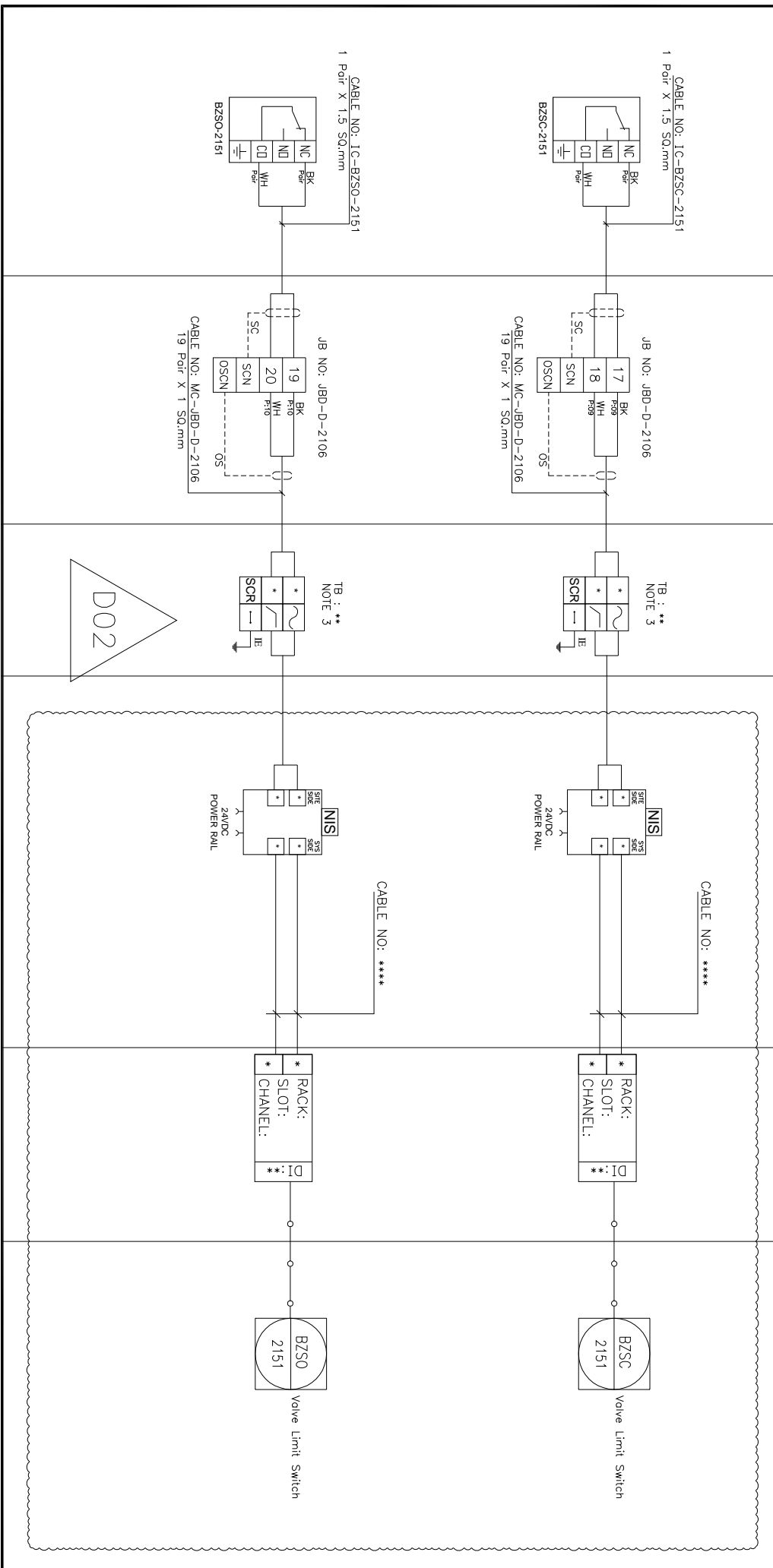



پروژه نگهداشت و افزایش تولید میدان نفتی بینک
سطح الارض
احداث ردیف تراکم گاز در ایستگاه جمع آوری بینک



شماره پیمان:

Control System Loop Diagram

053-073-9184

شماره صفحه: 150 از 314

پروژه	بسته کاری	حاضر کننده	تسهيلات	رشته	نوع مدارک	سریال	نسخه
BK	GCS	PEDCO	120	IN	DG	0005	002

FIELD	JUNCTION BOX	FIELD SIDE	SYSTEM SIDE	DCS SYSTEM CABINET	DCS ENGINEERING
INSTRUMENT	FIELD SIDE	SYSTEM SIDE	SYS. CAB NO.	OPERATION DISPLAY	

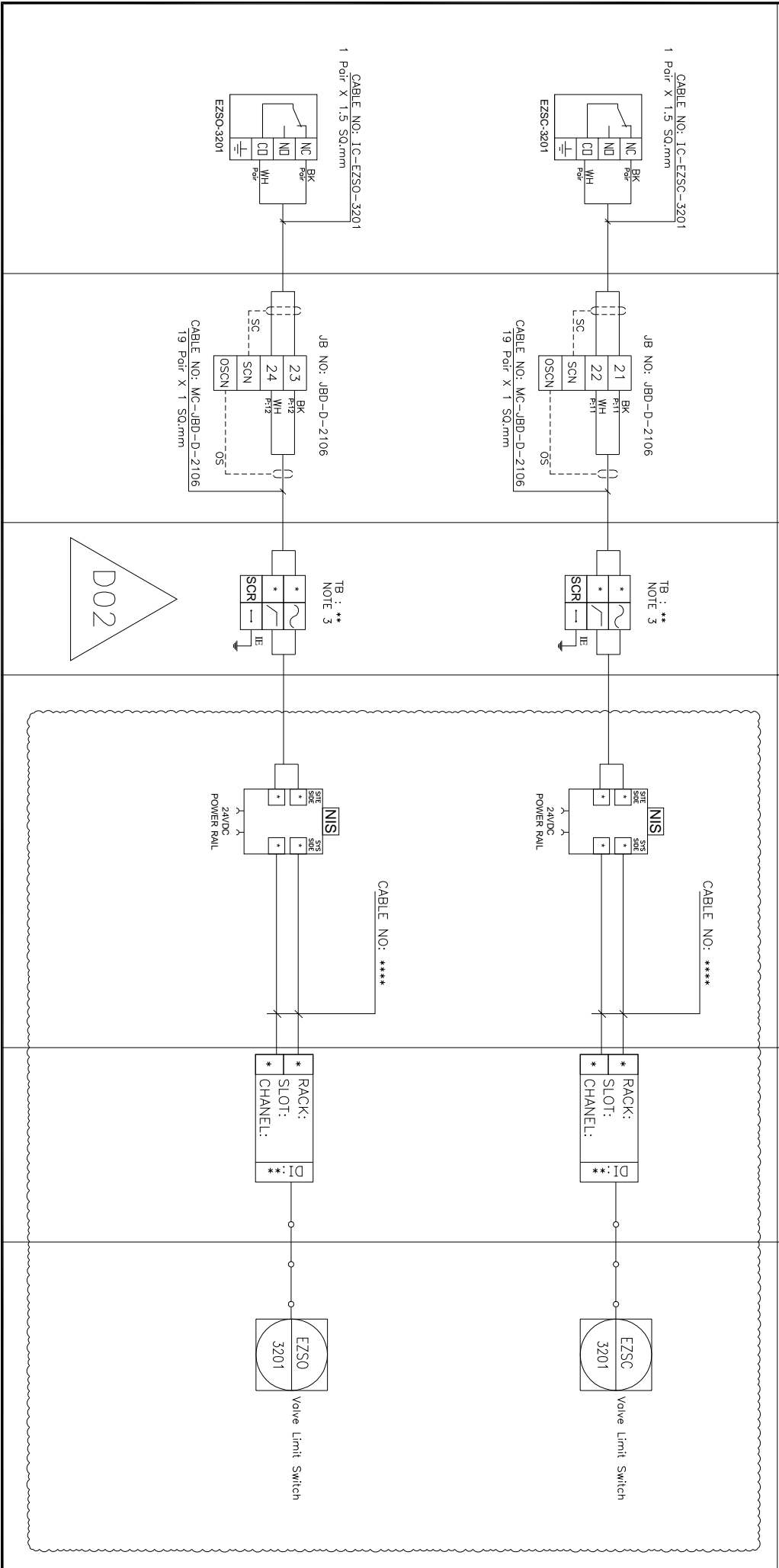



NISOC

پروژه نگهداشت و افزایش تولید میدان نفتی بینک
سطح الارض
احداث ردیف تراکم گاز در ایستگاه جمع آوری بینک



شماره پیمان:

053-073-9184

Control System Loop Diagram

پروژه	بسته کاری	حاضر کننده	تسهیلات	رشته	نوع مدارک	سریال	نسخه
BK	GCS	PEDCO	120	IN	DG	0005	D02

شماره صفحه: 151 از 314

FIELD	JUNCTION BOX	FIELD SIDE	SYSTEM SIDE	DCS SYSTEM CABINET	DCS ENGINEERING
INSTRUMENT				SYS. CAB NO.	OPERATION DISPLAY

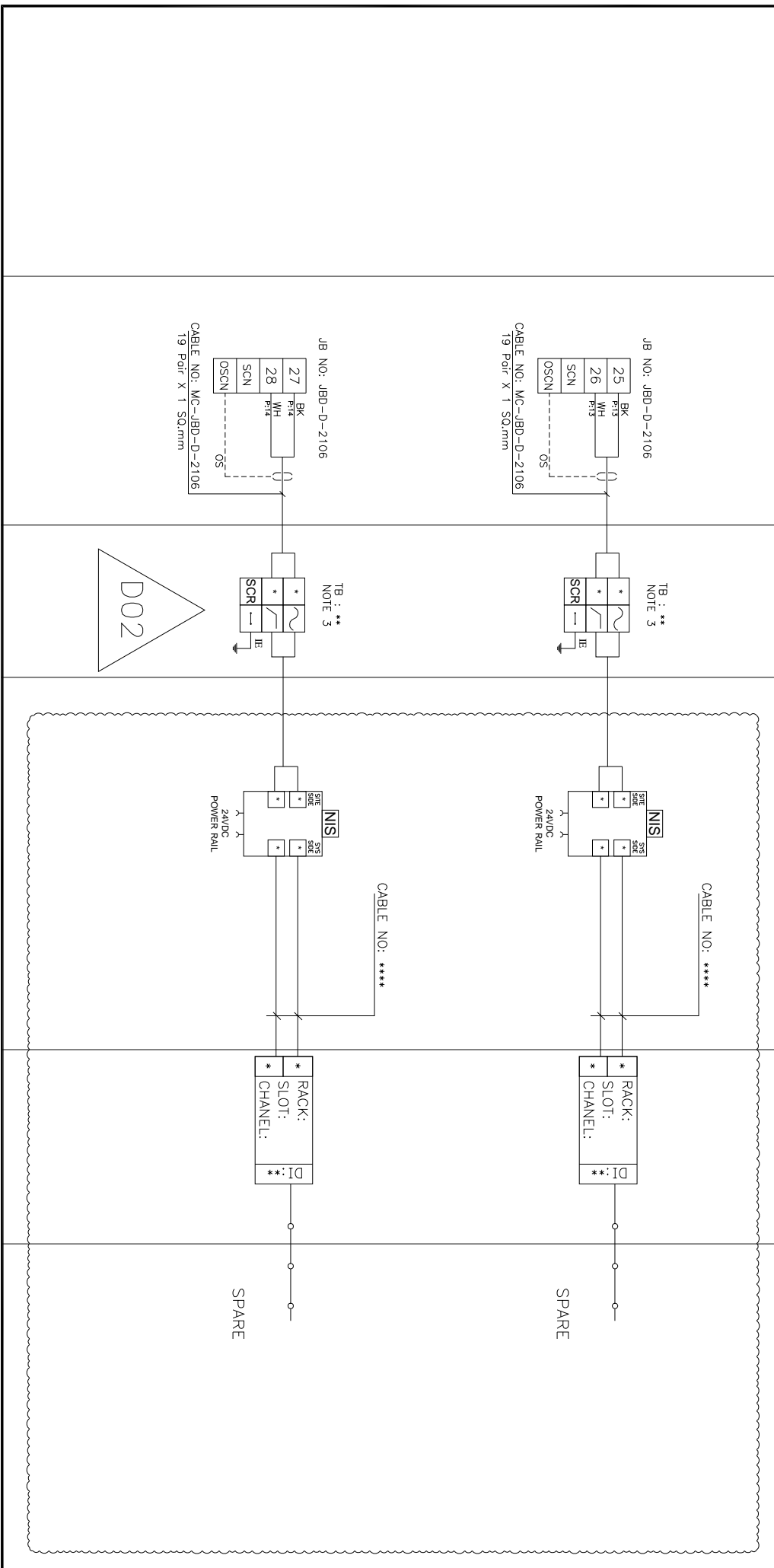



NISOC

پروژه نگهداشت و افزایش تولید میدان نفتی بینک
سطح الارض
احداث ردیف تراکم گاز در ایستگاه جمع آوری بینک



شماره پیمان:

053-073-9184

Control System Loop Diagram

پروژه

کارگاه

مادرکنده

تسهیلات

رشته

نوع مدارک

سریال

نسخه

شماره صفحه: 152 از 314

BK

GCS

PEDCO

120

IN

DG

0005

D02

FIELD

DCS MARSHALLING CABINET

DCS SYSTEM CABINET

DCS ENGINEERING

INSTRUMENT

JUNCTION BOX

FIELD SIDE

SYSTEM SIDE

SYS. CAB NO.

OPERATION DISPLAY

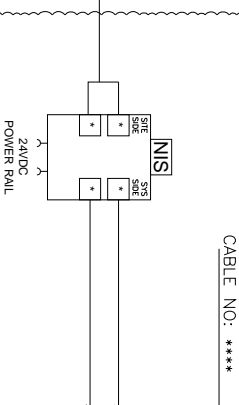
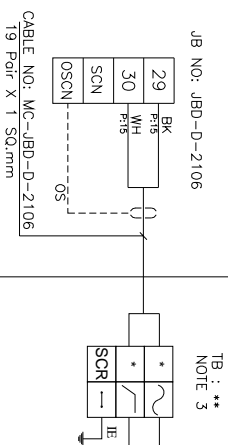

SPARE

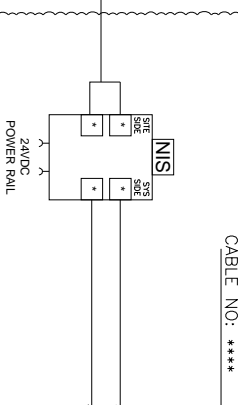
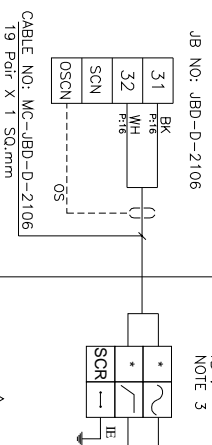

SPARE

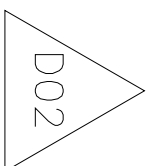



NISOC

پروژه نگهداشت و افزایش تولید میدان نفتی بینک
سطح الارض
احداث ردیف تراکم گاز در ایستگاه جمع آوری بینک



PEDCO

HIRSHAN

شماره پیمان:

053-073-9184

Control System Loop Diagram

پروژه

بسته کاری

صادر کننده

تسهیلات

رشته

نوع مدارک

سریال

نسخه

شماره صفحه: 153 از 314

BK

GCS

PEDCO

120

IN

DG

0005

D02

FIELD

DCS MARSHALLING CABINET

DCS SYSTEM CABINET

DCS ENGINEERING

INSTRUMENT

JUNCTION BOX

FIELD SIDE

SYSTEM SIDE

SYS. CAB NO.

OPERATION DISPLAY

JB NO.: JBD-D-2106

TB : **
NOTE 3

CABLE NO.: ****

RACK:
SLOT:
CHANNEL:
DI:**

SPARE

CABLE NO.: MC-JBD-D-2106
19 Pair X 1 Sq. mm

33 BK
34 WH
SCN
OSCN

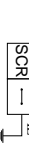

24VDC
POWER RAIL

JB NO.: JBD-D-2106

TB : **
NOTE 3

CABLE NO.: ****

RACK:
SLOT:
CHANNEL:
DI:**

SPARE

CABLE NO.: MC-JBD-D-2106
19 Pair X 1 Sq. mm

35 BK
36 WH
SCN
OSCN

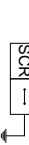

24VDC
POWER RAIL

D02



NISOC

پروژه نگهداشت و افزایش تولید میدان نفتی بینک
سطح الارض
احداث ردیف تراکم گاز در ایستگاه جمع آوری بینک

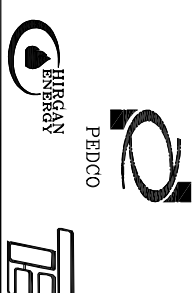

شماره پیمان:

053-073-9184

Control System Loop Diagram

پروژه	بسته کاری	صادر کننده	تسهیلات	رشته	نوع مدرک	سریال	نسخه
BK	GCS	PEDCO	120	IN	DG	0005	D02

شماره صفحه: 154 از 314

BLANK PAGE



NISOC

پروژه نگهداشت و افزایش تولید میدان نفتی بینک
سطح الارض
احداث ردیف تراکم گاز در ایستگاه جمع آوری بینک



شماره پیمان:

053-073-9184

Control System Loop Diagram

پروژه	بسته کاری	حاضر کننده	تسهيلات	رشته	نوع مدارک	سریال	نسخه
BK	GCS	PEDCO	120	IN	DG	0005	D02

شماره صفحه: 155 از 314

FIELD	JUNCTION BOX	FIELD SIDE	SYSTEM SIDE	DCS SYSTEM CABINET	DCS ENGINEERING
INSTRUMENT				SYS. CAB NO.	OPERATION DISPLAY

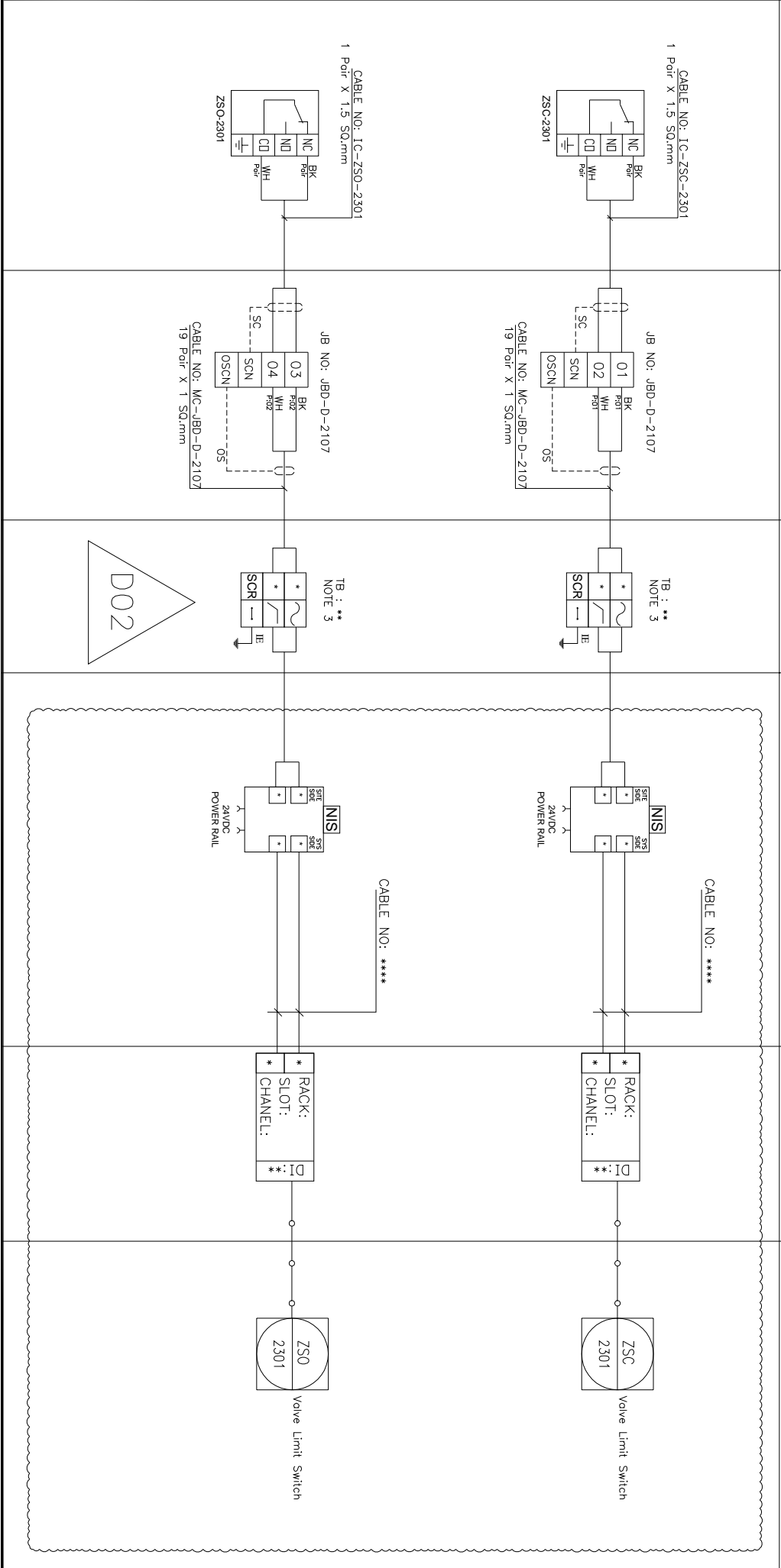



NISOC

پروژه نگهداشت و افزایش تولید میدان نفتی بینک
سطح الارض
احداث ردیف تراکم گاز در ایستگاه جمع آوری بینک



شماره پیمان:

Control System Loop Diagram

053-073-9184

شماره صفحه: 156 از 314

پروژه	بسته کاری	حاضر کننده	تسهیلات	رشته	نوع مدارک	سریال	نسخه
BK	GCS	PEDCO	120	IN	DG	0005	D02

INSTRUMENT	JUNCTION BOX	FIELD SIDE	SYSTEM SIDE	SYS. CAB. NO.	OPERATION DISPLAY
FIELD	FIELD SIDE	DCS MARSHALLING CABINET	DCS SYSTEM CABINET	DCS ENGINEERING	

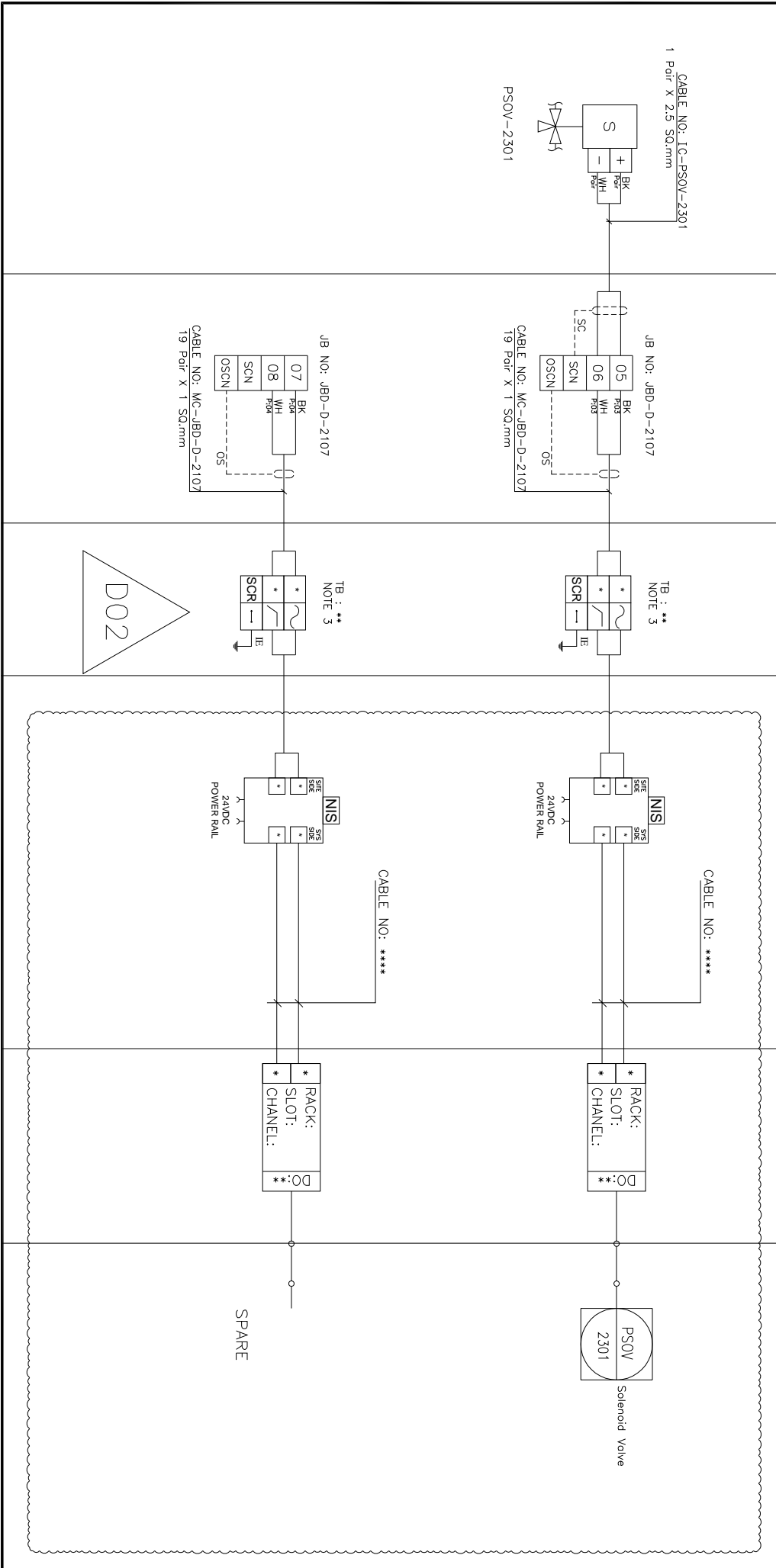



NISOC

پروژه نگهداشت و افزایش تولید میدان نفتی بینک
سطح الارض
احداث ردیف تراکم گاز در ایستگاه جمع آوری بینک



شماره پیمان:

053-073-9184

Control System Loop Diagram

پروژه

بسته کاری

صادر کننده

تسهیلات

رشته

نوع مدارک

سریال

نسخه

شماره صفحه: 157 از 314

BK

GCS

PEDCO

120

IN

DG

0005

D02

FIELD

DCS MARSHALLING CABINET

DCS SYSTEM CABINET

DCS ENGINEERING

INSTRUMENT

JUNCTION BOX

FIELD SIDE

SYSTEM SIDE

SYS. CAB NO.

OPERATION DISPLAY

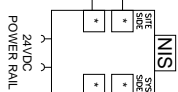
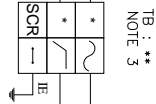
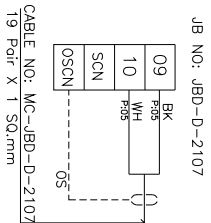

SPARE

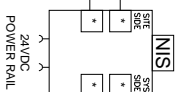
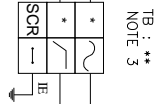
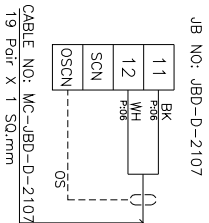

SPARE

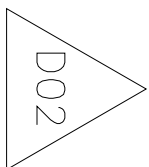

CABLE NO.: ****

CABLE NO.: ****



NISOC

پروژه نگهداشت و افزایش تولید میدان نفتی بینک
سطح الارض
احداث ردیف تراکم گاز در ایستگاه جمع آوری بینک



شماره پیمان:

053-073-9184

Control System Loop Diagram

پروژه

BK

پسته کاری

GCS

حادر کننده

PEDCO

تسهيلات

120

رشته

IN

نوع مدارک

DG

سریال

0005

نسخه

D02

شماره صفحه: 158 از 314

FIELD

DCS MARSHALLING CABINET

DCS SYSTEM CABINET

DCS ENGINEERING

INSTRUMENT

JUNCTION BOX

FIELD SIDE

SYSTEM SIDE

SYS. CAB NO.

OPERATION DISPLAY

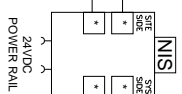
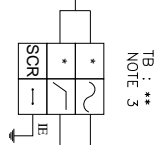
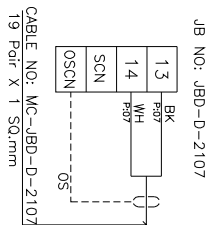

CABLE NO.: ****



SPARE

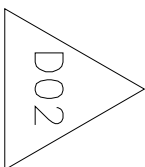



NISOC

پروژه نگهداشت و افزایش تولید میدان نفتی بینک
سطح الارض
احداث ردیف تراکم گاز در ایستگاه جمع آوری بینک



شماره پیمان:

053-073-9184

Control System Loop Diagram

پروژه	بسته کاری	حاضر کننده	تسهیلات	رشته	نوع مدارک	سریال	نسخه
BK	GCS	PEDCO	120	IN	DG	0005	002

شماره صفحه: 159 از 314

FIELD

DCS MARSHALLING CABINET

DCS SYSTEM CABINET

DCS ENGINEERING

INSTRUMENT

JUNCTION BOX

FIELD SIDE

SYSTEM SIDE

SYS. CAB NO.

OPERATION DISPLAY

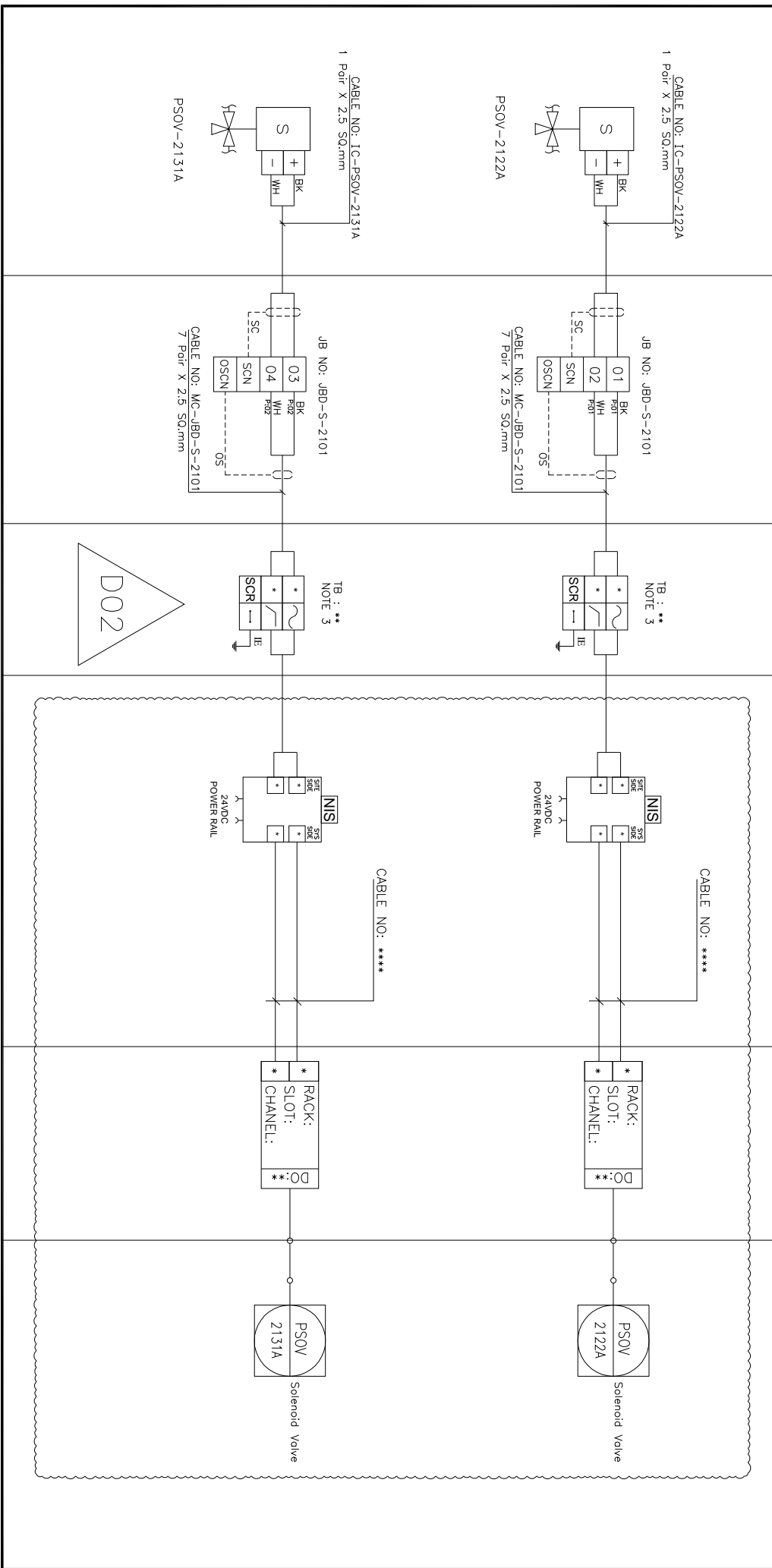



NISOC

پروژه نگهداشت و افزایش تولید میدان نفتی بینک
سطح الارض
احداث ردیف تراکم گاز در ایستگاه جمع آوری بینک



شماره پیمان:

Control System Loop Diagram

053-073-9184

پروژه

BK

پسته کاری

بسته کاری

GCS

حادر کننده

PEDCO

تسهيلات

120

رشته

IN

نوع مدارک

DG

سریال

0005

نسخه

D02

شماره صفحه:

314 از 160

شماره صفحه:

314 از 160

DCS SYSTEM LOOP CABINET

DCS ENGINEERING

DCS SYSTEM CABINET

OPERATION DISPLAY

FIELD

DCS MARSHALLING CABINET

INSTRUMENT

JUNCTION BOX

FIELD SIDE

SYSTEM SIDE

SYS. CAB. NO.

OPERATION DISPLAY

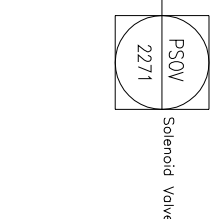
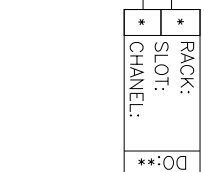
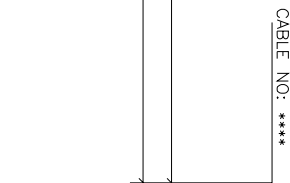
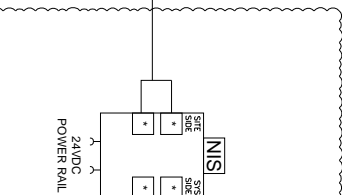
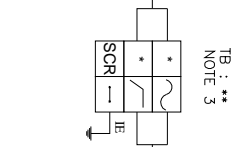
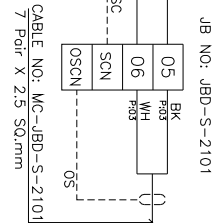
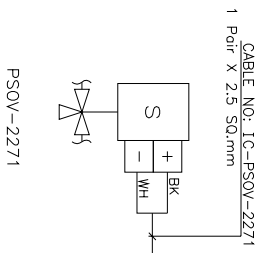

JB NO: JBD-S-2101

TB : **
NOTE 3

NIS

RACK:
SLOT:
CHANNEL:
D0: **

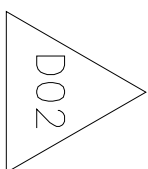
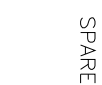
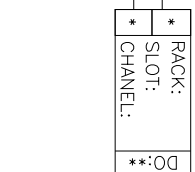
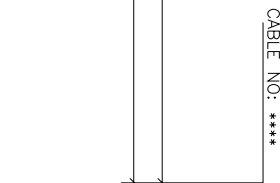
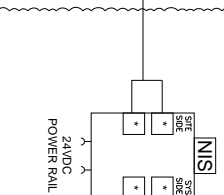
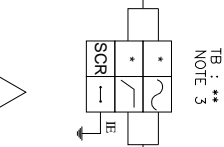
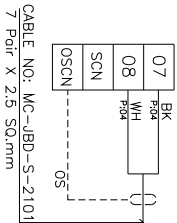

SPARE



NISOC

شماره پیمان:

053-073-9184

پروژه نگهداشت و افزایش تولید میدان نفتی بینک
سطح الارض
احداث ردیف تراکم گاز در ایستگاه جمع آوری بینک



Control System Loop Diagram

پروژه	بسته کاری	حاضر کننده	تسهیلات	رشته	نوع مدارک	سریال	نسخه
BK	GCS	PEDCO	120	IN	DG	0005	D02

شماره صفحه: 161 از 314

FIELD

DCS MARSHALLING CABINET

DCS SYSTEM CABINET

DCS ENGINEERING

INSTRUMENT

JUNCTION BOX

FIELD SIDE

SYSTEM SIDE

SYS. CAB NO.

OPERATION DISPLAY

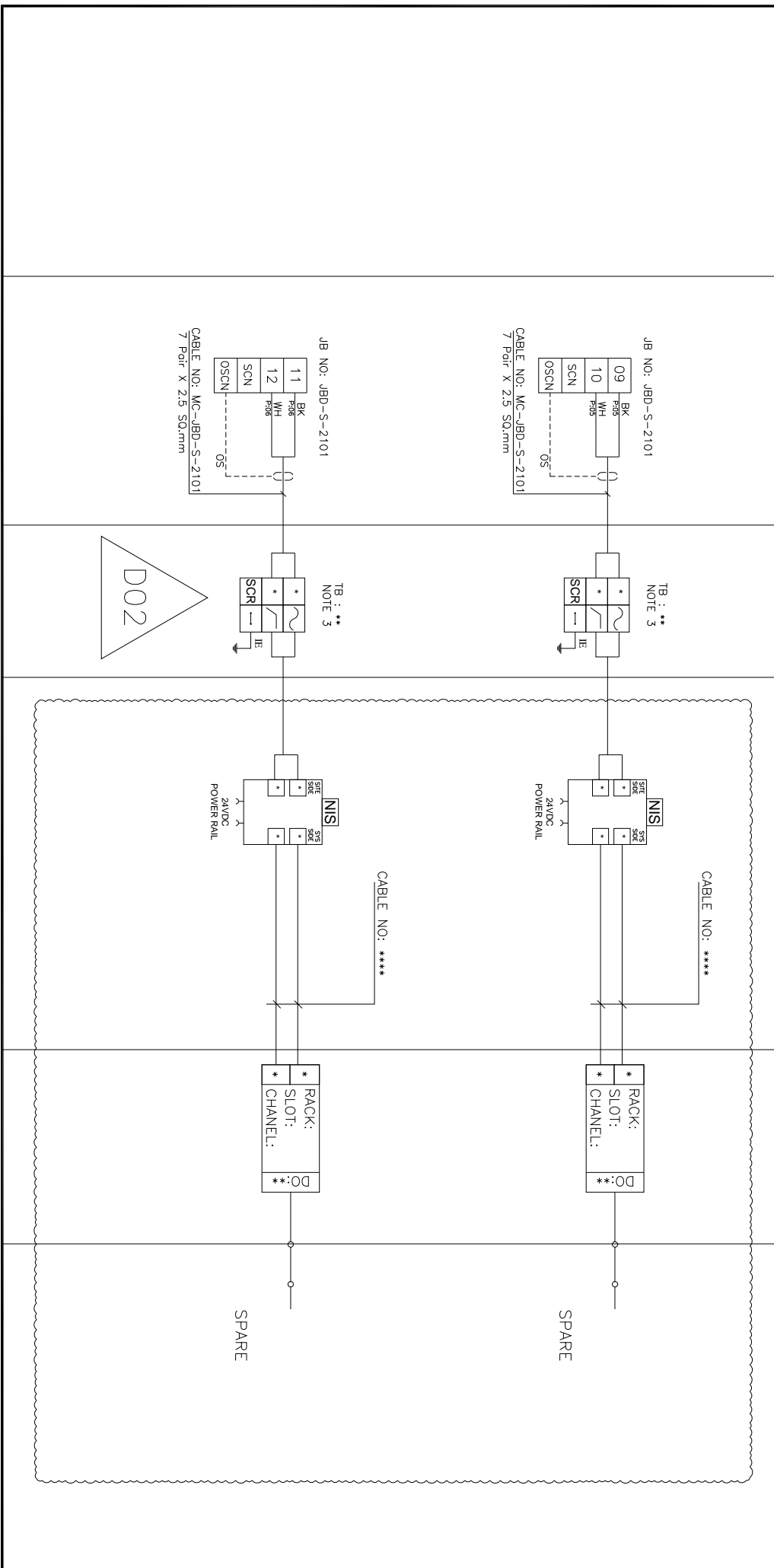



NISOC

پروژه نگهداشت و افزایش تولید میدان نفتی بینک
سطح الارض
احداث ردیف تراکم گاز در ایستگاه جمع آوری بینک



شماره پیمان:

053-073-9184

Control System Loop Diagram

پروژه

کار

پیمانکار

تسهيلات

رشته

نوع مدارک

سریال

نسخه

شماره صفحه:

162 از 314

شماره صفحه:

314

BK

GCS

PEDCO

120

IN

DG

0005

D02

DCS ENGINEERING

OPERATION DISPLAY

FIELD

DCS MARSHALLING CABINET

DCS SYSTEM CABINET

DCS ENGINEERING

INSTRUMENT

JUNCTION BOX

FIELD SIDE

SYSTEM SIDE

SYS. CAB NO.

OPERATION DISPLAY

JB NO.: JBD-S-2101

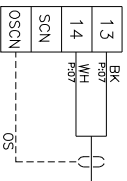

TB : **
NOTE 3

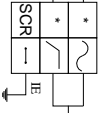

CABLE NO.: MC-JBD-S-2101
7 Pair X 2.5 Sq.mm

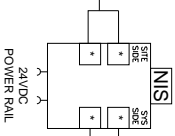

CABLE NO.: ****



SPARE

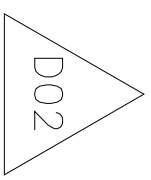



NISOC

پروژه نگهداشت و افزایش تولید میدان نفتی بینک
سطح الارض
احداث ردیف تراکم گاز در ایستگاه جمع آوری بینک



شماره پیمان:

053-073-9184

Control System Loop Diagram

پروژه	بسته کاری	حاضر کننده	تسهیلات	رشته	نوع مدارک	سریال	نسخه
BK	GCS	PEDCO	120	IN	DG	0005	D02

شماره صفحه: 163 از 314

FIELD

DCS MARSHALLING CABINET

DCS SYSTEM CABINET

DCS ENGINEERING

INSTRUMENT

JUNCTION BOX

FIELD SIDE

SYSTEM SIDE

SYS. CAB NO.

OPERATION DISPLAY

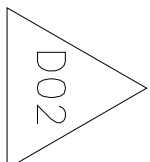
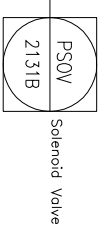
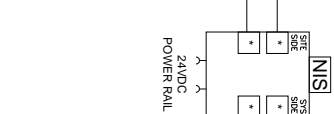
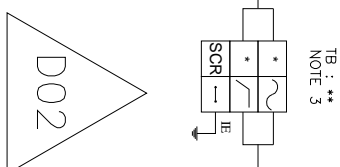
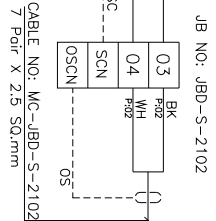
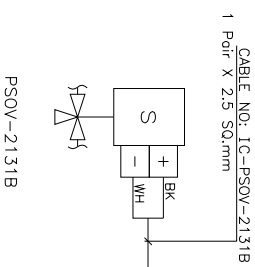
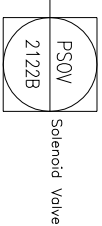
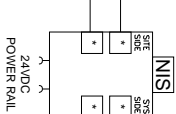
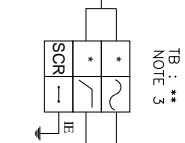
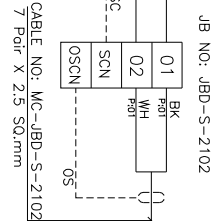
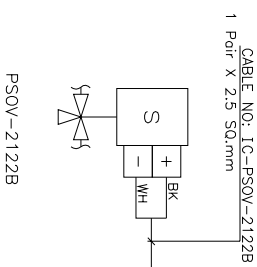

CABLE NO: ****

CABLE NO: ****



NISOC

شماره پیمان:

053-073-9184

پروژه نگهداشت و افزایش تولید میدان نفتی بینک
سطح الارض
احداث ردیف تراکم گاز در ایستگاه جمع آوری بینک



شماره صفحه: 164 از 314

Control System Loop Diagram

پروژه	بسته کاری	حاضر کننده	تسهیلات	رشته	نوع مدارک	سریال	نسخه
BK	GCS	PEDCO	120	IN	DG	0005	D02

FIELD

DCS MARSHALLING CABINET

DCS SYSTEM CABINET

DCS ENGINEERING

INSTRUMENT

JUNCTION BOX

FIELD SIDE

SYSTEM SIDE

SYS. CAB NO.

OPERATION DISPLAY

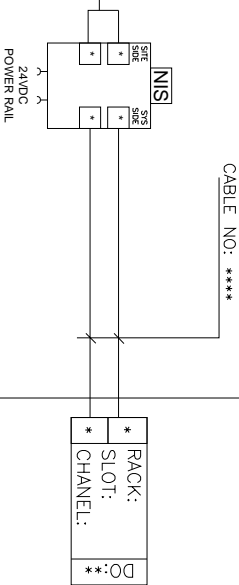
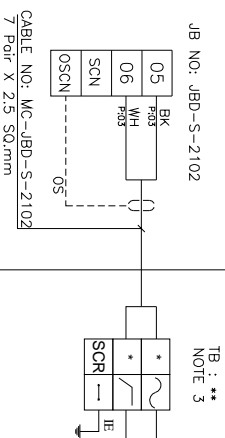

SPARE

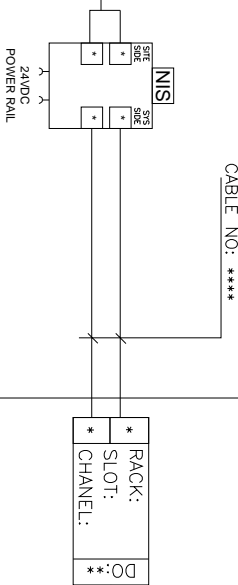
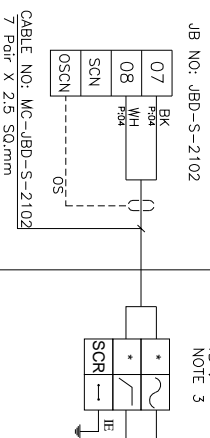

SPARE

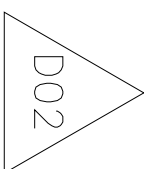



NISOC



پروژه نگهداشت و افزایش تولید میدان نفتی بینک
سطح الارض
احداث ردیف تراکم گاز در ایستگاه جمع آوری بینک

Control System Loop Diagram

شماره پیمان:

053-073-9184

شماره صفحه: 165 از 314

پروژه	بسته کاری	حاضر کننده	تسهیلات	رشته	نوع مدارک	سریال	نسخه
BK	GCS	PEDCO	120	IN	DG	0005	D02

FIELD	JUNCTION BOX	FIELD SIDE	SYSTEM SIDE	DCS SYSTEM CABINET	DCS ENGINEERING
INSTRUMENT	FIELD	DCS MARSHALLING CABINET	SYS. CAB. NO.	OPERATION DISPLAY	

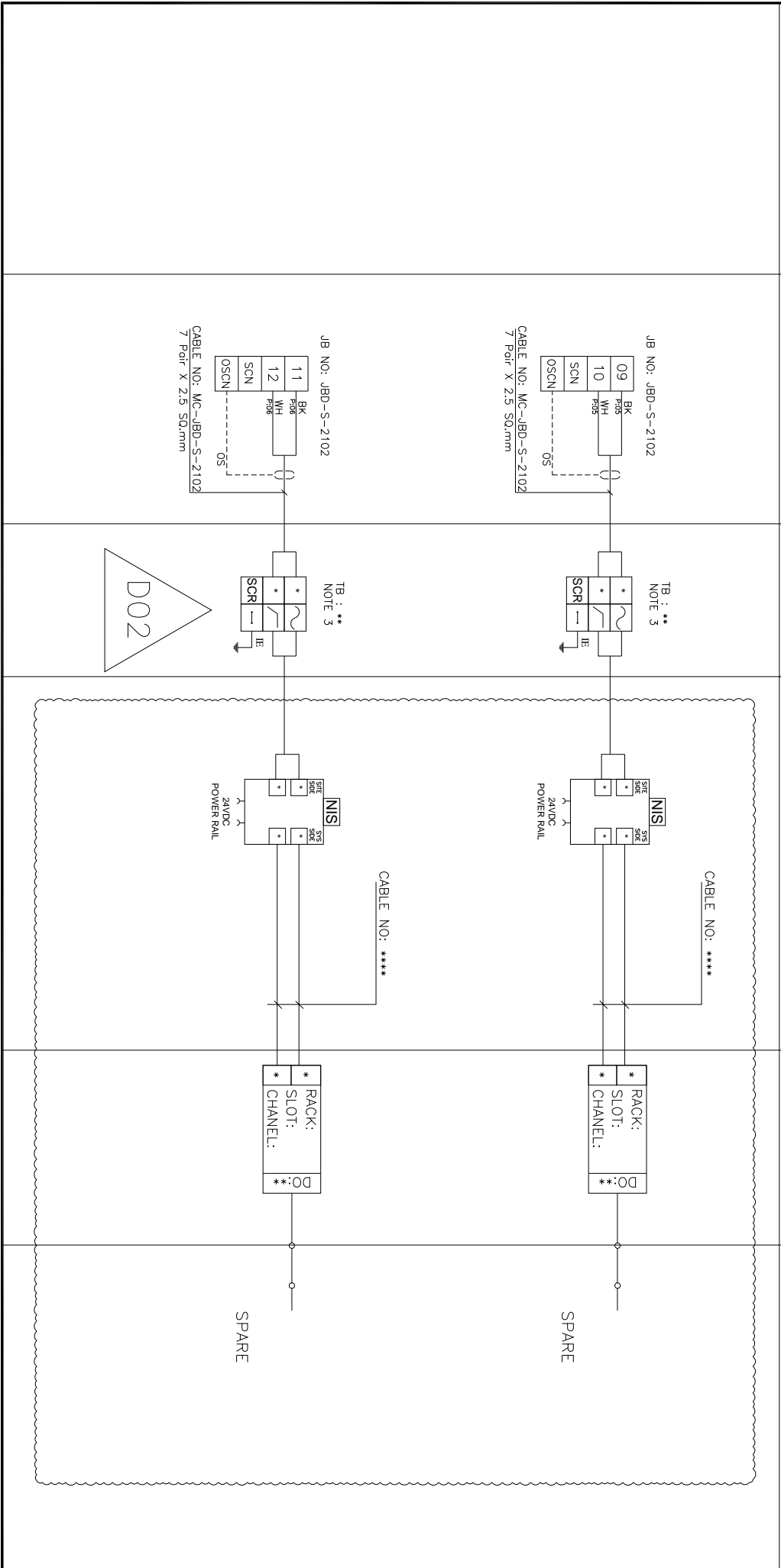



NISOC

پروژه نگهداشت و افزایش تولید میدان نفتی بینک
سطح الارض
احداث ردیف تراکم گاز در ایستگاه جمع آوری بینک



شماره پیمان:

053-073-9184

Control System Loop Diagram

پروژه

کارگاه

پیمانکار

تسهیلات

رشته

نوع مدارک

سریال

نسخه

314 از 166

شماره صفحه:

BK

GCS

PEDCO

120

IN

DG

0005

D02

FIELD

DCS MARSHALLING CABINET

DCS SYSTEM CABINET

DCS ENGINEERING

INSTRUMENT

JUNCTION BOX

FIELD SIDE

SYSTEM SIDE

SYS. CAB NO.

OPERATION DISPLAY

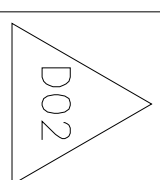
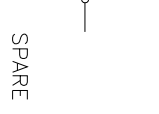
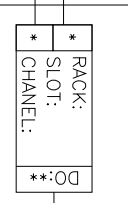
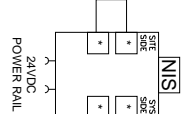
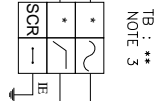
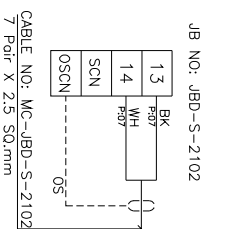



پروژه نگهداشت و افزایش تولید میدان نفتی بینک
سطح الارض
احداث ردیف تراکم گاز در ایستگاه جمع آوری بینک



شماره پیمان:

Control System Loop Diagram

053-073-9184

پروژه

بسته کاری

بسته کارنده

تسهیلات

رشته

نوع مدارک

سریال

نسخه

شماره صفحه: 167 از 314

BK

GCS

PEDCO

120

IN

DG

0005

D02

FIELD

DCS MARSHALLING CABINET

DCS SYSTEM CABINET

DCS ENGINEERING

INSTRUMENT

JUNCTION BOX

FIELD SIDE

SYSTEM SIDE

SYS. CAB NO.

OPERATION DISPLAY

CABLE NO: 1G-PSOV-2122C
1 Pair X 2.5 SQ.mm

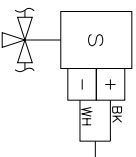

JB NO: JBD-S-2103

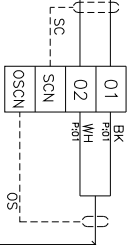

PSOV-2122C

CABLE NO: MC-JBD-S-2103
7 Pair X 2.5 SQ.mm

TB : **
NOTE 3

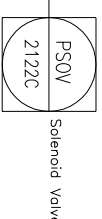
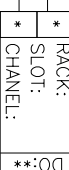
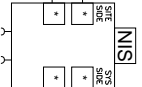
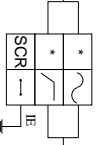

CABLE NO: 1G-PSOV-2131C
1 Pair X 2.5 SQ.mm

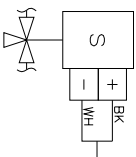

JB NO: JBD-S-2103

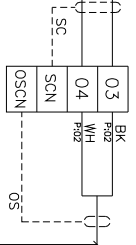

PSOV-2131C

CABLE NO: MC-JBD-S-2103
7 Pair X 2.5 SQ.mm

TB : **
NOTE 3

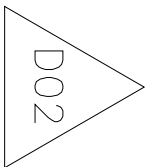
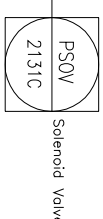
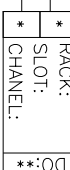
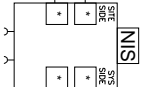
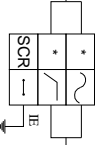

CABLE NO: ****

CABLE NO: ****



NISOC



پروژه نگهداشت و افزایش تولید میدان نفتی بینک
سطح الارض
احداث ردیف تراکم گاز در ایستگاه جمع آوری بینک

شماره پیمان:

Control System Loop Diagram

053-073-9184

پروژه

بسته کاری

حادر کننده

تسهیلات

رشته

نوع مدارک

سریال

نسخه

شماره صفحه: 168 از 314

BK

GCS

PEDCO

120

IN

DG

0005

D02

FIELD

DCS MARSHALLING CABINET

DCS SYSTEM CABINET

DCS ENGINEERING

INSTRUMENT

JUNCTION BOX

FIELD SIDE

SYSTEM SIDE

SYS. CAB NO.

OPERATION DISPLAY

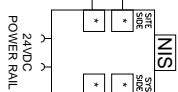
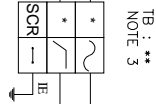
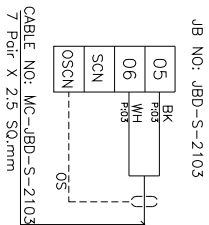

SPARE

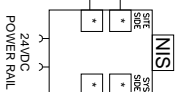
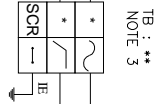
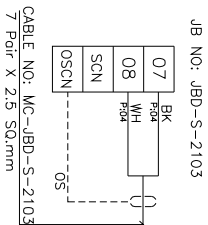

SPARE

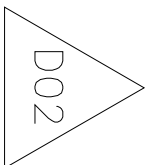

CABLE NO.: ****

CABLE NO.: ****



NISOC

شماره پیمان:

053-073-9184

پروژه نگهداشت و افزایش تولید میدان نفتی بینک
سطح الارض
احداث ردیف تراکم گاز در ایستگاه جمع آوری بینک



Control System Loop Diagram

پروژه	بسته کاری	حاضر کننده	تسهیلات	رشته	نوع مدارک	سریال	نسخه
BK	GCS	PEDCO	120	IN	DG	0005	D02

شماره صفحه: 169 از 314

FIELD

DCS MARSHALLING CABINET

DCS SYSTEM CABINET

DCS ENGINEERING

INSTRUMENT

JUNCTION BOX

FIELD SIDE

SYSTEM SIDE

SYS. CAB NO.

OPERATION DISPLAY

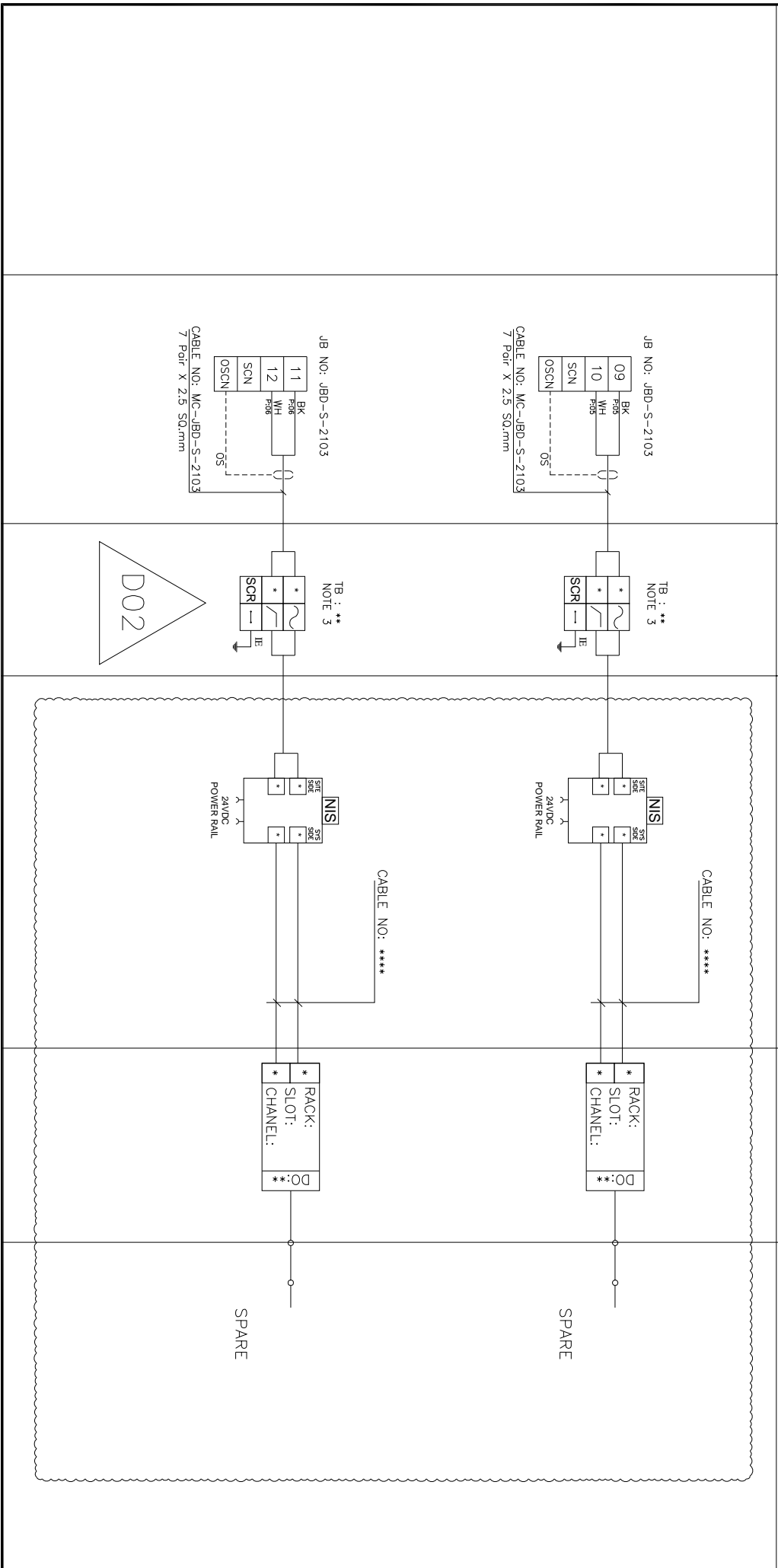



NISOC

شماره پیمان:

053-073-9184

پروژه نگهداشت و افزایش تولید میدان نفتی بینک
سطح الارض
احداث ردیف تراکم گاز در ایستگاه جمع آوری بینک



Control System Loop Diagram

پروژه

کار

مادرکنده

تسهيلات

رشته

نوع مدارک

سریال

نسخه

شماره صفحه: 170 از 314

BK

GCS

PEDCO

120

IN

DG

0005

D02

FIELD

DCS MARSHALLING CABINET

DCS SYSTEM CABINET

DCS ENGINEERING

INSTRUMENT

JUNCTION BOX

FIELD SIDE

SYSTEM SIDE

SYS. CAB NO.

OPERATION DISPLAY

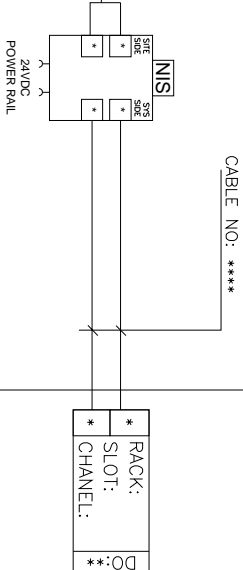
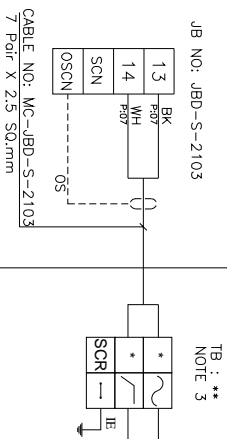

SPARE

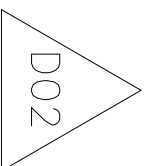



NISOC

پروژه نگهداشت و افزایش تولید میدان نفتی بینک
سطح الارض
احداث ردیف تراکم گاز در ایستگاه جمع آوری بینک

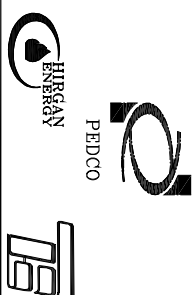

PEDCO

HIRGAN

شماره پیمان:

053-073-9184

Control System Loop Diagram

پروژه	بسته کاری	حاضر کننده	تسهیلات	رشته	نوع مدارک	سریال	نسخه
BK	GCS	PEDCO	120	IN	DG	0005	D02

شماره صفحه: 171 از 314

FIELD

DCS MARSHALLING CABINET

DCS SYSTEM CABINET

DCS ENGINEERING

INSTRUMENT

JUNCTION BOX

FIELD SIDE

SYSTEM SIDE

SYS. CAB NO.

OPERATION DISPLAY

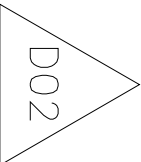
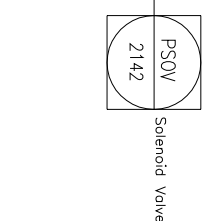
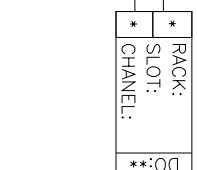
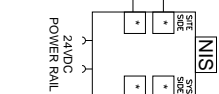
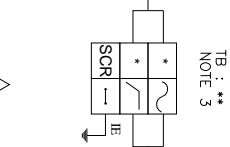
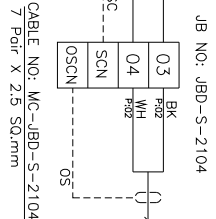
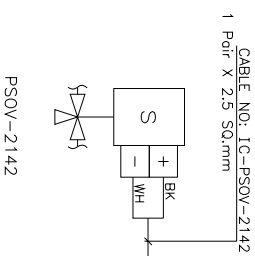
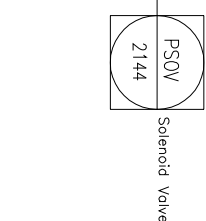
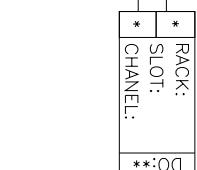
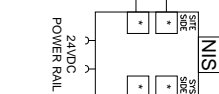
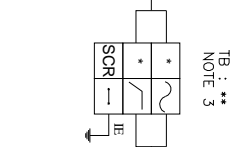
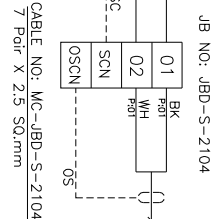
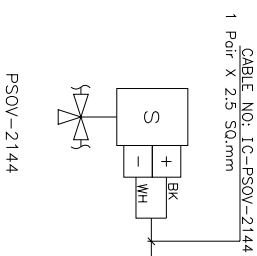

CABLE NO: *****

CABLE NO: *****



پروژه نگهداشت و افزایش تولید میدان نفتی بینک
سطح الارض
احداث ردیف تراکم گاز در ایستگاه جمع آوری بینک



شماره پیمان:

Control System Loop Diagram

053-073-9184

شماره صفحه: 314 از 172

پروژه	بسته کاری	حاضر کننده	تسهیلات	رشته	نوع مدارک	سریال	نسخه
BK	GCS	PEDCO	120	IN	DG	0005	D02

FIELD

DCS MARSHALLING CABINET

DCS SYSTEM CABINET

DCS ENGINEERING

INSTRUMENT

JUNCTION BOX

FIELD SIDE

SYSTEM SIDE

SYS. CAB NO.

OPERATION DISPLAY

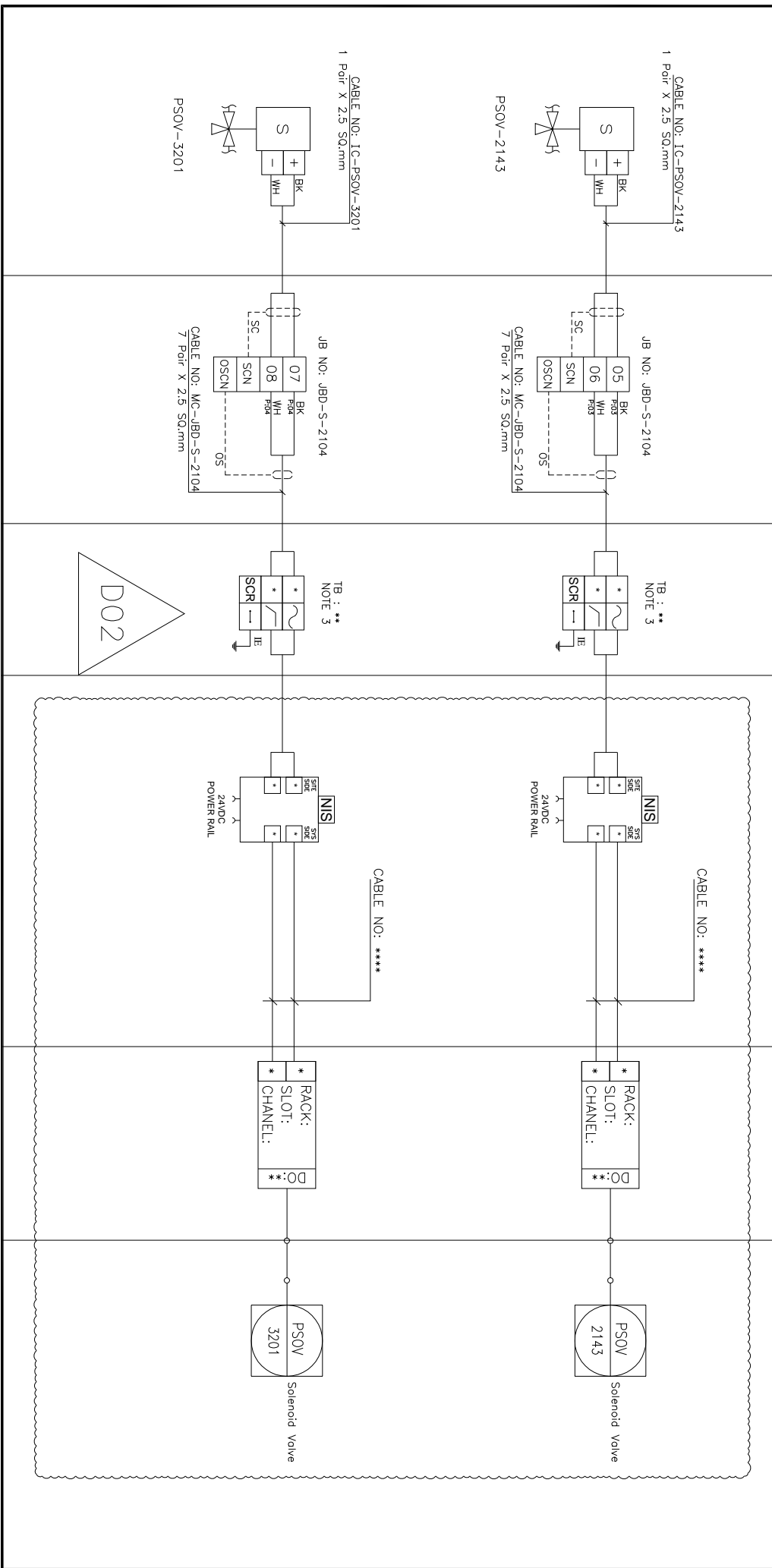



NISOC

شماره پیمان:

053-073-9184

پروژه نگهداشت و افزایش تولید میدان نفتی بینک
سطح الارض
احداث ردیف تراکم گاز در ایستگاه جمع آوری بینک



Control System Loop Diagram

پروژه	بسته کاری	حاضر کننده	تسهیلات	رشته	نوع مدارک	سریال	نسخه
BK	GCS	PEDCO	120	IN	DG	0005	D02

شماره صفحه: 314 از 173

FIELD	JUNCTION BOX	FIELD SIDE	SYSTEM SIDE	DCS SYSTEM CABINET	DCS ENGINEERING
INSTRUMENT				SYS. CAB NO.	OPERATION DISPLAY

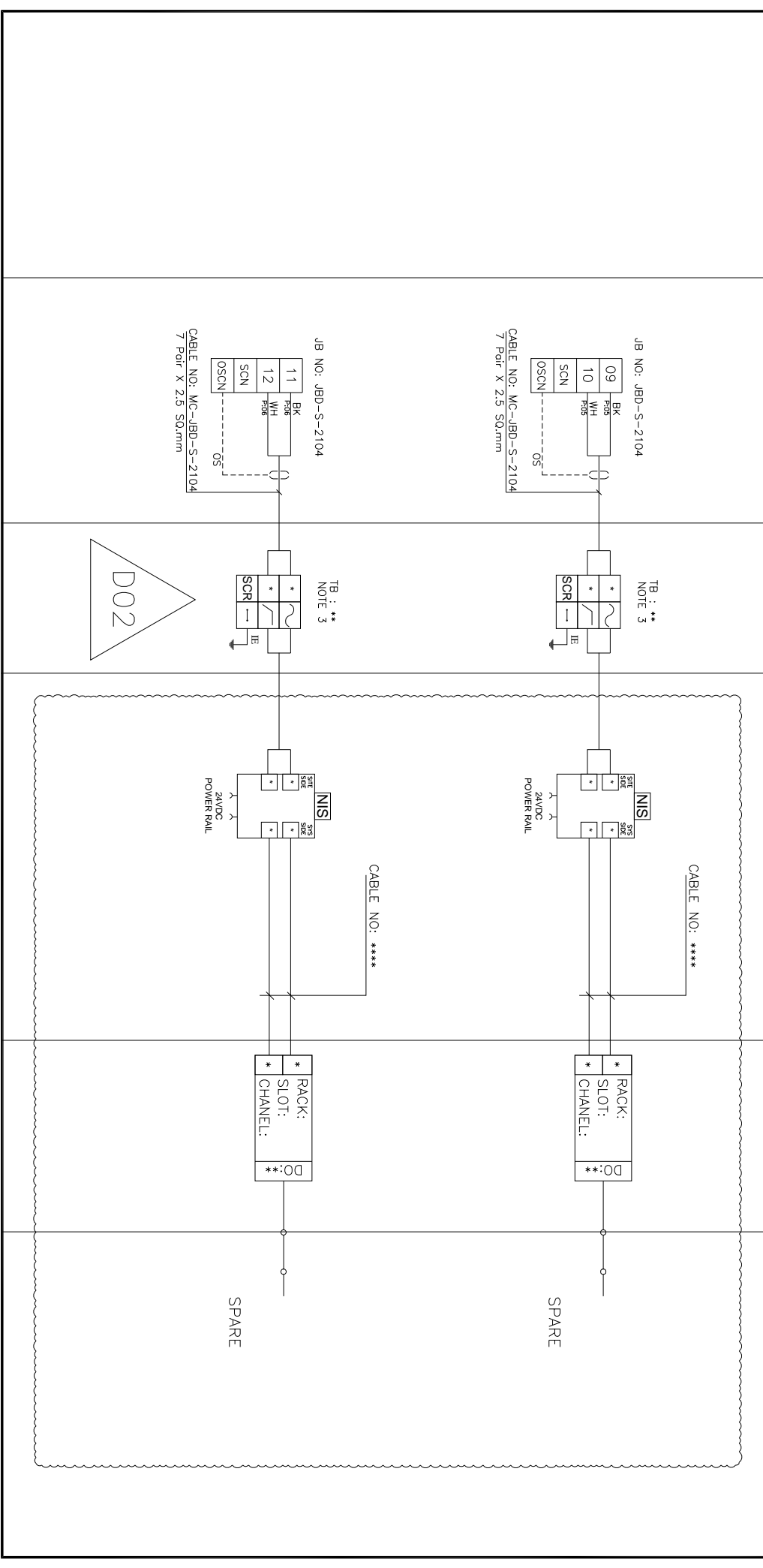



NISOC

شماره پیمان:

053-073-9184

پروژه نگهداشت و افزایش تولید میدان نفتی بینک
سطح الارض
احداث ردیف تراکم گاز در ایستگاه جمع آوری بینک



Control System Loop Diagram

پروژه	بسته کاری	صادر کننده	تسهیلات	رشته	نوع مدرک	سریال	نسخه
BK	GCS	PEDCO	120	IN	DG	0005	D02

شماره صفحه: 174 از 314

FIELD	JUNCTION BOX	FIELD SIDE	SYSTEM SIDE	DCS SYSTEM CABINET	DCS ENGINEERING
INSTRUMENT				SYS. CAB NO.	OPERATION DISPLAY

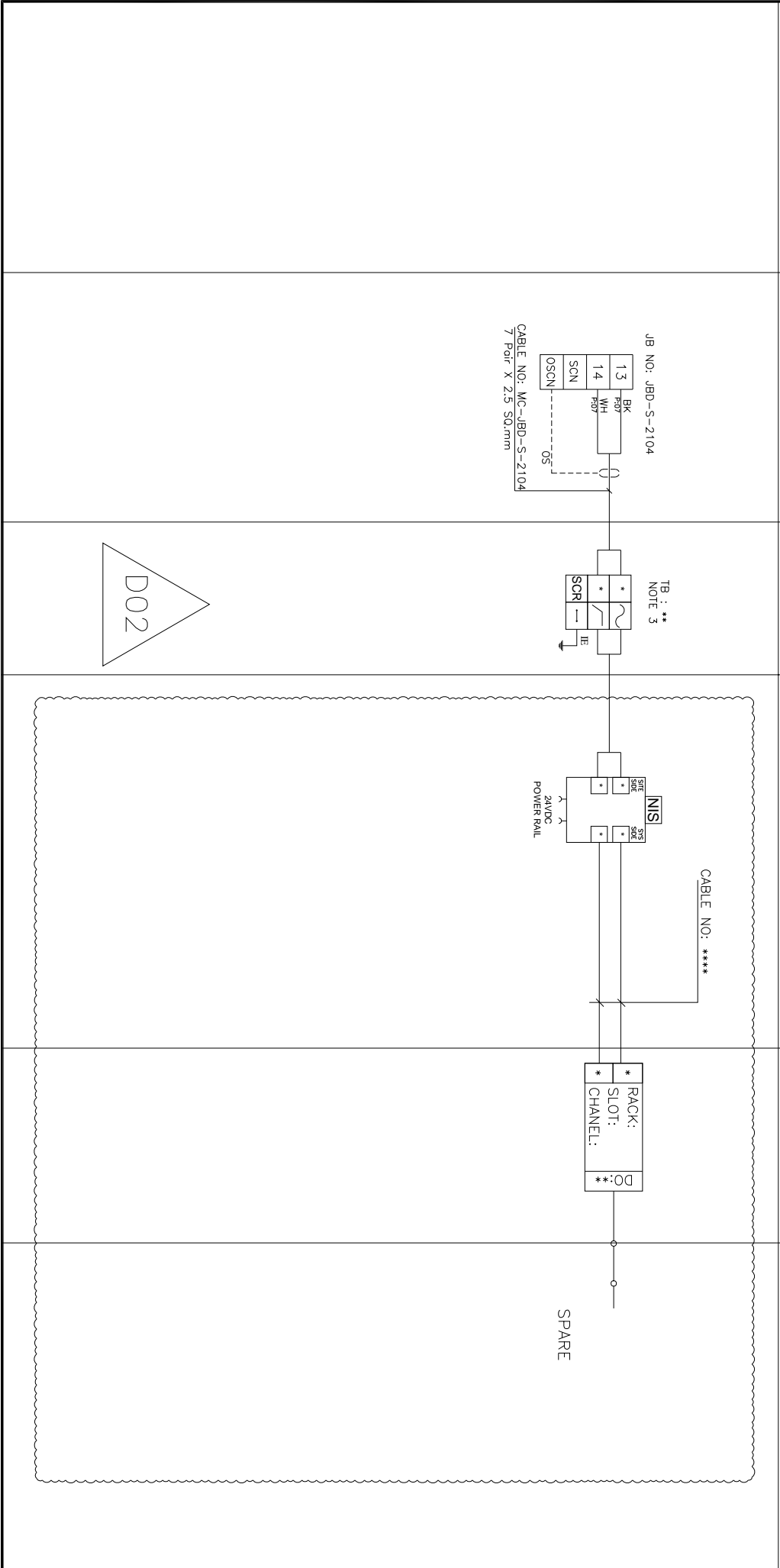



NISOC



پروژه نگهداشت و افزایش تولید میدان نفتی بینک
سطح الارض
احداث ردیف تراکم گاز در ایستگاه جمع آوری بینک

شماره پیمان:

053-073-9184

Control System Loop Diagram

پروژه	بسته کاری	حاضر کننده	تسهیلات	رشته	نوع مدارک	سریال	نسخه
BK	GCS	PEDCO	120	IN	DG	0005	D02

شماره صفحه: 175 از 314

DCS MARSHALLING CABINET

DCS SYSTEM CABINET

DCS ENGINEERING

(Ignition Control Panel IG-2201)

FIELD SIDE

SYSTEM SIDE

SYS. CAB NO.

OPERATION DISPLAY

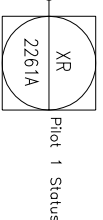
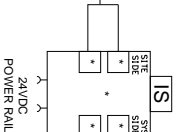
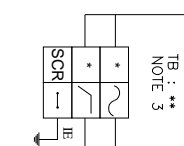
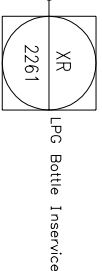
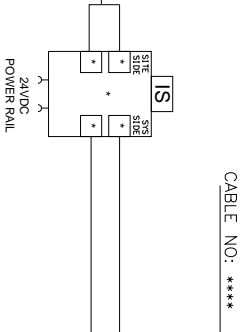
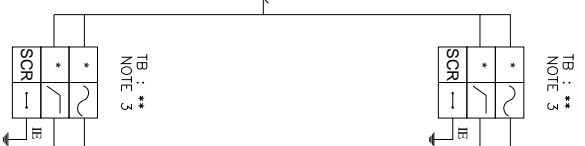
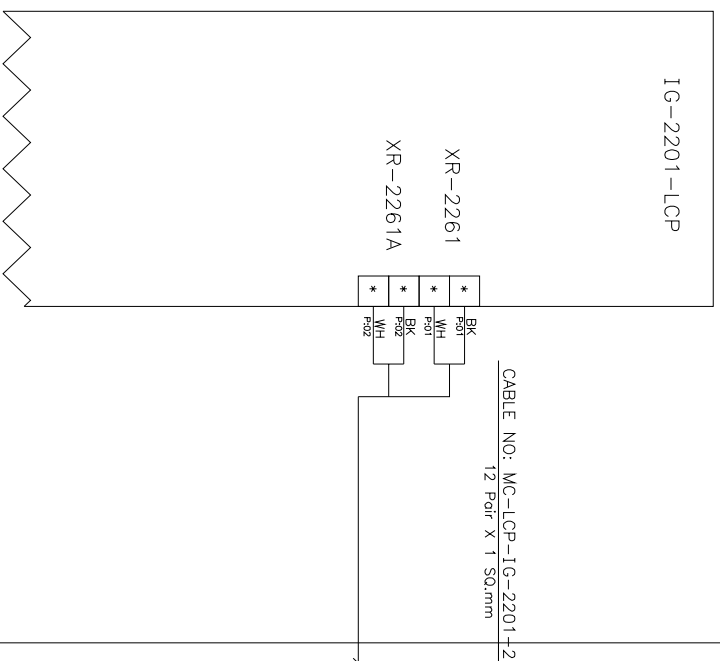



NISOC



پروژه نگهداشت و افزایش تولید میدان نفتی بینک
سطح الارض
احداث ردیف تراکم گاز در ایستگاه جمع آوری بینک

شماره پیمان:

053-073-9184

Control System Loop Diagram

پروژه	بسته کاری	حادر کننده	تسهیلات	رشته	نوع مدرک	سریال	نسخه
BK	GCS	PEDCO	120	IN	DG	0005	D02

شماره صفحه: 314 از 176

DCS MARSHALLING CABINET

DCS SYSTEM CABINET

DCS ENGINEERING

(Ignition Control Panel IG-2201)

FIELD SIDE

SYSTEM SIDE

SYS. CAB NO.

OPERATION DISPLAY

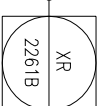
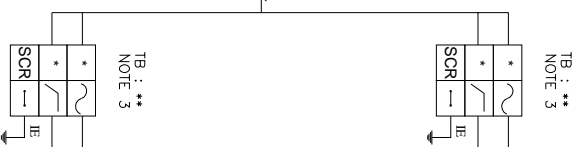
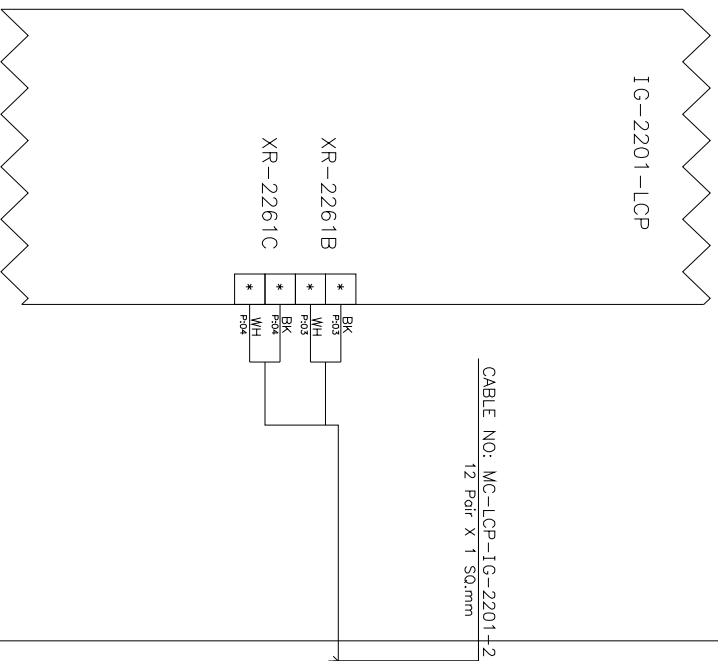

Pilot 2 Status

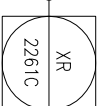
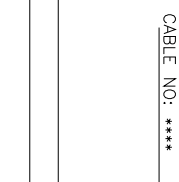
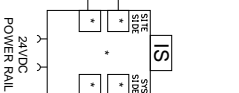

Pilot 3 Status



NISOC

پروژه نگهداشت و افزایش تولید میدان نفتی بینک
سطح الارض
احداث ردیف تراکم گاز در ایستگاه جمع آوری بینک

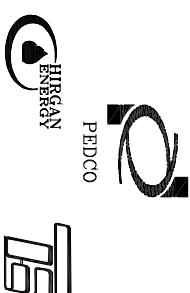

PEDCO

HIRSHAN



شماره پیمان:

053-073-9184

Control System Loop Diagram

پروژه

بسته کاری

حادر کننده

تسهیلات

رشته

نوع مدارک

سریال

نسخه

شماره صفحه: 314 از 177

BK

GCS

PEDCO

120

IN

DG

0005

D02

DCS MARSHALLING CABINET

DCS SYSTEM CABINET

DCS ENGINEERING

(Ignition Control Panel IG-2201)

FIELD SIDE

SYSTEM SIDE

SYS. CAB NO.

OPERATION DISPLAY

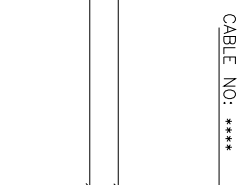
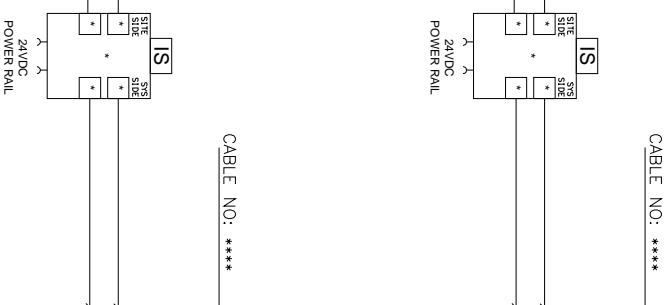
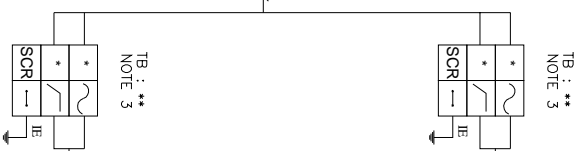
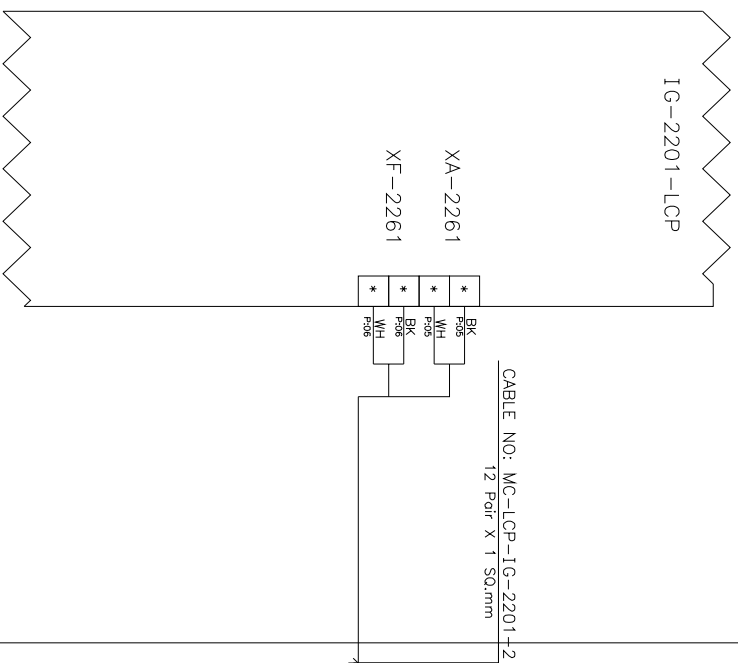

CABLE NO: ****

CABLE NO: ****



NISOC

شماره پیمان:

053-073-9184

پروژه نگهداشت و افزایش تولید میدان نفتی بینک
سطح الارض
احداث ردیف تراکم گاز در ایستگاه جمع آوری بینک



Control System Loop Diagram

پروژه	بسته کاری	صادر کننده	تسهیلات	رشته	نوع مدارک	سررال	نسخه
BK	GCS	PEDCO	120	IN	DG	0005	D02

شماره صفحه: 314 از 178

DCS MARSHALLING CABINET

DCS SYSTEM CABINET

DCS ENGINEERING

(Ignition Control Panel IG-2201)

FIELD SIDE

SYSTEM SIDE

SYS. CAB NO.

OPERATION DISPLAY

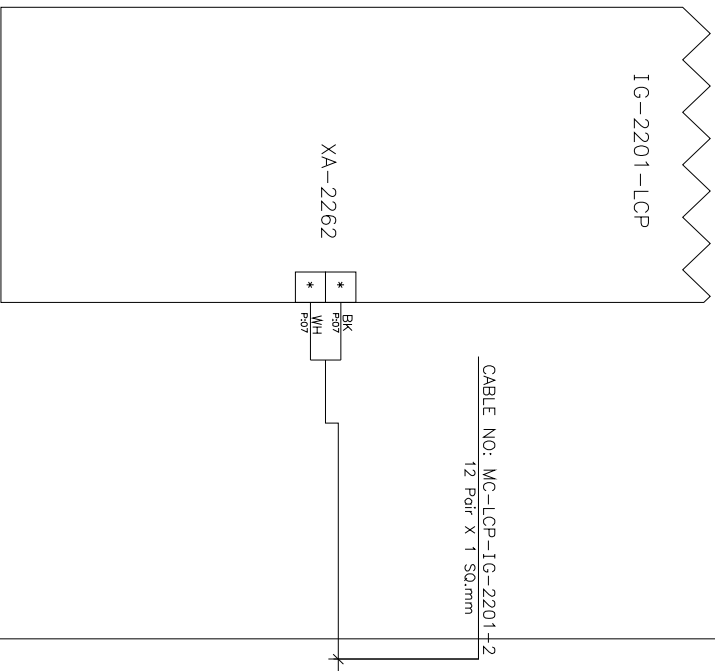

CABLE NO: MC-LCP-IG-2201+2
12 Pair X 1 SQ.mm

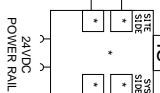
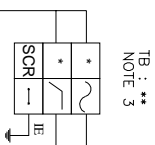

CABLE NO: ****

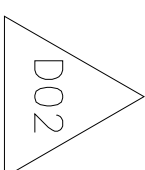
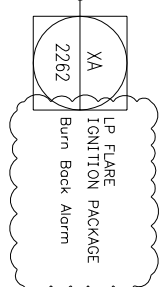



NISOC

پروژه نگهداشت و افزایش تولید میدان نفتی بینک
سطح الارض
احداث ردیف تراکم گاز در ایستگاه جمع آوری بینک



شماره پیمان:

053-073-9184

Control System Loop Diagram

پروژه	بسته کاری	حاضر کننده	تسهیلات	رشته	نوع مدارک	سریال	نسخه
BK	GCS	PEDCO	120	IN	DG	0005	D02

شماره صفحه: 314 از 179

UCP-C-2101A

FIELD SIDE

SYSTEM SIDE

SYS. CAB NO.

OPERATION DISPLAY

DCS MARSHALLING CABINET

DCS SYSTEM CABINET

DCS ENGINEERING

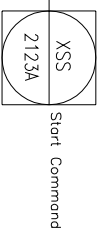
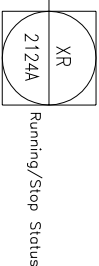
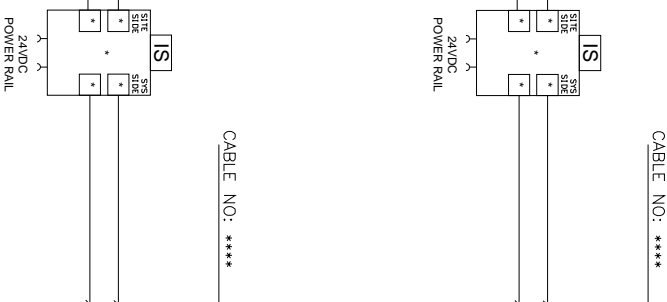
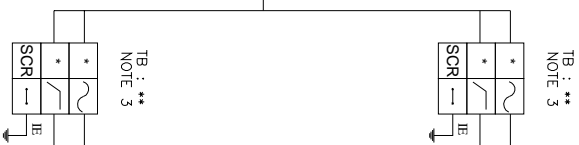
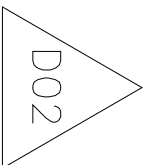
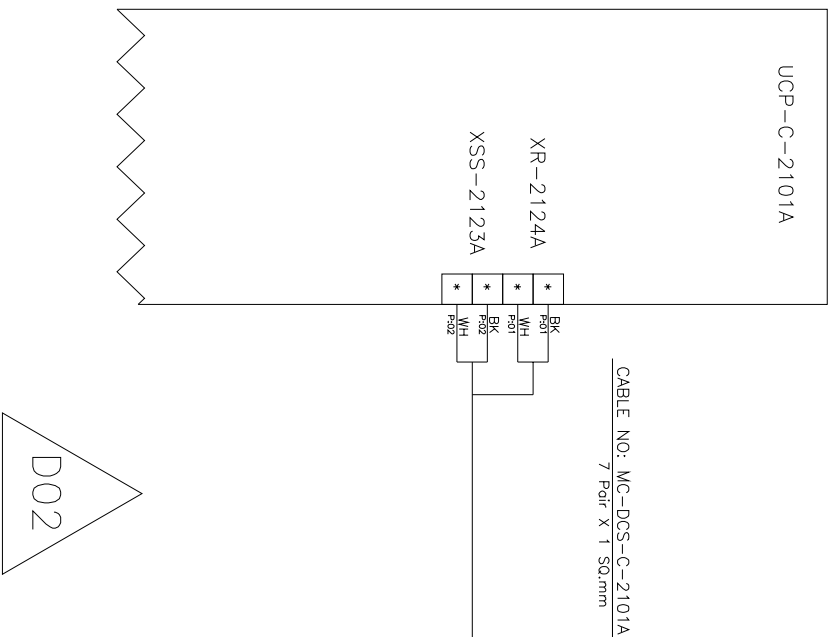



NISOC

پروژه نگهداشت و افزایش تولید میدان نفتی بینک
سطح الارض
احداث ردیف تراکم گاز در ایستگاه جمع آوری بینک



PEDCO

HIRGAN

شماره پیمان:

053-073-9184

Control System Loop Diagram

پروژه	بسته کاری	حادر کننده	تسهیلات	رشته	نوع مدرک	سریال	نسخه
BK	GCS	PEDCO	120	IN	DG	0005	D02

شماره صفحه: 180 از 314

BLANK PAGE

D02



NISOC

پروژه نگهداشت و افزایش تولید میدان نفتی بینک
سطح الارض
احداث ردیف تراکم گاز در ایستگاه جمع آوری بینک



PEDCO

BERGAN

شماره پیمان:

053-073-9184

Control System Loop Diagram

پروژه	بسته کاری	حاضر کننده	تسهیلات	رشته	نوع مدارک	سریال	نسخه
BK	GCS	PEDCO	120	IN	DG	0005	D02

شماره صفحه: 181 از 314

DCS MARSHALLING CABINET

DCS SYSTEM CABINET

DCS ENGINEERING

UCP-C-2101B

FIELD SIDE

SYSTEM SIDE

SYS. CAB NO.

OPERATION DISPLAY

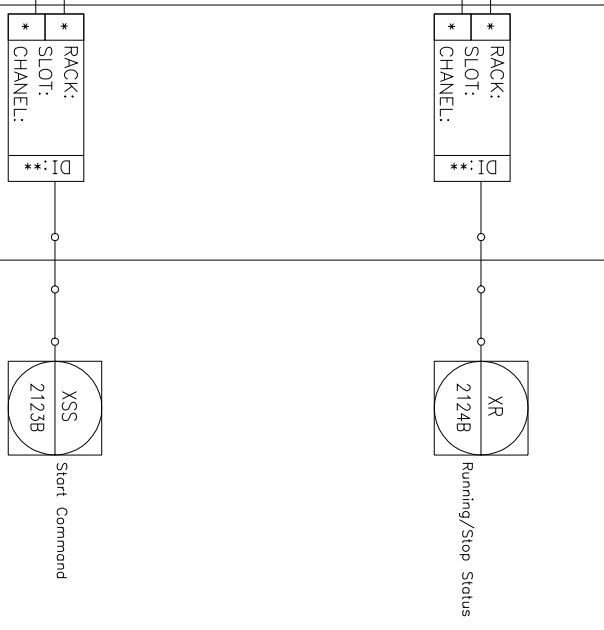
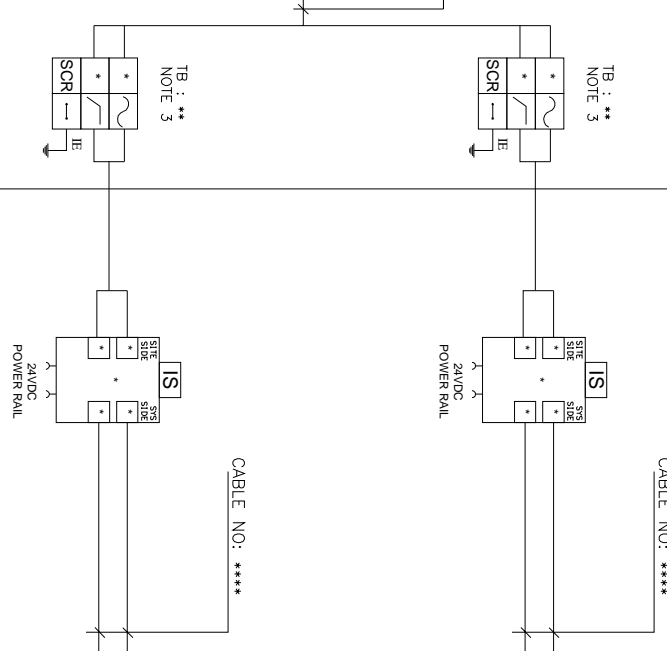
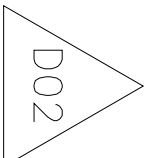
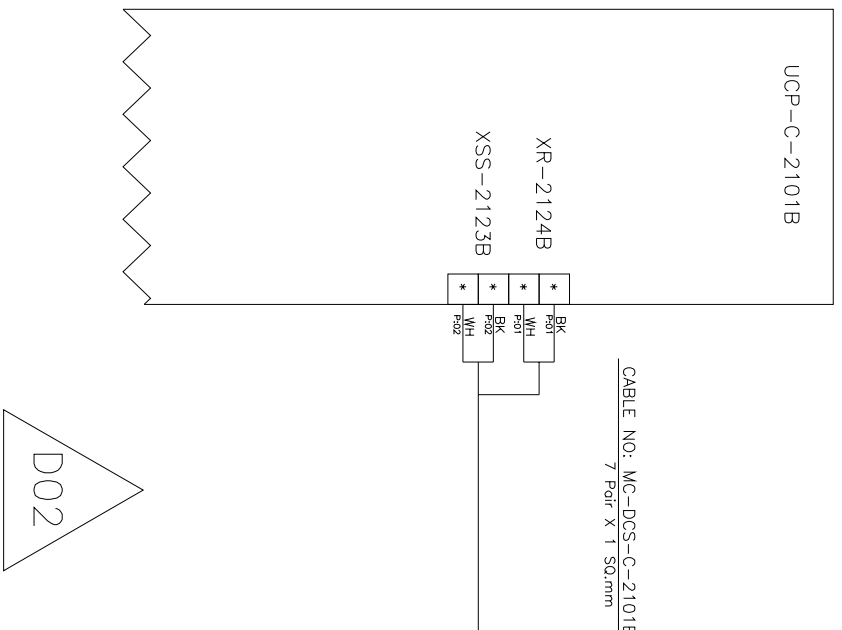



NISOC

پروژه نگهداشت و افزایش تولید میدان نفتی بینک
سطح الارض
احداث ردیف تراکم گاز در ایستگاه جمع آوری بینک



شماره پیمان:

053-073-9184

Control System Loop Diagram

پروژه	بسته کاری	صادر کننده	تسهیلات	رشته	نوع مدرک	سریال	نسخه
BK	GCS	PEDCO	120	IN	DG	0005	D02

شماره صفحه: 182 از 314

BLANK PAGE

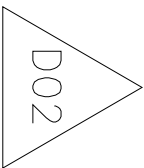

D02



NISOC

پروژه نگهداشت و افزایش تولید میدان نفتی بینک
سطح الارض
احداث ردیف تراکم گاز در ایستگاه جمع آوری بینک



شماره پیمان:

053-073-9184

Control System Loop Diagram

پروژه	بسته کاری	حاضر کننده	تسهیلات	رشته	نوع مدارک	سریال	نسخه
BK	GCS	PEDCO	120	IN	DG	0005	D02

DCS MARSHALLING CABINET

DCS SYSTEM CABINET

DCS ENGINEERING

UCP-C-2101C

FIELD SIDE

SYSTEM SIDE

SYS. CAB NO.

OPERATION DISPLAY

UCP-C-2101C



XR-2124C

XSS-2123C

CABLE NO: MC-DCS-C-2101C
7 Pair X 1 Sq.mm

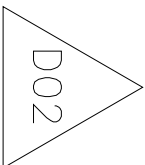

TB : **
NOTE 3

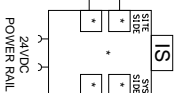
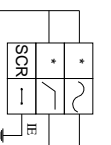

CABLE NO: ****



Running/Stop Status

CABLE NO: ****

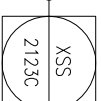
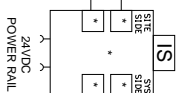
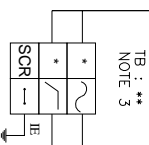

Start Command



NISOC

پروژه نگهداشت و افزایش تولید میدان نفتی بینک
سطح الارض
احداث ردیف تراکم گاز در ایستگاه جمع آوری بینک

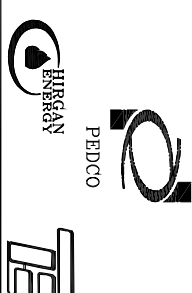

شماره پیمان:

053-073-9184

Control System Loop Diagram

پروژه	بسته کاری	صادر کننده	تسهیلات	رشته	نوع مدرک	سریال	نسخه
BK	GCS	PEDCO	120	IN	DG	0005	D02

شماره صفحه: 184 از 314

BLANK PAGE

D02



NISOC

پروژه نگهداشت و افزایش تولید میدان نفتی بینک
سطح الارض
احداث ردیف تراکم گاز در ایستگاه جمع آوری بینک

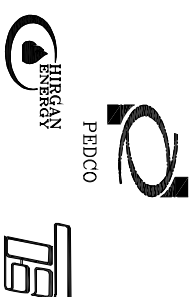

شماره پیمان:

053-073-9184

Control System Loop Diagram

پروژه

بسته کاری

حادر کننده

تسهیلات

رشته

نوع مدارک

سریال

نسخه

شماره صفحه: 185 از 314

BK

GCS

PEDCO

120

IN

DG

0005

D02

DCS MARSHALLING CABINET

DCS SYSTEM CABINET

DCS ENGINEERING

PK-AC-2203A

FIELD SIDE

SYSTEM SIDE

SYS. CAB NO.

OPERATION DISPLAY

PK-AC-2203A

CABLE NO: MC-UCP-AC-2203A
F001 X F002 SC0mm

XSP-2201A

XSS-2201A



TB : **
NOTE 3

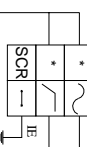

CABLE NO: ****

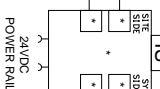

Stop Command

CABLE NO: ****

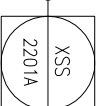
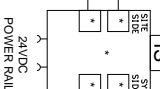

Start Command

D02



NISOC

پروژه نگهداشت و افزایش تولید میدان نفتی بینک
سطح الارض
احداث ردیف تراکم گاز در ایستگاه جمع آوری بینک



شماره پیمان:

053-073-9184

Control System Loop Diagram

پروژه	پسته کاری	حادر کننده	تسهيلات	رشته	نوع مدارک	سريال	نسخه
BK	GCS	PEDCO	120	IN	DG	0005	D02

شماره صفحه: 186 از 314

PK-AC-2203B

FIELD SIDE

SYSTEM SIDE

SYS. CAB NO.

OPERATION DISPLAY

PK-AC-2203B

CABLE NO: MC-UCP-AC-2203B
F001 F002 F002

XSP-2201B
XSS-2201B

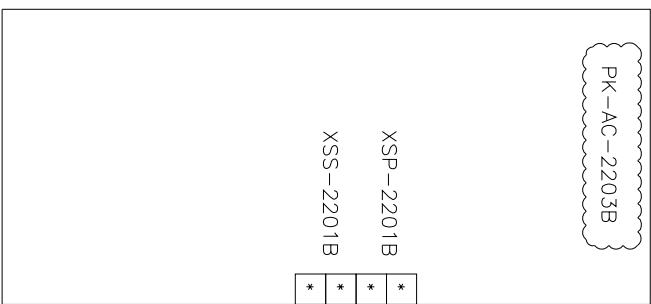

D02

CABLE NO: ****

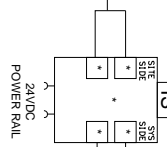
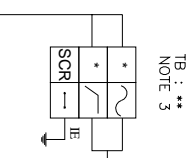

RACK: *
SLOT: *
CHANNEL: *

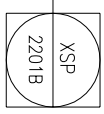

CABLE NO: ****

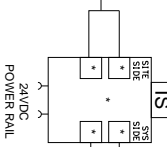
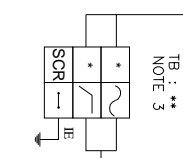

RACK: *
SLOT: *
CHANNEL: *

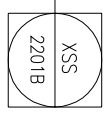



NISOC

پروژه نگهداشت و افزایش تولید میدان نفتی بینک
سطح الارض
احداث ردیف تراکم گاز در ایستگاه جمع آوری بینک

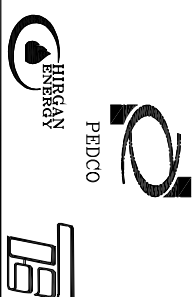

شماره پیمان:

053-073-9184

Control System Loop Diagram

پروژه

بسته کاری

حادر کننده

تسهیلات

رشته

نوع مدارک

سریال

نسخه

شماره صفحه: 187 از 314

BK

GCS

PEDCO

120

IN

DG

0005

D02

DCS MARSHALLING CABINET

DCS SYSTEM CABINET

DCS ENGINEERING

PK-G-2204

FIELD SIDE

SYSTEM SIDE

SYS. CAB NO.

OPERATION DISPLAY

PK-G-2204

XSP-2211
XSS-2211

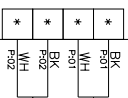

CABLE NO: MC-LCP-G-2204
7 Pair X 1 Sq.mm

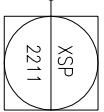
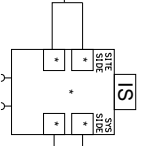
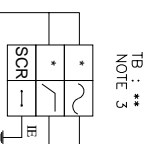

Stop Command

CABLE NO: ****

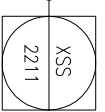
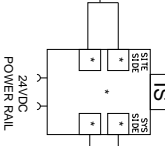

Start Command

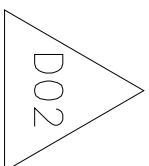



NISOC

پروژه نگهداشت و افزایش تولید میدان نفتی بینک
سطح الارض
احداث ردیف تراکم گاز در ایستگاه جمع آوری بینک



شماره پیمان:

053-073-9184

Control System Loop Diagram

پروژه	بسته کاری	صادر کننده	تسهیلات	رشته	نوع مدرک	سریال	نسخه
BK	GCS	PEDCO	120	IN	DG	0005	D02

شماره صفحه: 188 از 314

BLANK PAGE



NISOC

پروژه نگهداشت و افزایش تولید میدان نفتی بینک
سطح الارض
احداث ردیف تراکم گاز در ایستگاه جمع آوری بینک



شماره پیمان:

053-073-9184

Control System Loop Diagram

پروژه	بسته کاری	صادر کننده	تسهیلات	رشته	نوع مدرک	سریال	نسخه
BK	GCS	PEDCO	120	IN	DG	0005	D02

شماره صفحه: 189 از 314

BLANK PAGE



NISOC

پروژه نگهداشت و افزایش تولید میدان نفتی بینک
سطح الارض
احداث ردیف تراکم گاز در ایستگاه جمع آوری بینک



شماره پیمان:

053-073-9184

Control System Loop Diagram

پروژه	بسته کاری	حاضر کننده	تسهیلات	رشته	نوع مدارک	سریال	نسخه
BK	GCS	PEDCO	120	IN	DG	0005	D02

شماره صفحه: 190 از 314

LCP-PK-2207

FIELD SIDE

SYSTEM SIDE

SYS. CAB NO.

OPERATION DISPLAY

DCS MARSHALLING CABINET

DCS SYSTEM CABINET

DCS ENGINEERING

CABLE NO: MC-LCP-PK-2207

19 Pair X 1 Sq.mm

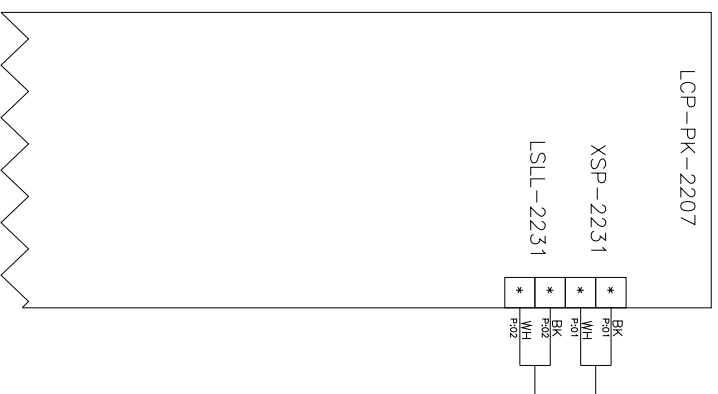

CABLE NO: ****

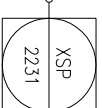
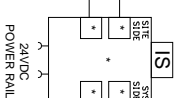
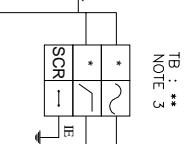

Stop Command

CABLE NO: ****

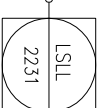
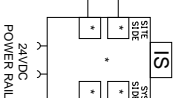
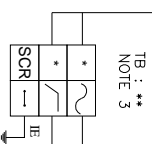

Level Switch Low Low



NISOC

شماره پیمان:

053-073-9184

پروژه نگهداشت و افزایش تولید میدان نفتی بینک
سطح الارض
احداث ردیف تراکم گاز در ایستگاه جمع آوری بینک



Control System Loop Diagram

پروژه	بسته کاری	حاضر کننده	تسهیلات	رشته	نوع مدارک	سریال	نسخه
BK	GCS	PEDCO	120	IN	DG	0005	D02

شماره صفحه: 191 از 314

LCP-PK-2207

FIELD SIDE

SYSTEM SIDE

SYS. CAB NO.

OPERATION DISPLAY

DCS MARSHALLING CABINET

DCS SYSTEM CABINET

DCS ENGINEERING

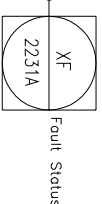
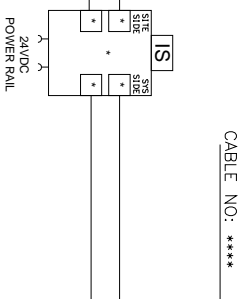
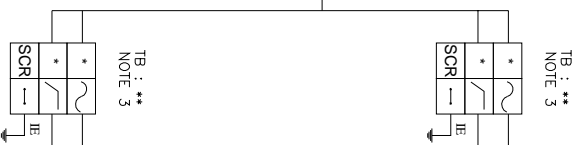
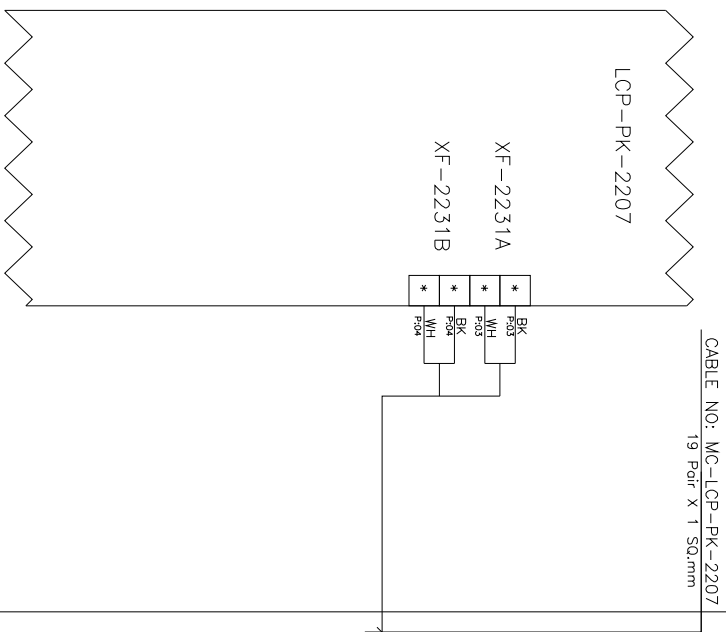

CABLE NO: ****

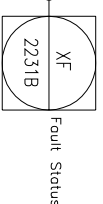
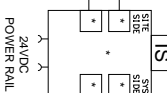

TB: **
NOTE 3



NISOC

شماره پیمان:

053-073-9184

پروژه نگهداشت و افزایش تولید میدان نفتی بینک
سطح الارض
احداث ردیف تراکم گاز در ایستگاه جمع آوری بینک



Control System Loop Diagram

پروژه	بسته کاری	حاضر کننده	تسهیلات	رشته	نوع مدارک	سریال	نسخه
BK	GCS	PEDCO	120	IN	DG	0005	D02

شماره صفحه: 192 از 314

LCP-PK-2207

FIELD SIDE

SYSTEM SIDE

SYS. CAB NO.

OPERATION DISPLAY

DCS MARSHALLING CABINET

DCS SYSTEM CABINET

DCS ENGINEERING

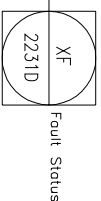
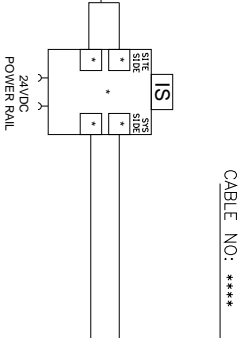
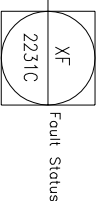
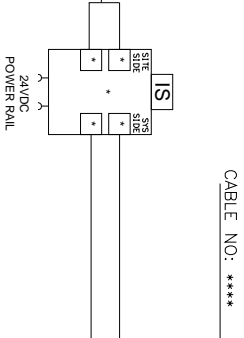
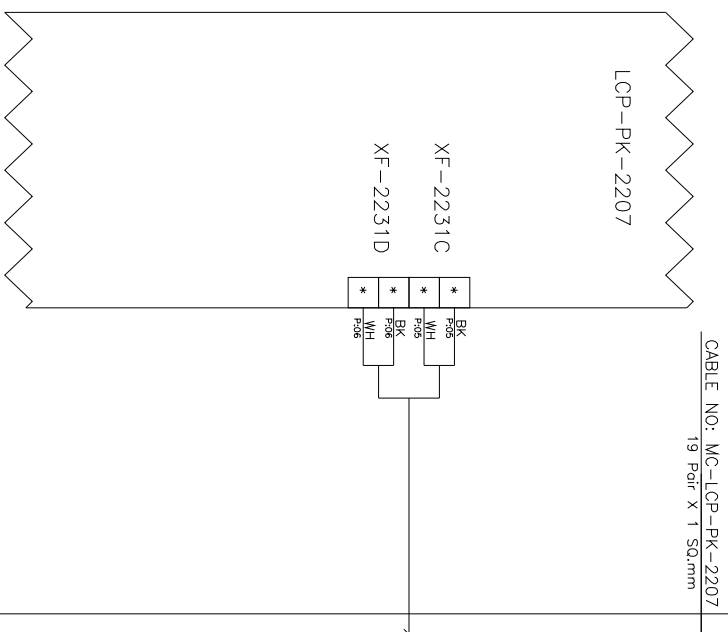



NISOC

شماره پیمان:

053-073-9184

پروژه نگهداشت و افزایش تولید میدان نفتی بینک
سطح الارض
احداث ردیف تراکم گاز در ایستگاه جمع آوری بینک



Control System Loop Diagram

پروژه	بسته کاری	حاضر کننده	تسهیلات	رشته	نوع مدرک	سریال	نسخه
BK	GCS	PEDCO	120	IN	DG	0005	D02

شماره صفحه: 193 از 314

LCP-PK-2207

FIELD SIDE

SYSTEM SIDE

SYS. CAB NO.

OPERATION DISPLAY

DCS MARSHALLING CABINET

DCS SYSTEM CABINET

DCS ENGINEERING

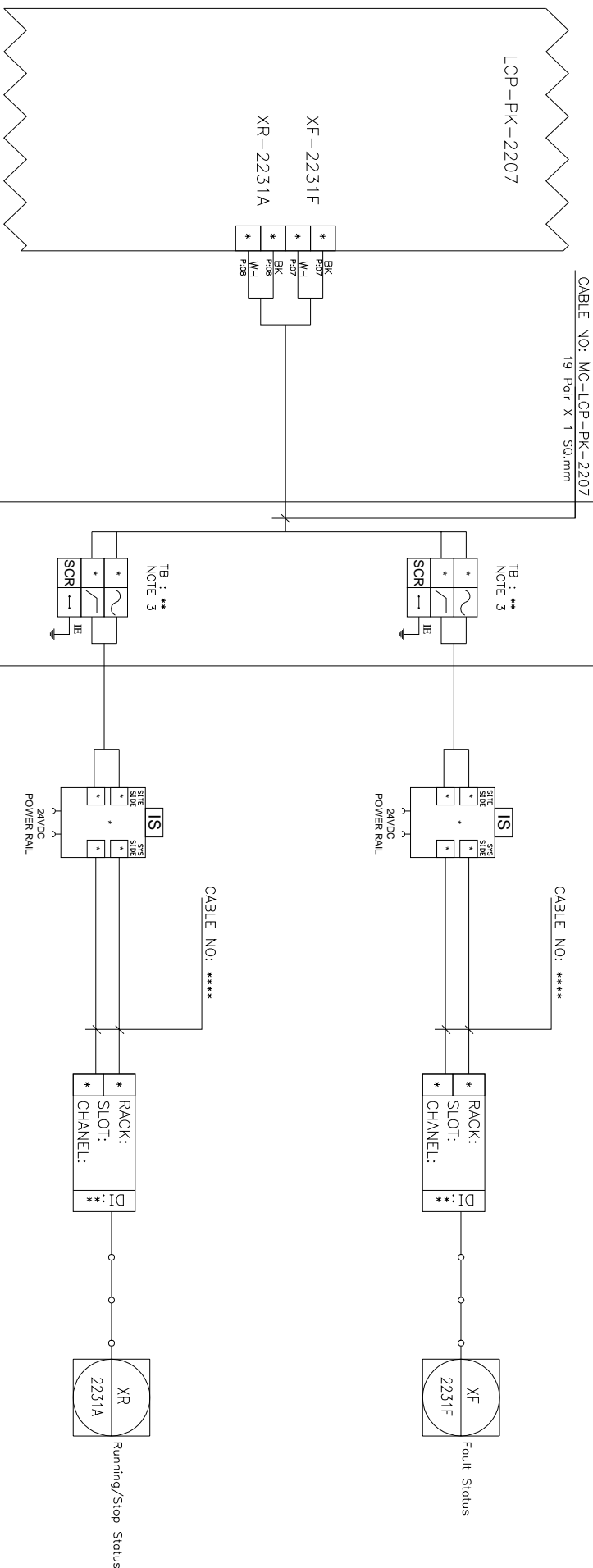

LCP-PK-2207

CABLE NO: MC-LCP-PK-2207
19 Pair X 1 Sq.mm

TB : **

NOTE 3

TB : **

NOTE 3

CABLE NO: ****

CABLE NO: ****

RACK: **
SLOT: **
CHANNEL: **

RACK: **
SLOT: **
CHANNEL: **

XF
Fault Status

XF
Fault Status

CABLE NO: ****

CABLE NO: ****

RACK: **
SLOT: **
CHANNEL: **

RACK: **
SLOT: **
CHANNEL: **

XR
Running/Stop Status

XR
Running/Stop Status



NISOC

پروژه نگهداشت و افزایش تولید میدان نفتی بینک
سطح الارض
احداث ردیف تراکم گاز در ایستگاه جمع آوری بینک

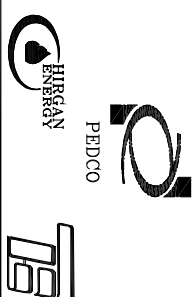

شماره پیمان:

053-073-9184

Control System Loop Diagram

پروژه	بسته کاری	حادر کننده	تسهیلات	رشته	نوع مدارک	سرپال	نسخه
BK	GCS	PEDCO	120	IN	DG	0005	D02

شماره صفحه: 194 از 314

LCP-PK-2207

FIELD SIDE

SYSTEM SIDE

SYS. CAB NO.

OPERATION DISPLAY

DCS MARSHALLING CABINET

DCS SYSTEM CABINET

DCS ENGINEERING

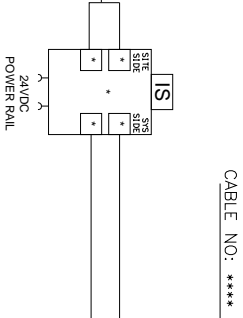
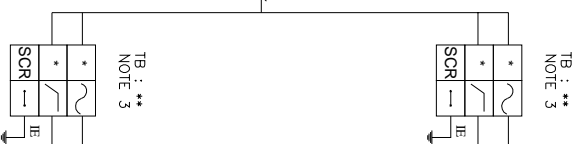
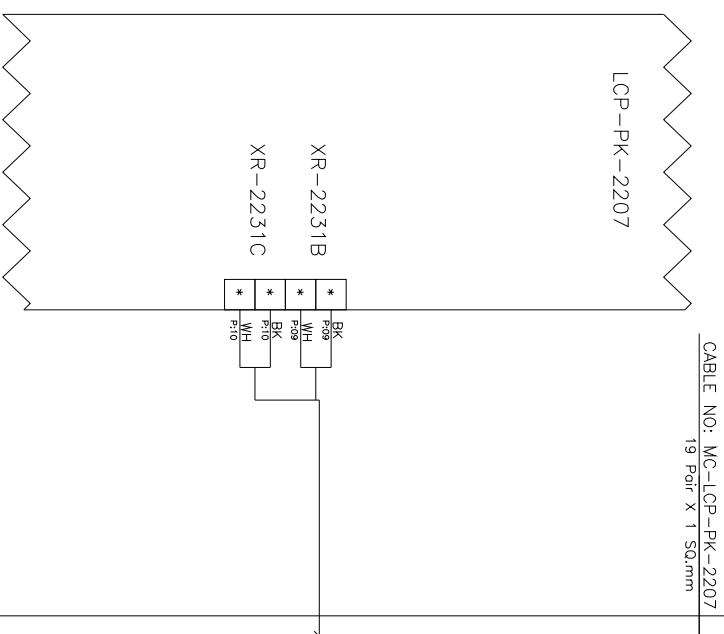

RACK: *
SLOT: *
CHANNEL: *

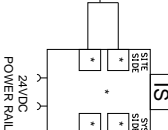
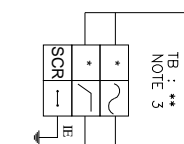
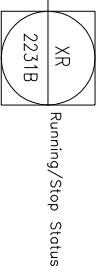

RACK: *
SLOT: *
CHANNEL: *

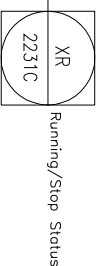



NISOC



پروژه نگهداشت و افزایش تولید میدان نفتی بینک
سطح الارض
احداث ردیف تراکم گاز در ایستگاه جمع آوری بینک

شماره پیمان:

Control System Loop Diagram

053-073-9184

پروژه

بسته کاری

BK

حادر کننده

تسهیلات

120

رشته

IN

نوع مدارک

DG

سریال

0005

نسخه

002

شماره صفحه: 195 از 314

LCP-PK-2207

FIELD SIDE

DCS MARSHALLING CABINET

SYSTEM SIDE

DCS SYSTEM CABINET

SYS. CAB NO.

OPERATION DISPLAY

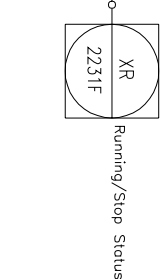
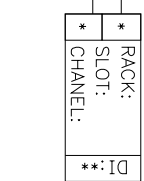
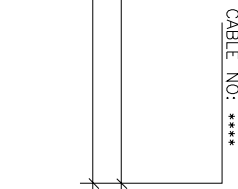
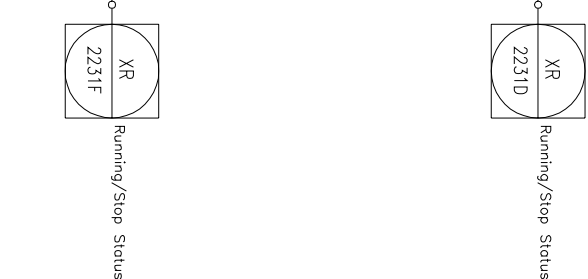
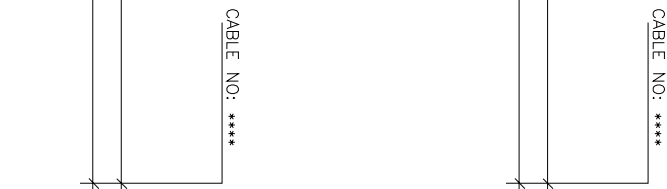
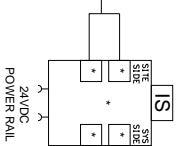
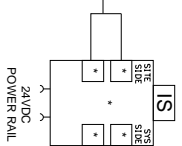
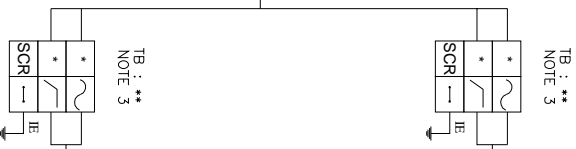
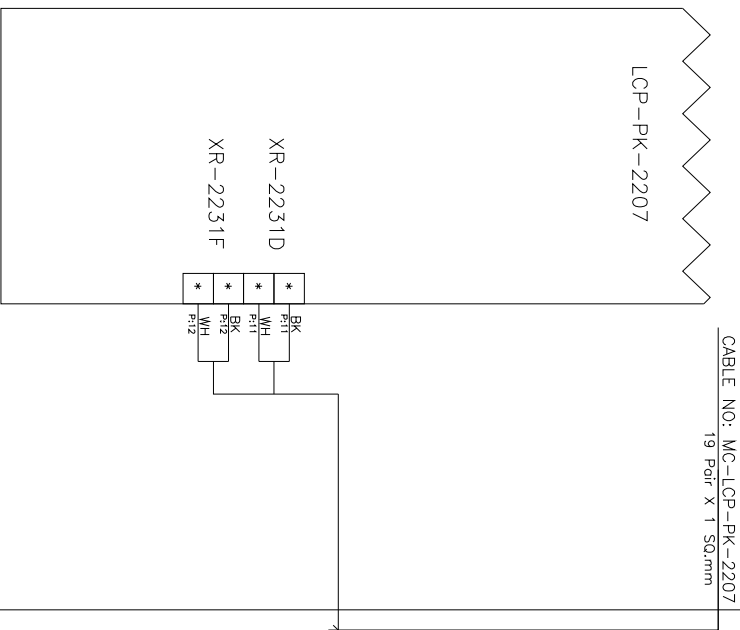



NISOC

پروژه نگهداشت و افزایش تولید میدان نفتی بینک
سطح الارض
احداث ردیف تراکم گاز در ایستگاه جمع آوری بینک



شماره پیمان:

053-073-9184

Control System Loop Diagram

پروژه	بسته کاری	صادر کننده	تسهیلات	رشته	نوع مدرک	سریال	نسخه
BK	GCS	PEDCO	120	IN	DG	0005	D02

شماره صفحه: 196 از 314

BLANK PAGE



NISOC

پروژه نگهداشت و افزایش تولید میدان نفتی بینک
سطح الارض
احداث ردیف تراکم گاز در ایستگاه جمع آوری بینک



شماره پیمان:

053-073-9184

Control System Loop Diagram

پروژه	بسته کاری	صادر کننده	تسهیلات	رشته	نوع مدرک	سریال	نسخه
BK	GCS	PEDCO	120	IN	DG	0005	D02

شماره صفحه: 197 از 314

BLANK PAGE



NISOC

پروژه نگهداشت و افزایش تولید میدان نفتی بینک
سطح الارض
احداث ردیف تراکم گاز در ایستگاه جمع آوری بینک



شماره پیمان:

053-073-9184

Control System Loop Diagram

پروژه	بسته کاری	صادر کننده	تسهیلات	رشته	نوع مدرک	سریال	نسخه
BK	GCS	PEDCO	120	IN	DG	0005	D02

شماره صفحه: 198 از 314

BLANK PAGE



NISOC

پروژه نگهداشت و افزایش تولید میدان نفتی بینک
سطح الارض
احداث ردیف تراکم گاز در ایستگاه جمع آوری بینک

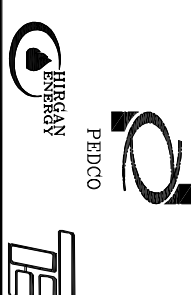

شماره پیمان:

053-073-9184

Control System Loop Diagram

پروژه	بسته کاری	صادر کننده	تسهیلات	رشته	نوع مدرک	سریال	نسخه
BK	GCS	PEDCO	120	IN	DG	0005	D02

شماره صفحه: 199 از 314

BLANK PAGE



NISOC

پروژه نگهداشت و افزایش تولید میدان نفتی بینک
سطح الارض
احداث ردیف تراکم گاز در ایستگاه جمع آوری بینک

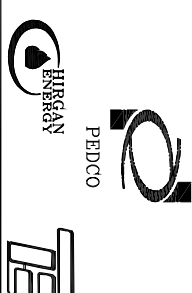

شماره پیمان:

053-073-9184

Control System Loop Diagram

پروژه	بسته کاری	صادر کننده	تسهیلات	رشته	نوع مدرک	سریال	نسخه
BK	GCS	PEDCO	120	IN	DG	0005	D02

شماره صفحه: 200 از 314

BLANK PAGE



NISOC

پروژه نگهداشت و افزایش تولید میدان نفتی بینک
سطح الارض
احداث ردیف تراکم گاز در ایستگاه جمع آوری بینک



شماره پیمان:

053-073-9184

Control System Loop Diagram

پروژه	بسته کاری	صادر کننده	تسهیلات	رشته	نوع مدرک	سریال	نسخه
BK	GCS	PEDCO	120	IN	DG	0005	D02

شماره صفحه: 201 از 314

BLANK PAGE



NISOC

پروژه نگهداشت و افزایش تولید میدان نفتی بینک
سطح الارض
احداث ردیف تراکم گاز در ایستگاه جمع آوری بینک



شماره پیمان:

053-073-9184

Control System Loop Diagram

پروژه	بسته کاری	صادر کننده	تسهیلات	رشته	نوع مدرک	سریال	نسخه
BK	GCS	PEDCO	120	IN	DG	0005	D02

شماره صفحه: 314 از 202

BLANK PAGE



NISOC

پروژه نگهداشت و افزایش تولید میدان نفتی بینک
سطح الارض
احداث ردیف تراکم گاز در ایستگاه جمع آوری بینک

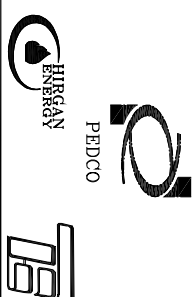

شماره پیمان:

053-073-9184

Control System Loop Diagram

پروژه	بسته کاری	حادر کننده	تسهيلات	رشته	نوع مدارک	سرپال	نسخه
BK	GCS	PEDCO	120	IN	DG	0005	D02

شماره صفحه: 314 از 203

MCC

DCS MARSHALLING CABINET

DCS SYSTEM CABINET

DCS ENGINEERING

DEVICE

IRP

FIELD SIDE

SYSTEM SIDE

SYS. CAB NO.

OPERATION DISPLAY

CABLE NO: MC-IRP-DCS 1
19 Pair X 1 SQ.mm

CABLE NO: ****

CABLE NO: ****

RACK:
SLOT:
CHANNEL:
DI: **

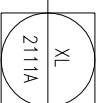

Local/Remote Status

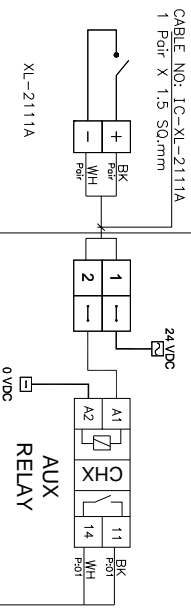

AUX RELAY

TB : **
NOTE 3

AUX RELAY

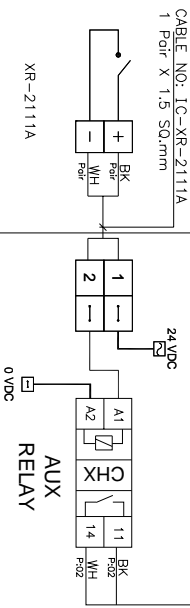

AUX RELAY

TB : **
NOTE 3

AUX RELAY

RACK:
SLOT:
CHANNEL:
DI: **

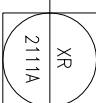

Running/Stop Status



پروژه نگهداشت و افزایش تولید میدان نفتی بینک
سطح الارض
احداث ردیف تراکم گاز در ایستگاه جمع آوری بینک



شماره پیمان:

Control System Loop Diagram

053-073-9184

پروژه

BK

بسته کاری

GCS

هادر کننده

PEDCO

تسهيلات

120

رشته

IN

نوع مدارک

DG

سرپال

0005

نسخه

D02

شماره صفحه: 314 از 204

MCC

DCS MARSHALLING CABINET

DCS SYSTEM CABINET

DCS ENGINEERING

DEVICE

IRP

FIELD SIDE

SYSTEM SIDE

SYS. CAB. NO.

OPERATION DISPLAY

CABLE NO: MC-IRP-DCS 1
19 Pair X 1 SQ.mm

CABLE NO: ****

CABLE NO: ****

RACK:
SLOT:
CHANNEL: *

DI: **

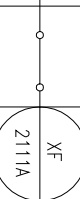

XF
2111A
Fault Status

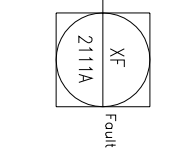
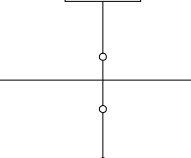
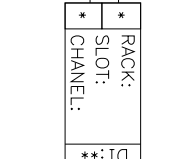
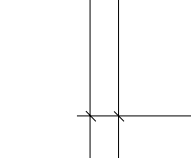
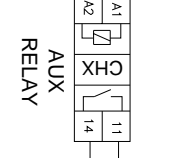
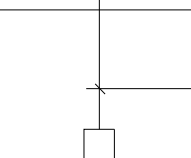
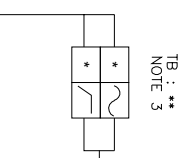
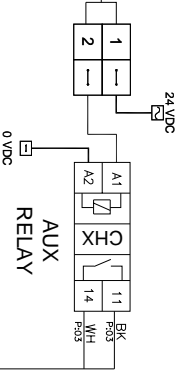
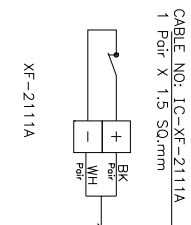

CABLE NO: 1G-XL-2111B
1 Pair X 1.5 SQ.mm

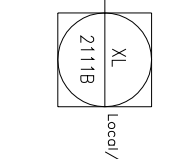
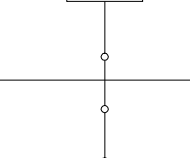
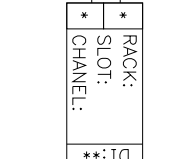
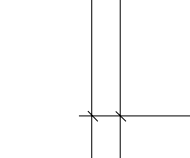
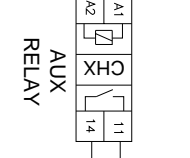
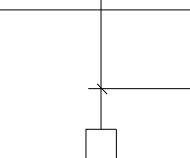
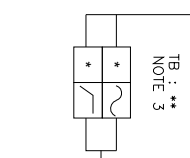
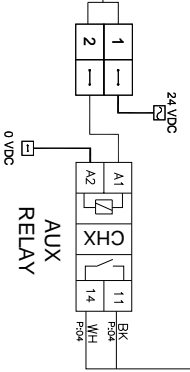
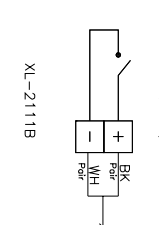

XL
2111B
Local/Remote Status



پروژه نگهداشت و افزایش تولید میدان نفتی بینک
سطح الارض
احداث ردیف تراکم گاز در ایستگاه جمع آوری بینک



شماره پیمان:

Control System Loop Diagram

053-073-9184

پروژه

بسته کاری

حادر کننده

تسهيلات

رشته

نوع مدارک

سریال

نسخه

314 از 205

شماره صفحه:

BK

GCS

PEDCO

120

IN

DG

0005

D02

MCC

DCS MARSHALLING CABINET

DCS SYSTEM CABINET

DCS ENGINEERING

DEVICE

IRP

FIELD SIDE

SYSTEM SIDE

SYS. CAB NO.

OPERATION DISPLAY

CABLE NO: MC-IRP-DCS 1
19 Pair X 1 SQ.mm

CABLE NO: ****

CABLE NO: ****

CABLE NO: 1G-XR-2111B
1 Pair X 1.5 SQ.mm

24VDC

TB : **
NOTE 3

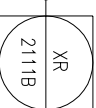
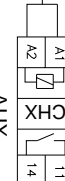
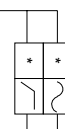
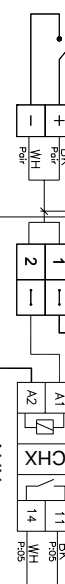

XR
Running/Stop Status

CABLE NO: 1G-XF-2111B
1 Pair X 1.5 SQ.mm

24VDC



XF
Fault Status



NISOC

پروژه نگهداشت و افزایش تولید میدان نفتی بینک
سطح الارض
احداث ردیف تراکم گاز در ایستگاه جمع آوری بینک



شماره پیمان:

053-073-9184

Control System Loop Diagram

پروژه	بسته کاری	حادر کننده	تسهيلات	رشته	نوع مدارک	سررال	نسخه
BK	GCS	PEDCO	120	IN	DG	0005	D02

شماره صفحه: 314 از 206

MCC

DCS MARSHALLING CABINET

DCS SYSTEM CABINET

DCS ENGINEERING

DEVICE

IRP

FIELD SIDE

SYSTEM SIDE

SYS. CAB NO.

OPERATION DISPLAY

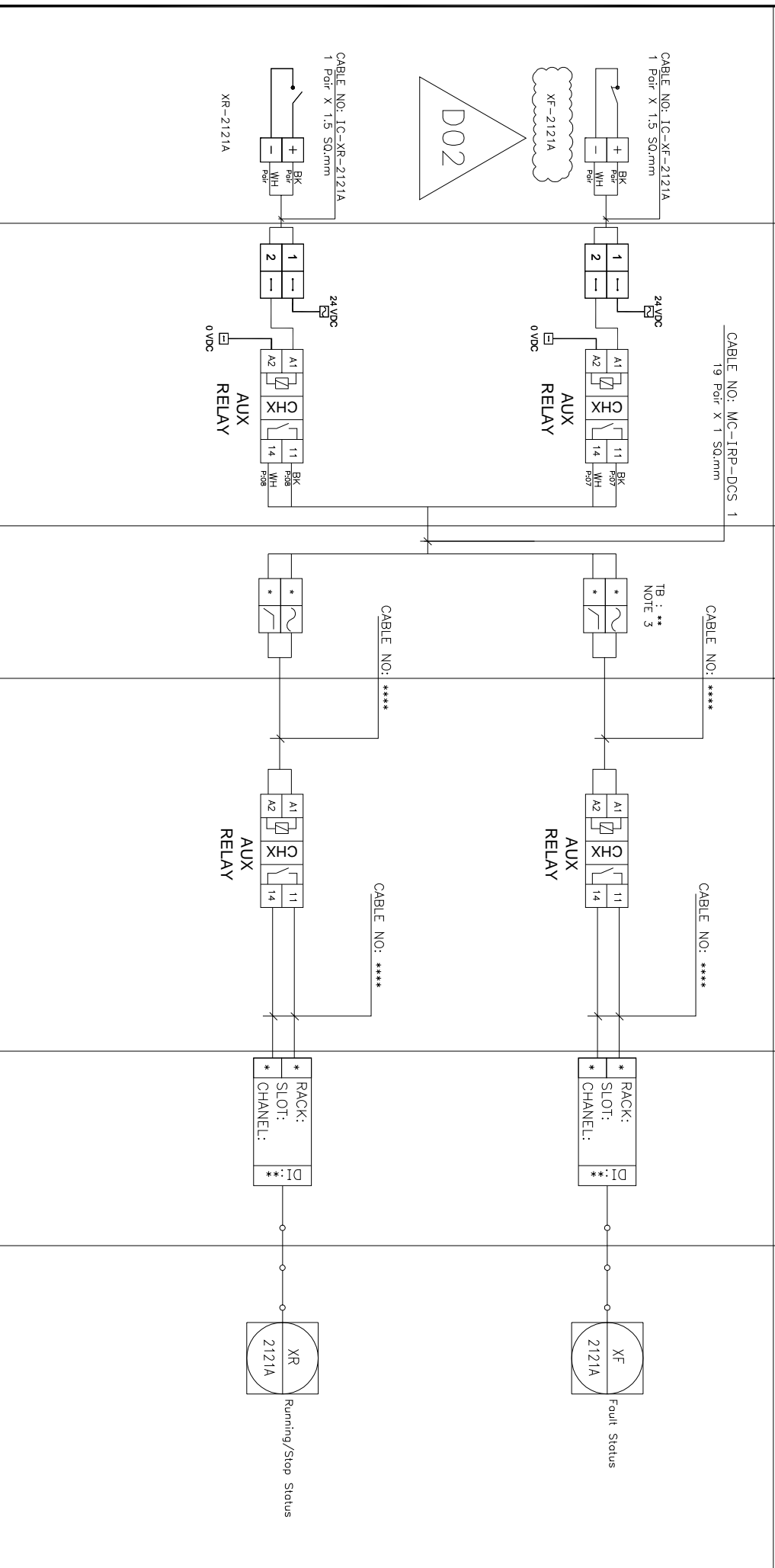



پروژه نگهداشت و افزایش تولید میدان نفتی بینک
سطح الارض
احداث ردیف تراکم گاز در ایستگاه جمع آوری بینک



شماره پیمان:

Control System Loop Diagram

053-073-9184

پروژه BK

بسته کاری GCS

حادر کننده PEDCO

تسهيلات 120

رشته IN

نوع مدارک DG

سرپال 0005

نسخه 002

شماره صفحه: 314 از 207

MCC

DCS MARSHALLING CABINET

DCS SYSTEM CABINET

DCS ENGINEERING

DEVICE

IRP

FIELD SIDE

SYSTEM SIDE

SYS. CAB NO.

OPERATION DISPLAY

CABLE NO: MC-IRP-DCS 1
19 Pair X 1 SQ.mm

CABLE NO: ****

CABLE NO: ****

RACK:
SLOT:
CHANNEL:
DI: **

XL
Local/Remote Status
2121A

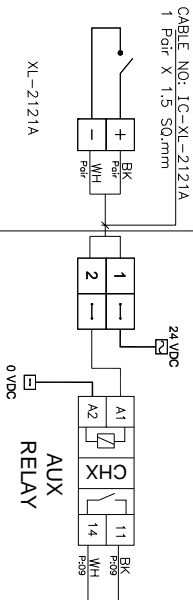

AUX RELAY

AUX RELAY

TB : **
NOTE 3

CABLE NO: 1G-XF-2122A
1 Pair X 1.5 SQ.mm

CABLE NO: ****

CABLE NO: ****

RACK:
SLOT:
CHANNEL:
DI: **

XF
Fault Status
2122A

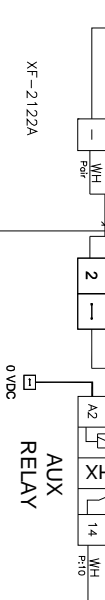

AUX RELAY

AUX RELAY

TB : **
NOTE 3



پروژه نگهداشت و افزایش تولید میدان نفتی بینک
سطح الارض
احداث ردیف تراکم گاز در ایستگاه جمع آوری بینک



شماره پیمان:

Control System Loop Diagram

053-073-9184

پروژه

BK

بسته کاری

GCS

هادر کننده

PEDCO

تسهيلات

120

رشته

IN

نوع مدارک

DG

سررال

0005

نسخه

D02

شماره صفحه:

314 از 208

DCS SYSTEM LOOP CABINET

DCS ENGINEERING

OPERATION DISPLAY

MCC

DCS MARSHALLING CABINET

DCS SYSTEM CABINET

DEVICE

IRP

FIELD SIDE

SYSTEM SIDE

SYS. CAB NO.

DCS ENGINEERING

CABLE NO: MC-IRP-DCS 1
19 Pair X 1 SQ.mm

CABLE NO: ****

CABLE NO: ****

RACK:
SLOT:
CHANNEL:
DI: **



Running/Stop Status

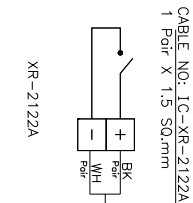

AUX RELAY

AUX RELAY

RACK:
SLOT:
CHANNEL:
DI: **

CABLE NO: LG-XL-2122A
1 Pair X 1.5 SQ.mm

CABLE NO: ****

CABLE NO: ****

RACK:
SLOT:
CHANNEL:
DI: **

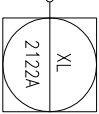

Local/Remote Status

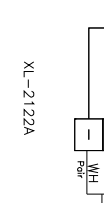

AUX RELAY

AUX RELAY

RACK:
SLOT:
CHANNEL:
DI: **



پروژه نگهداشت و افزایش تولید میدان نفتی بینک
سطح الارض
احداث ردیف تراکم گاز در ایستگاه جمع آوری بینک



شماره پیمان:

Control System Loop Diagram

053-073-9184

پروژه BK

بسته کاری GCS

حادر کننده PEDCO

تسهيلات 120

رشته IN

نوع مدارک DG

سریال 0005

نسخه 002

شماره صفحه: 209 از 314

MCC

DCS MARSHALLING CABINET

DCS SYSTEM CABINET

DCS ENGINEERING

DEVICE

IRP

FIELD SIDE

SYSTEM SIDE

SYS. CAB NO.

OPERATION DISPLAY

CABLE NO: MC-IRP-DCS 1
19 Pair X 1 SQ.mm

CABLE NO: ****

CABLE NO: ****

RACK:
SLOT:
CHANNEL:
DI: **

XF
2121B
Fault Status

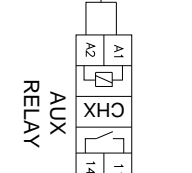
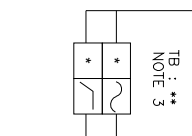
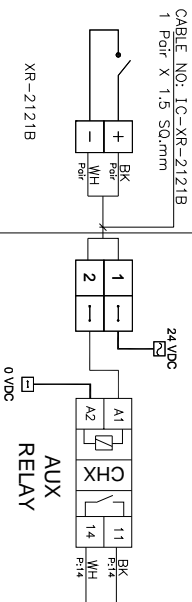
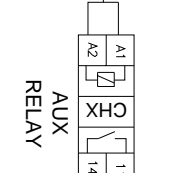
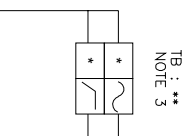
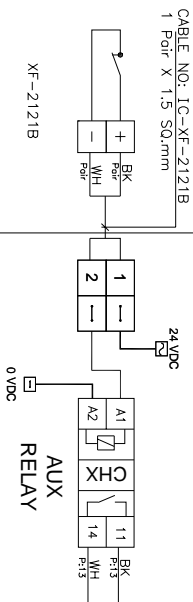

RACK:
SLOT:
CHANNEL:
DI: **

XR
2111B
Running/Stop Status

CABLE NO: ****

CABLE NO: ****

CABLE NO: 1G-XR-2121B
1 Pair X 1.5 SQ.mm



NISOC

پروژه نگهداشت و افزایش تولید میدان نفتی بینک
سطح الارض
احداث ردیف تراکم گاز در ایستگاه جمع آوری بینک



PEDCO

BERGAN

شماره پیمان:

053-073-9184

Control System Loop Diagram

پروژه	بسته کاری	حادر کننده	تسهیلات	رشته	نوع مدارک	سرپال	نسخه
BK	GCS	PEDCO	120	IN	DG	0005	D02

شماره صفحه: 210 از 314

MCC

DCS MARSHALLING CABINET

DCS SYSTEM CABINET

DCS ENGINEERING

DEVICE

IRP

FIELD SIDE

SYSTEM SIDE

SYS. CAB NO.

OPERATION DISPLAY

CABLE NO: MC-IRP-DCS 1
19 Pair X 1 SQ.mm

CABLE NO: ****

CABLE NO: ****

CABLE NO: 1G-XL-2121B
1 Pair X 1.5 SQ.mm

24VDC

TB : **
NOTE 3

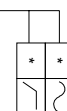
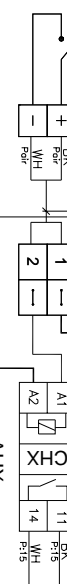

Local/Remote Status

CABLE NO: 1G-XF-2122B
1 Pair X 1.5 SQ.mm

24VDC

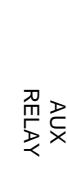

Fault Status



NISOC

شماره پیمان:

053-073-9184

پروژه نگهداشت و افزایش تولید میدان نفتی بینک
سطح الارض
احداث ردیف تراکم گاز در ایستگاه جمع آوری بینک



Control System Loop Diagram

پروژه	بسته کاری	حاضر کننده	تسهیلات	رشته	نوع مدارک	سریال	نسخه
BK	GCS	PEDCO	120	IN	DG	0005	D02

شماره صفحه: 211 از 314

MCC

DCS MARSHALLING CABINET

DCS SYSTEM CABINET

DCS ENGINEERING

DEVICE

IRP

FIELD SIDE

SYSTEM SIDE

SYS. CAB NO.

OPERATION DISPLAY

CABLE NO: MC-IRP-DCS 1
19 Pair X 1 SQ.mm

CABLE NO: ****

CABLE NO: ****

TB : **
NOTE 3

RACK:
SLOT:
CHANNEL:
DI:**

SPARE

SPARE

BK
WH
F1/8

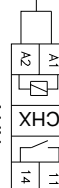
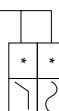

RACK:
SLOT:
CHANNEL:
DI:**



CABLE NO: ****

CABLE NO: ****

TB : **
NOTE 3

RACK:
SLOT:
CHANNEL:
DI:**

SPARE

SPARE

BK
WH
F1/8

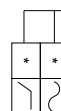

RACK:
SLOT:
CHANNEL:
DI:**





NISOC

پروژه نگهداشت و افزایش تولید میدان نفتی بینک
سطح الارض
احداث ردیف تراکم گاز در ایستگاه جمع آوری بینک



PEDCO

HIRGAN



شماره پیمان:

053-073-9184

Control System Loop Diagram

پروژه	بسته کاری	صادر کننده	تسهیلات	رشته	نوع مدرک	سریال	نسخه
BK	GCS	PEDCO	120	IN	DG	0005	D02

شماره صفحه: 212 از 314

BLANK PAGE



پروژه نگهداشت و افزایش تولید میدان نفتی بینک
سطح الارض
احداث ردیف تراکم گاز در ایستگاه جمع آوری بینک



شماره پیمان:

Control System Loop Diagram

053-073-9184

پروژه

BK

بسته کاری

GCS

هادر کننده

PEDCO

تسهيلات

120

رشته

IN

نوع مدارک

DG

سرپال

0005

نسخه

002

شماره صفحه: 213 از 314

MCC

DCS MARSHALLING CABINET

DCS SYSTEM CABINET

DCS ENGINEERING

DEVICE

IRP

FIELD SIDE

SYSTEM SIDE

SYS. CAB NO.

OPERATION DISPLAY

CABLE NO: MC-IRP-DCS 2
19 Pair X 1 SQ.mm

CABLE NO: ****

CABLE NO: ****

RACK:
SLOT:
CHANNEL:
DI: **

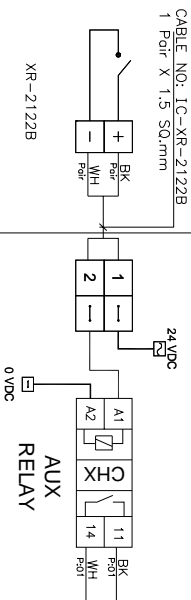
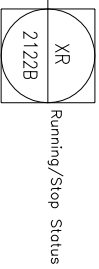

24VDC

0VDC

AUX RELAY

TB : **
NOTE 3

AUX RELAY

CABLE NO: LG-XL-2122B
1 Pair X 1.5 SQ.mm

CABLE NO: ****

CABLE NO: ****

RACK:
SLOT:
CHANNEL:
DI: **

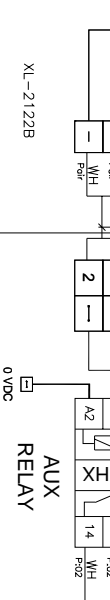
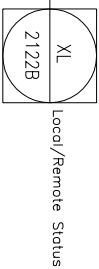

24VDC

0VDC

AUX RELAY

TB : **
NOTE 3

AUX RELAY



پروژه نگهداشت و افزایش تولید میدان نفتی بینک
سطح الارض
احداث ردیف تراکم گاز در ایستگاه جمع آوری بینک



شماره پیمان:

Control System Loop Diagram

053-073-9184

پروژه

بسته کاری

هادر کننده

تسهيلات

رشته

نوع مدارک

سرپال

نسخه

شماره صفحه: 314 از 314

BK

GCS

PEDCO

120

IN

DG

0005

D02

MCC

DCS MARSHALLING CABINET

DCS SYSTEM CABINET

DCS ENGINEERING

DEVICE

IRP

FIELD SIDE

SYSTEM SIDE

SYS. CAB NO.

OPERATION DISPLAY

CABLE NO: MC-IRP-DCS 2
19 Pair X 1 SQ.mm

CABLE NO: ****

CABLE NO: ****

RACK:
SLOT:
CHANNEL:
DI:**

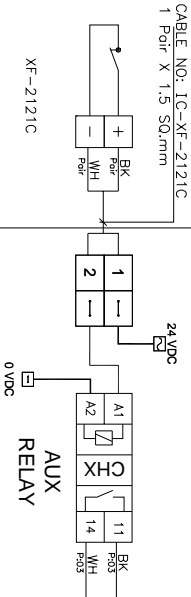
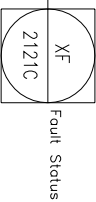

TB : **
NOTE 3

AUX RELAY

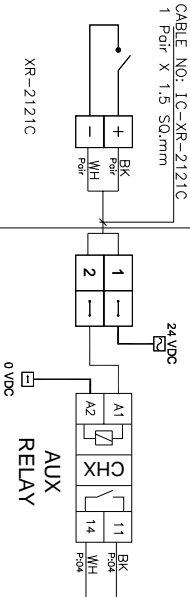

TB : **
NOTE 3

AUX RELAY

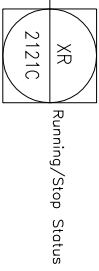



پروژه نگهداشت و افزایش تولید میدان نفتی بینک
سطح الارض
احداث ردیف تراکم گاز در ایستگاه جمع آوری بینک



شماره پیمان:

Control System Loop Diagram

053-073-9184

پروژه BK

بسته کاری GCS

حادر کننده PEDCO

تسهیلات 120

رشته IN

نوع مدارک DG

سریال 0005

نسخه D02

شماره صفحه: 215 از 314

MCC

DCS MARSHALLING CABINET

DCS SYSTEM CABINET

DCS ENGINEERING

DEVICE

IRP

FIELD SIDE

SYSTEM SIDE

SYS. CAB NO.

OPERATION DISPLAY

CABLE NO: MC-IRP-DCS 2
19 Pair X 1 SQ.mm

CABLE NO: ****

CABLE NO: ****

RACK:
SLOT:
CHANNEL:
DI: **

XL
2121C
Local/Remote Status

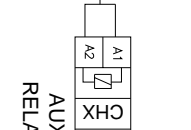
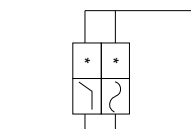
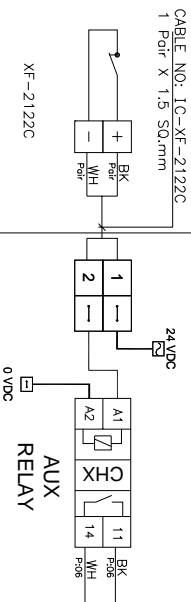
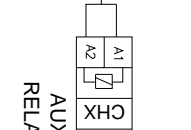
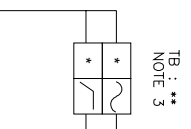
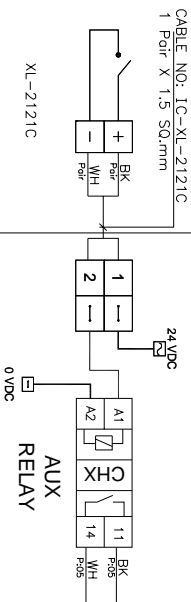

RACK:
SLOT:
CHANNEL:
DI: **

XF
2122C
Fault Status

CABLE NO: ****

CABLE NO: ****

CABLE NO: 1G-XF-2122C
1 Pair X 1.5 SQ.mm



NISOC

پروژه نگهداشت و افزایش تولید میدان نفتی بینک
سطح الارض
احداث ردیف تراکم گاز در ایستگاه جمع آوری بینک



شماره پیمان:

053-073-9184

Control System Loop Diagram

پروژه	بسته کاری	حادر کننده	تسهيلات	رشته	نوع مدارک	سرپال	نسخه
BK	GCS	PEDCO	120	IN	DG	0005	D02

شماره صفحه: 216 از 314

MCC

DCS MARSHALLING CABINET

DCS SYSTEM CABINET

DCS ENGINEERING

DEVICE

IRP

FIELD SIDE

SYSTEM SIDE

SYS. CAB NO.

OPERATION DISPLAY

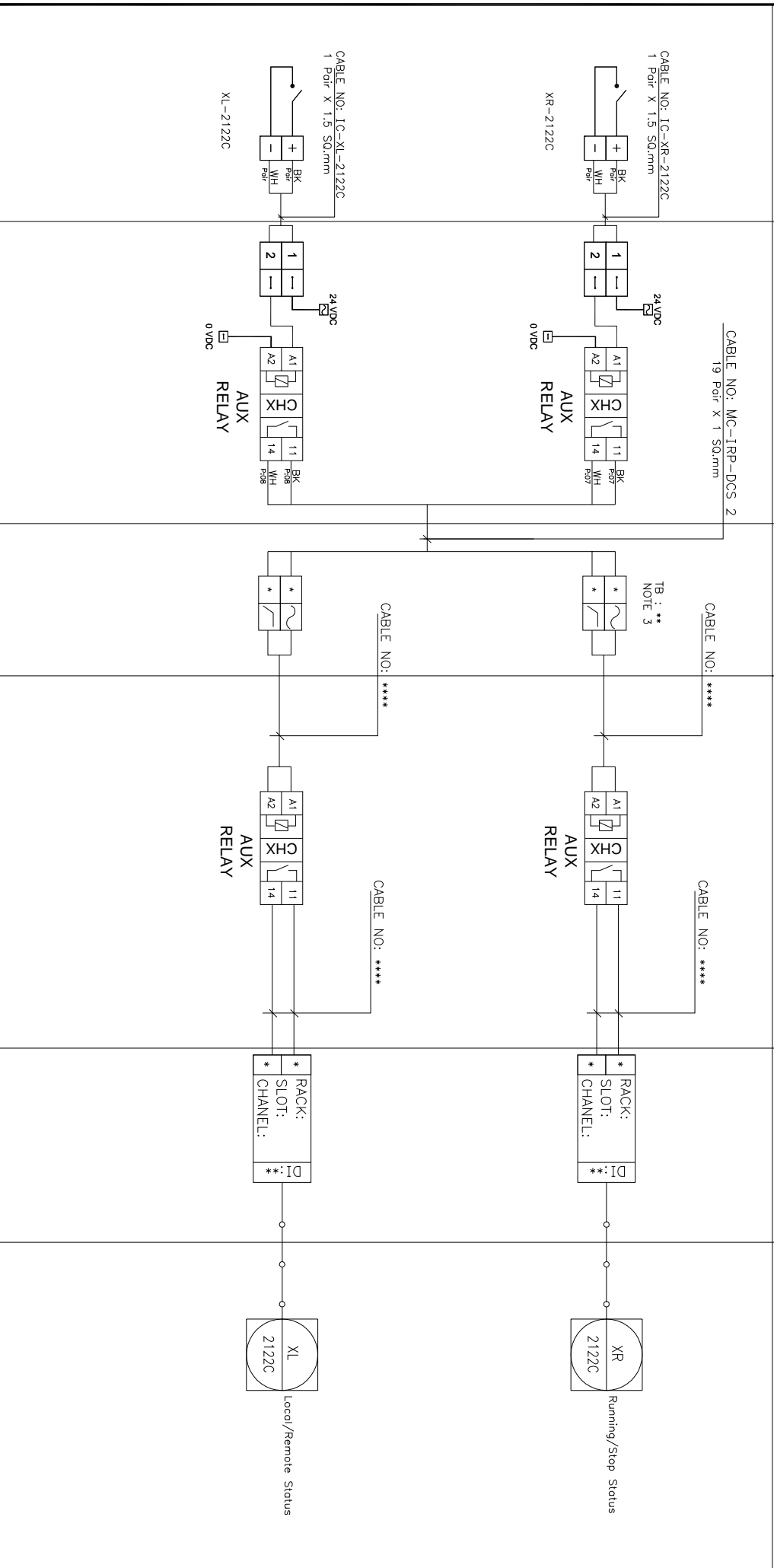



پروژه نگهداشت و افزایش تولید میدان نفتی بینک
سطح الارض
احداث ردیف تراکم گاز در ایستگاه جمع آوری بینک



شماره پیمان:

Control System Loop Diagram

053-073-9184

پروژه BK

بسته کاری GCS

حادر کننده PEDCO

رشته IN

نوع مدارک DG

سریال 0005

نسخه 002

شماره صفحه: 217 از 314

MCC

DCS MARSHALLING CABINET

DCS SYSTEM CABINET

DCS ENGINEERING

DEVICE

IRP

FIELD SIDE

SYSTEM SIDE

SYS. CAB NO.

OPERATION DISPLAY

CABLE NO: MC-IRP-DCS 2
19 Pair X 1 SQ.mm

CABLE NO: ****

CABLE NO: ****

RACK:
SLOT:
CHANNEL:
DI: **

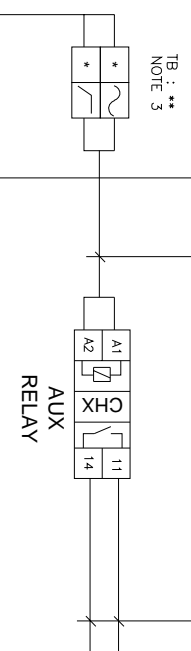
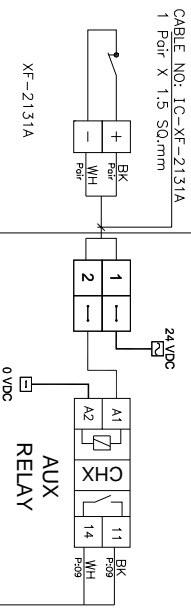
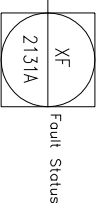

CABLE NO: LG-XR-2131A
1 Pair X 1.5 SQ.mm

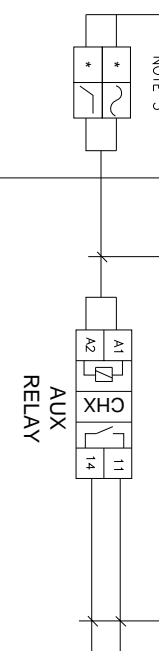
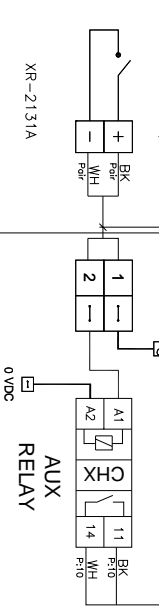

RACK:
SLOT:
CHANNEL:
DI: **

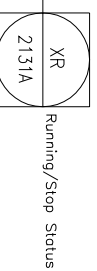

CABLE NO: ****

CABLE NO: ****

TB: **
NOTE 3

TB: **
NOTE 3



پروژه نگهداشت و افزایش تولید میدان نفتی بینک
سطح الارض
احداث ردیف تراکم گاز در ایستگاه جمع آوری بینک



شماره پیمان:

Control System Loop Diagram

053-073-9184

پروژه

BK

بسته کاری

GCS

هادر کننده

PEDCO

تسهيلات

120

رشته

IN

نوع مدارک

DG

سررال

0005

نسخه

D02

شماره صفحه: 218 از 314

MCC

DCS MARSHALLING CABINET

DCS SYSTEM CABINET

DCS ENGINEERING

DEVICE

IRP

FIELD SIDE

SYSTEM SIDE

SYS. CAB NO.

OPERATION DISPLAY

CABLE NO: MC-IRP-DCS 2
19 Pair X 1 SQ.mm

CABLE NO: ****

CABLE NO: ****

RACK:
SLOT:
CHANNEL: *

DI: **



Local/Remote Status

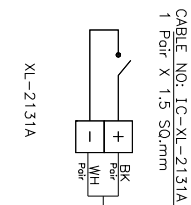

AUX RELAY

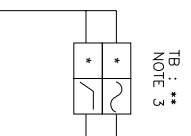

AUX RELAY

RACK:
SLOT:
CHANNEL: *

DI: **

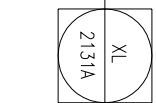

Fault Status

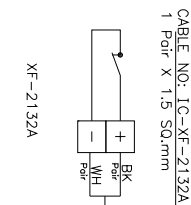

AUX RELAY

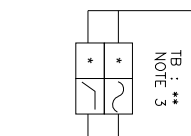

AUX RELAY

RACK:
SLOT:
CHANNEL: *

DI: **

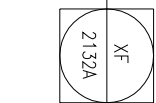

Fault Status



پروژه نگهداشت و افزایش تولید میدان نفتی بینک
سطح الارض
احداث ردیف تراکم گاز در ایستگاه جمع آوری بینک



شماره پیمان:

Control System Loop Diagram

053-073-9184

پروژه

BK

پسته کاری

GCS

هادر کننده

PEDCO

تسهيلات

120

رشته

IN

نوع مدارک

DG

سرپال

0005

نسخه

002

شماره صفحه:

219 از 314

DCS SYSTEM CABINET

DCS ENGINEERING

OPERATION DISPLAY

MCC

DCS MARSHALLING CABINET

DCS SYSTEM CABINET

DCS ENGINEERING

DEVICE

IRP

FIELD SIDE

SYSTEM SIDE

SYS. CAB NO.

OPERATION DISPLAY

CABLE NO: MC-IRP-DCS 2
19 Pair X 1 SQ.mm

CABLE NO: ****

CABLE NO: ****

CABLE NO: 1G-XR-2132A
1 Pair X 1.5 SQ.mm

24VDC

TB : **
NOTE 3

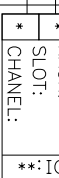
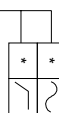

Running/Stop Status

XR-2132A

0VDC

AUX RELAY

AUX RELAY

AUX RELAY

AUX RELAY

DI: **

CABLE NO: 1G-XL-2132A
1 Pair X 1.5 SQ.mm

24VDC

TB : **
NOTE 3

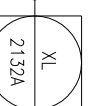
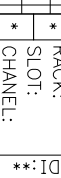
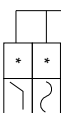
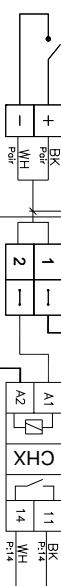

Local/Remote Status

XL-2132A

0VDC

AUX RELAY

AUX RELAY

AUX RELAY

AUX RELAY

DI: **



پروژه نگهداشت و افزایش تولید میدان نفتی بینک
سطح الارض
احداث ردیف تراکم گاز در ایستگاه جمع آوری بینک



شماره پیمان:

Control System Loop Diagram

053-073-9184

پروژه

بسته کاری

BK

GCS

هادر کننده

PEDCO

تسهيلات

120

رشته

IN

نوع مدارک

DG

سرپال

0005

نسخه

002

شماره صفحه:

220 از 314

MCC

DCS MARSHALLING CABINET

DCS SYSTEM CABINET

DCS ENGINEERING

DEVICE

IRP

FIELD SIDE

SYSTEM SIDE

SYS. CAB NO.

OPERATION DISPLAY

CABLE NO: MC-IRP-DCS 2
19 Pair X 1 SQ.mm

CABLE NO: ****

CABLE NO: ****

RACK:
SLOT:
CHANNEL:
DI:**

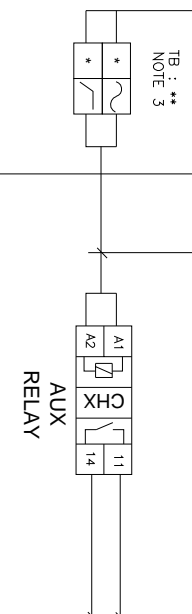
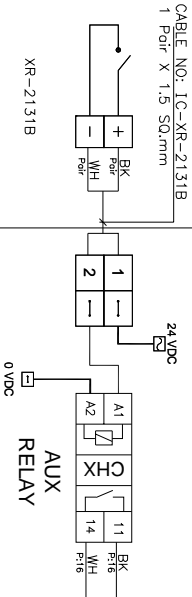
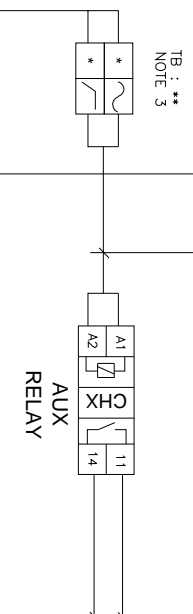
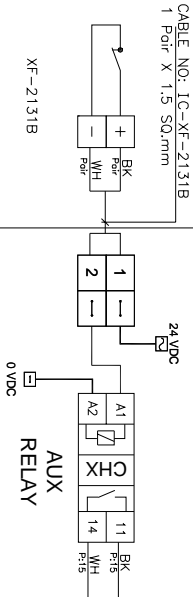
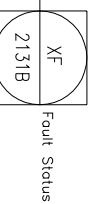

RACK:
SLOT:
CHANNEL:
DI:**

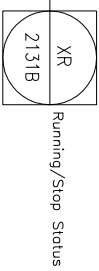



NISOC

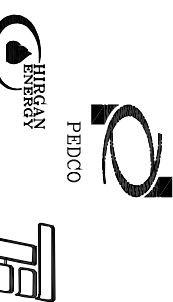

PEDCO

HIRGAN



پروژه نگهداشت و افزایش تولید میدان نفتی بینک
سطح الارض
احداث ردیف تراکم گاز در ایستگاه جمع آوری بینک

شماره پیمان:

053-073-9184

Control System Loop Diagram

پروژه	بسته کاری	حادر کننده	تسهیلات	رشته	نوع مدارک	سریال	نسخه
BK	GCS	PEDCO	120	IN	DG	0005	D02

شماره صفحه: 221 از 314

MCC

DCS MARSHALLING CABINET

DCS SYSTEM CABINET

DCS ENGINEERING

DEVICE

IRP

FIELD SIDE

SYSTEM SIDE

SYS. CAB NO.

OPERATION DISPLAY

CABLE NO: MC-IRP-DCS 2
19 Pair X 1 SQ.mm

CABLE NO: ****

CABLE NO: ****

TB : **
NOTE 3

RACK:
SLOT:
CHANNEL:
DI: **

SPARE

SPARE

BK
WH
F1/8

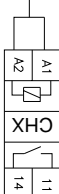
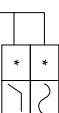

AUX
RELAY

SPARE

CABLE NO: ****

CABLE NO: ****

TB : **
NOTE 3

RACK:
SLOT:
CHANNEL:
DI: **

SPARE

SPARE

BK
WH
F1/8

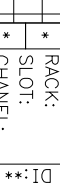
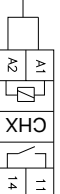
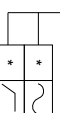

AUX
RELAY

SPARE



NISOC

پروژه نگهداشت و افزایش تولید میدان نفتی بینک
سطح الارض
احداث ردیف تراکم گاز در ایستگاه جمع آوری بینک

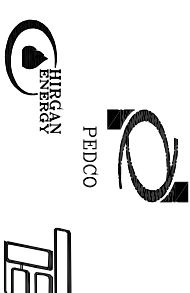

PEDCO

HIRGAN



شماره پیمان:

053-073-9184

Control System Loop Diagram

پروژه	بسته کاری	صادر کننده	تسهیلات	رشته	نوع مدرک	سریال	نسخه
BK	GCS	PEDCO	120	IN	DG	0005	D02

شماره صفحه: 222 از 314

BLANK PAGE



پروژه نگهداشت و افزایش تولید میدان نفتی بینک
سطح الارض
احداث ردیف تراکم گاز در ایستگاه جمع آوری بینک



شماره پیمان:

Control System Loop Diagram

053-073-9184

پروژه

BK

بسته کاری

GCS

حادر کننده

PEDCO

تسهيلات

120

رشته

IN

نوع مدارک

DG

سرپال

0005

نسخه

002

شماره صفحه: 223 از 314

MCC

DCS MARSHALLING CABINET

DCS SYSTEM CABINET

DCS ENGINEERING

DEVICE

IRP

FIELD SIDE

SYSTEM SIDE

SYS. CAB NO.

OPERATION DISPLAY

CABLE NO: MC-IRP-DCS 3
19 Pair X 1 SQ.mm

CABLE NO: ****

CABLE NO: ****

RACK:
SLOT:
CHANNEL:
DI: **



Local/Remote Status

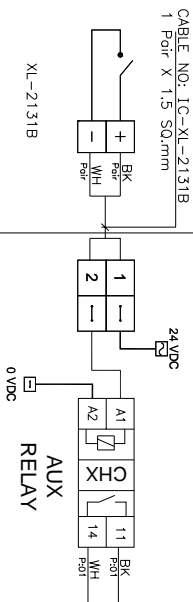

AUX RELAY

AUX RELAY

RACK:
SLOT:
CHANNEL:
DI: **



Local/Remote Status

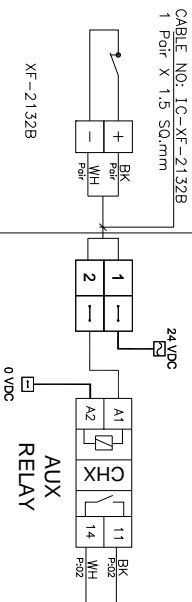

AUX RELAY

AUX RELAY

RACK:
SLOT:
CHANNEL:
DI: **

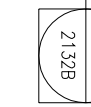

Fault Status



پروژه نگهداشت و افزایش تولید میدان نفتی بینک
سطح الارض
احداث ردیف تراکم گاز در ایستگاه جمع آوری بینک



شماره پیمان:

Control System Loop Diagram

053-073-9184

پروژه

بسته کاری

هادر کننده

تسهيلات

رشته

نوع مدارک

سریال

نسخه

شماره صفحه: 224 از 314

MCC

DCS MARSHALLING CABINET

DCS SYSTEM CABINET

DCS ENGINEERING

DEVICE

IRP

FIELD SIDE

SYSTEM SIDE

SYS. CAB NO.

OPERATION DISPLAY

CABLE NO: MC-IRP-DCS 3
19 Pair X 1 SQ.mm

CABLE NO: ****

CABLE NO: ****

RACK:
SLOT:
CHANNEL:
DI: **

XR
Running/Stop Status

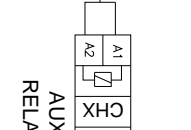
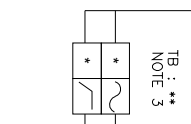
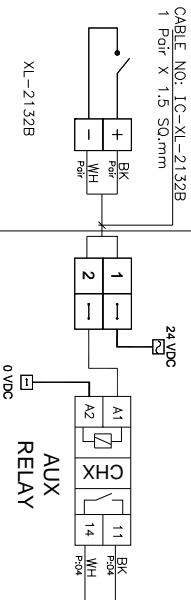
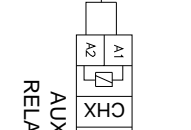
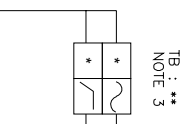
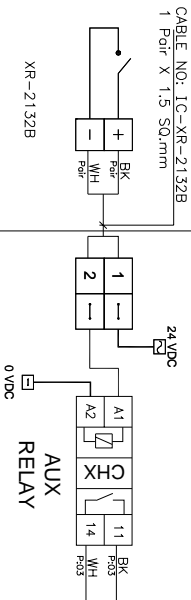

RACK:
SLOT:
CHANNEL:
DI: **

XL
Local/Remote Status



پروژه نگهداشت و افزایش تولید میدان نفتی بینک
سطح الارض
احداث ردیف تراکم گاز در ایستگاه جمع آوری بینک



شماره پیمان:

Control System Loop Diagram

053-073-9184

پروژه BK

بسته کاری GCS

حادر کننده PEDCO

تسهيلات 120

رشته IN

نوع مدارک DG

سریال 0005

نسخه D02

شماره صفحه: 225 از 314

MCC

DCS MARSHALLING CABINET

DCS SYSTEM CABINET

DCS ENGINEERING

DEVICE

IRP

FIELD SIDE

SYSTEM SIDE

SYS. CAB NO.

OPERATION DISPLAY

CABLE NO: MC-IRP-DCS 3
19 Pair X 1 SQ.mm

CABLE NO: ****

CABLE NO: ****

CABLE NO: 1G-XF-2131C
1 Pair X 1.5 SQ.mm

24VDC

TB : **
NOTE 3

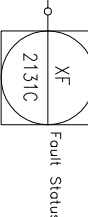
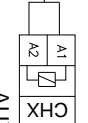
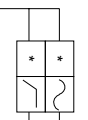
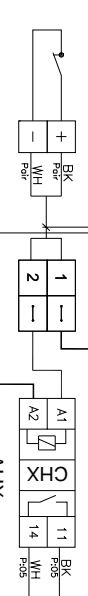

CABLE NO: 1G-XR-2131C
1 Pair X 1.5 SQ.mm

24VDC

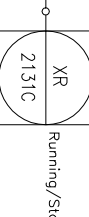
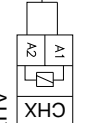
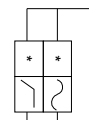
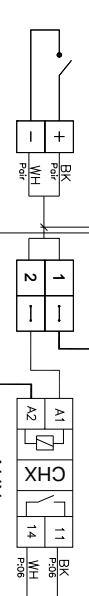



پروژه نگهداشت و افزایش تولید میدان نفتی بینک
سطح الارض
احداث ردیف تراکم گاز در ایستگاه جمع آوری بینک



شماره پیمان:

Control System Loop Diagram

053-073-9184

پروژه BK

بسته کاری GCS

حادر کننده PEDCO

تسهیلات 120

رشته IN

نوع مدارک DG

سریال 0005

نسخه 002

شماره صفحه: 226 از 314

MCC

DCS MARSHALLING CABINET

DCS SYSTEM CABINET

DCS ENGINEERING

DEVICE

IRP

FIELD SIDE

SYSTEM SIDE

SYS. CAB NO.

OPERATION DISPLAY

CABLE NO: MC-IRP-DCS 3
19 Pair X 1 SQ.mm

CABLE NO: ****

CABLE NO: ****

CABLE NO: 1G-XI-2131C
1 Pair X 1.5 SQ.mm

24VDC

TB : **
NOTE 3

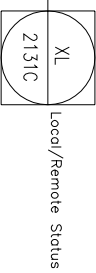
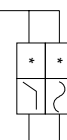
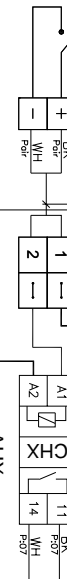

XI-2131C

0VDC

AUX RELAY

AUX RELAY

AUX RELAY

CABLE NO: 1G-XF-2132C
1 Pair X 1.5 SQ.mm

24VDC

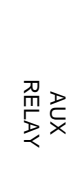

XF-2132C

0VDC

AUX RELAY

AUX RELAY

AUX RELAY



NISOC

پروژه نگهداشت و افزایش تولید میدان نفتی بینک
سطح الارض
احداث ردیف تراکم گاز در ایستگاه جمع آوری بینک



شماره پیمان:

053-073-9184

Control System Loop Diagram

پروژه	بسته کاری	حادر کننده	تسهيلات	رشته	نوع مدارک	سریال	نسخه
BK	GCS	PEDCO	120	IN	DG	0005	D02

شماره صفحه: 227 از 314

MCC

DCS MARSHALLING CABINET

DCS SYSTEM CABINET

DCS ENGINEERING

DEVICE

IRP

FIELD SIDE

SYSTEM SIDE

SYS. CAB NO.

OPERATION DISPLAY

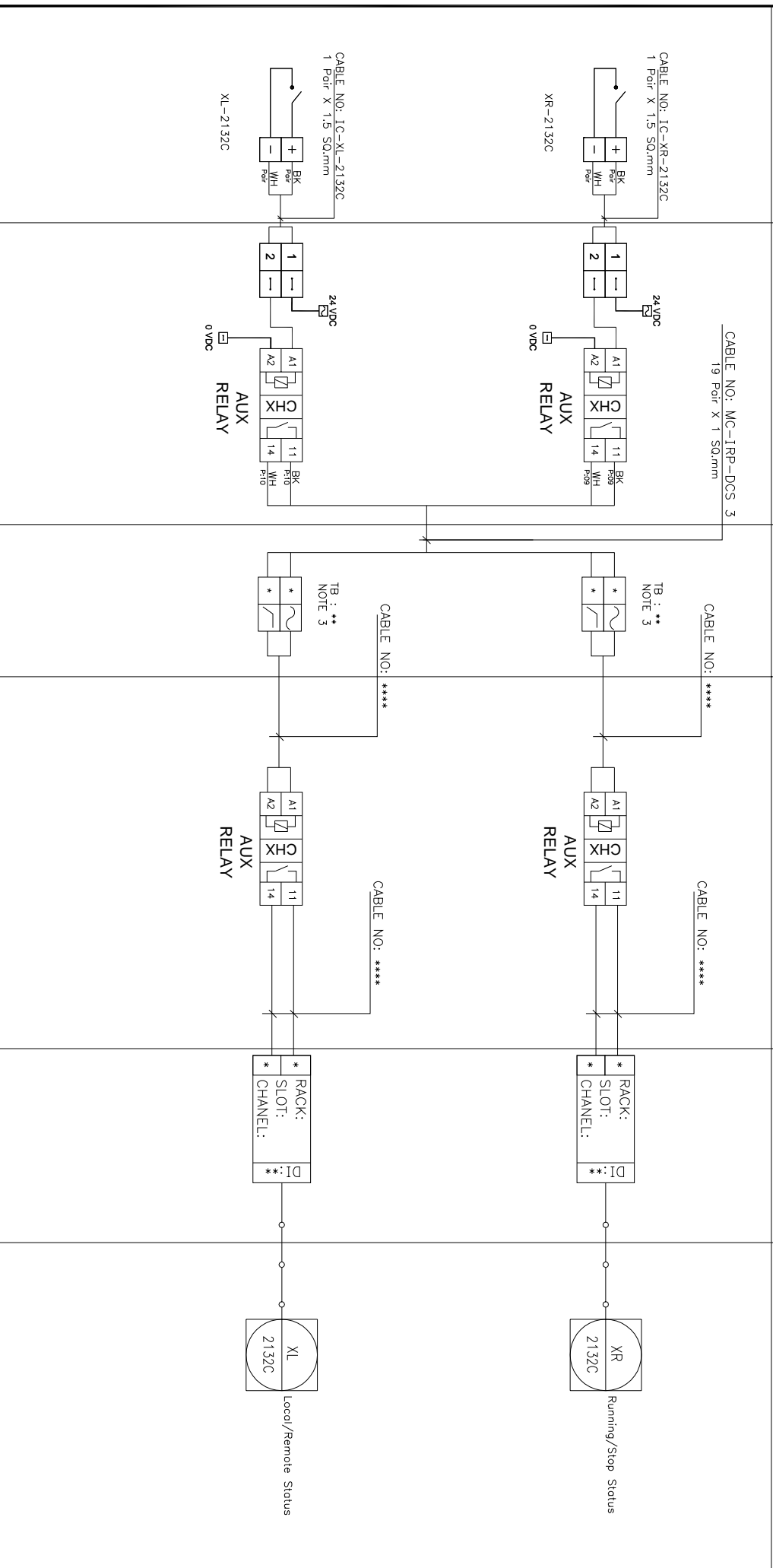



NISOC

پروژه نگهداشت و افزایش تولید میدان نفتی بینک
سطح الارض
احداث ردیف تراکم گاز در ایستگاه جمع آوری بینک



شماره پیمان:

053-073-9184

Control System Loop Diagram

پروژه	بسته کاری	حادر کننده	تسهيلات	رشته	نوع مدارک	سرپال	نسخه
BK	GCS	PEDCO	120	IN	DG	0005	D02

شماره صفحه: 288 از 314

MCC

DCS MARSHALLING CABINET

DCS SYSTEM CABINET

DCS ENGINEERING

DEVICE

IRP

FIELD SIDE

SYSTEM SIDE

SYS. CAB NO.

OPERATION DISPLAY

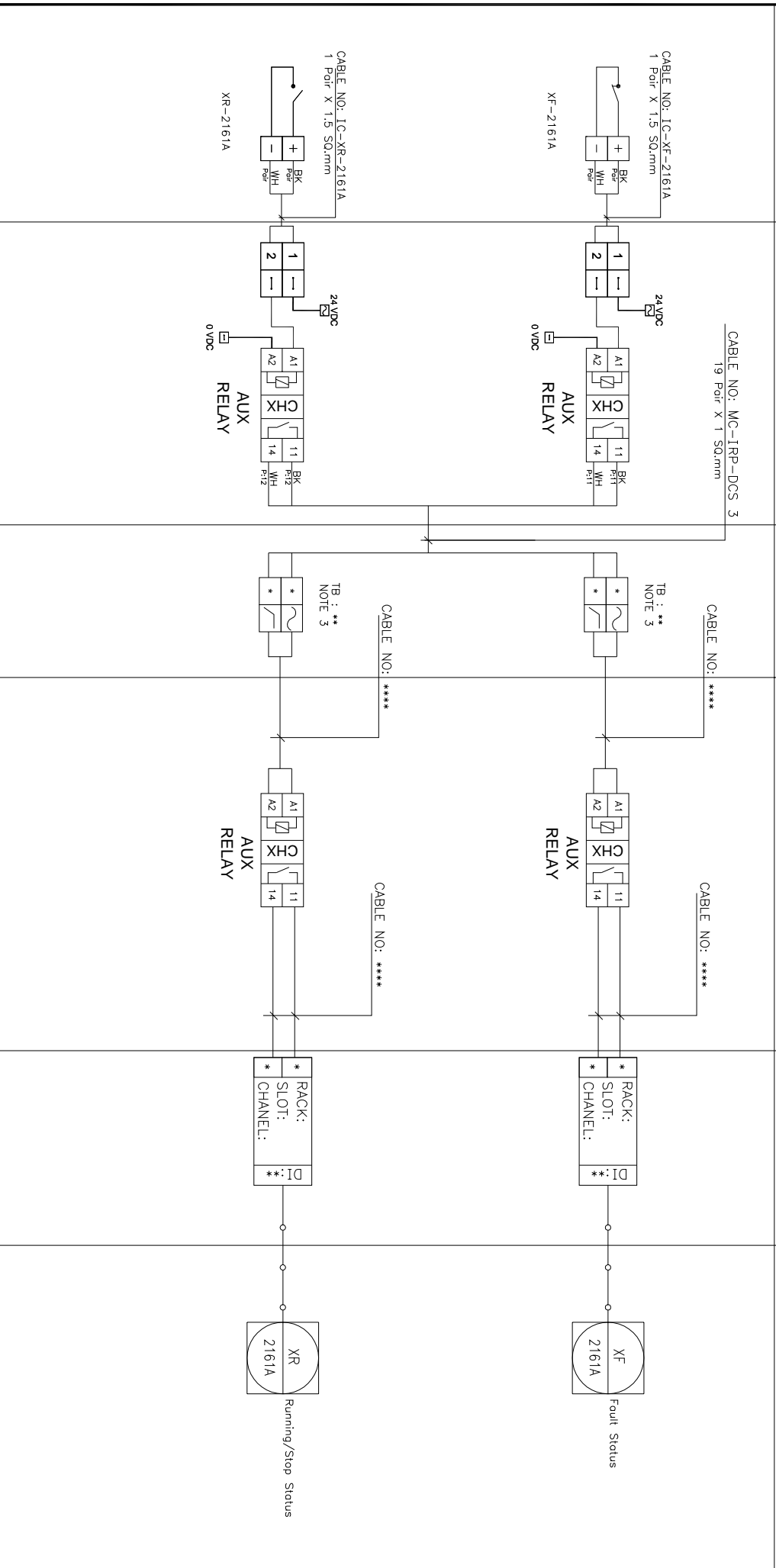



پروژه نگهداشت و افزایش تولید میدان نفتی بینک
سطح الارض
احداث ردیف تراکم گاز در ایستگاه جمع آوری بینک



شماره پیمان:

Control System Loop Diagram

053-073-9184

پروژه

بسته کاری

هادر کننده

تسهيلات

رشته

نوع مدارک

سرپال

نسخه

شماره صفحه: 229 از 314

MCC

DCS MARSHALLING CABINET

DCS SYSTEM CABINET

DCS ENGINEERING

DEVICE

IRP

FIELD SIDE

SYSTEM SIDE

SYS. CAB NO.

OPERATION DISPLAY

CABLE NO: MC-IRP-DCS 3
19 Pair X 1 SQ.mm

CABLE NO: ****

CABLE NO: ****

RACK:
SLOT:
CHANNEL:
DI: **

XL
Local/Remote Status

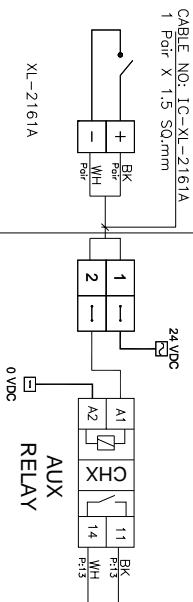

AUX RELAY

TB : **
NOTE 3

AUX RELAY

RACK:
SLOT:
CHANNEL:
DI: **

CABLE NO: 1G-XF-2161B
1 Pair X 1.5 SQ.mm

CABLE NO: ****

CABLE NO: ****

RACK:
SLOT:
CHANNEL:
DI: **

XF
Fault Status

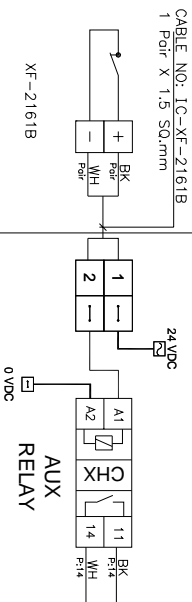

AUX RELAY

TB : **
NOTE 3

AUX RELAY

RACK:
SLOT:
CHANNEL:
DI: **



پروژه نگهداشت و افزایش تولید میدان نفتی بینک
سطح الارض
احداث ردیف تراکم گاز در ایستگاه جمع آوری بینک



شماره پیمان:

Control System Loop Diagram

053-073-9184

پروژه

BK

بسته کاری

GCS

حادر کننده

PEDCO

تسهيلات

120

رشته

IN

نوع مدارک

DG

سرپال

0005

نسخه

002

شماره صفحه: 230 از 314

MCC

IRP

FIELD SIDE

DCS MARSHALLING CABINET

SYSTEM SIDE

DCS SYSTEM CABINET

DCS ENGINEERING

DEVICE

IRP

FIELD SIDE

SYSTEM SIDE

SYS. CAB NO.

OPERATION DISPLAY

CABLE NO: MC-IRP-DCS 3
19 Pair X 1 SQ.mm

CABLE NO: ****

CABLE NO: ****

RACK:
SLOT:
CHANNEL: *

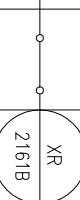

Running/Stop Status

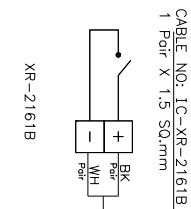

24VDC

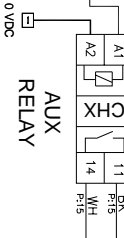

0VDC

AUX RELAY

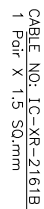

24VDC



0VDC

AUX RELAY

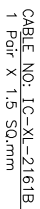

24VDC



0VDC

AUX RELAY

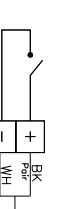

24VDC

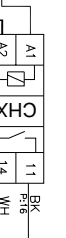

0VDC

AUX RELAY

RACK:
SLOT:
CHANNEL: *

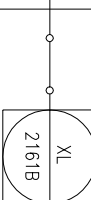

Local/Remote Status

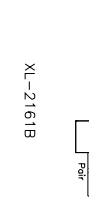

24VDC

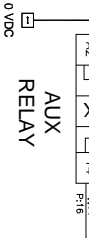

0VDC

AUX RELAY



NISOC

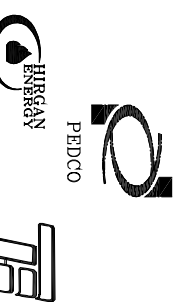

PEDCO

HIRGAN



پروژه نگهداشت و افزایش تولید میدان نفتی بینک
سطح الارض
احداث ردیف تراکم گاز در ایستگاه جمع آوری بینک

شماره پیمان:

053-073-9184

Control System Loop Diagram

پروژه	پسته کاری	حادر کننده	تسهيلات	رشته	نوع مدارک	سريال	نسخه
BK	GCS	PEDCO	120	IN	DG	0005	D02

شماره صفحه: 231 از 314

MCC

DCS MARSHALLING CABINET

DCS SYSTEM CABINET

DCS ENGINEERING

DEVICE

IRP

FIELD SIDE

SYSTEM SIDE

SYS. CAB NO.

OPERATION DISPLAY

CABLE NO: MC-IRP-DCS 3
19 Pair X 1 Sq.mm

CABLE NO: ****

CABLE NO: ****

TB : **
NOTE 3

RACK:
SLOT:
CHANNEL:

DI: **

SPARE

BK
WH
F1/8

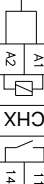
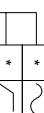

RACK:
SLOT:
CHANNEL:

DI: **

AUX
RELAY

SPARE

CABLE NO: ****

CABLE NO: ****

TB : **
NOTE 3

RACK:
SLOT:
CHANNEL:

DI: **

SPARE

BK
WH
F1/8

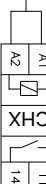

RACK:
SLOT:
CHANNEL:

DI: **

AUX
RELAY

SPARE



NISOC

پروژه نگهداشت و افزایش تولید میدان نفتی بینک
سطح الارض
احداث ردیف تراکم گاز در ایستگاه جمع آوری بینک



شماره پیمان:

053-073-9184

Control System Loop Diagram

پروژه	بسته کاری	صادر کننده	تسهیلات	رشته	نوع مدرک	سریال	نسخه
BK	GCS	PEDCO	120	IN	DG	0005	D02

شماره صفحه: 2332 از 314

BLANK PAGE



NISOC

پروژه نگهداشت و افزایش تولید میدان نفتی بینک
سطح الارض
احداث ردیف تراکم گاز در ایستگاه جمع آوری بینک



شماره پیمان:

053-073-9184

Control System Loop Diagram

پروژه	بسته کاری	حادر کننده	تسهيلات	رشته	نوع مدارک	سریال	نسخه
BK	GCS	PEDCO	120	IN	DG	0005	D02

شماره صفحه: 2333 از 314

MCC

DCS MARSHALLING CABINET

DCS SYSTEM CABINET

DCS ENGINEERING

DEVICE

IRP

FIELD SIDE

SYSTEM SIDE

SYS. CAB NO.

OPERATION DISPLAY

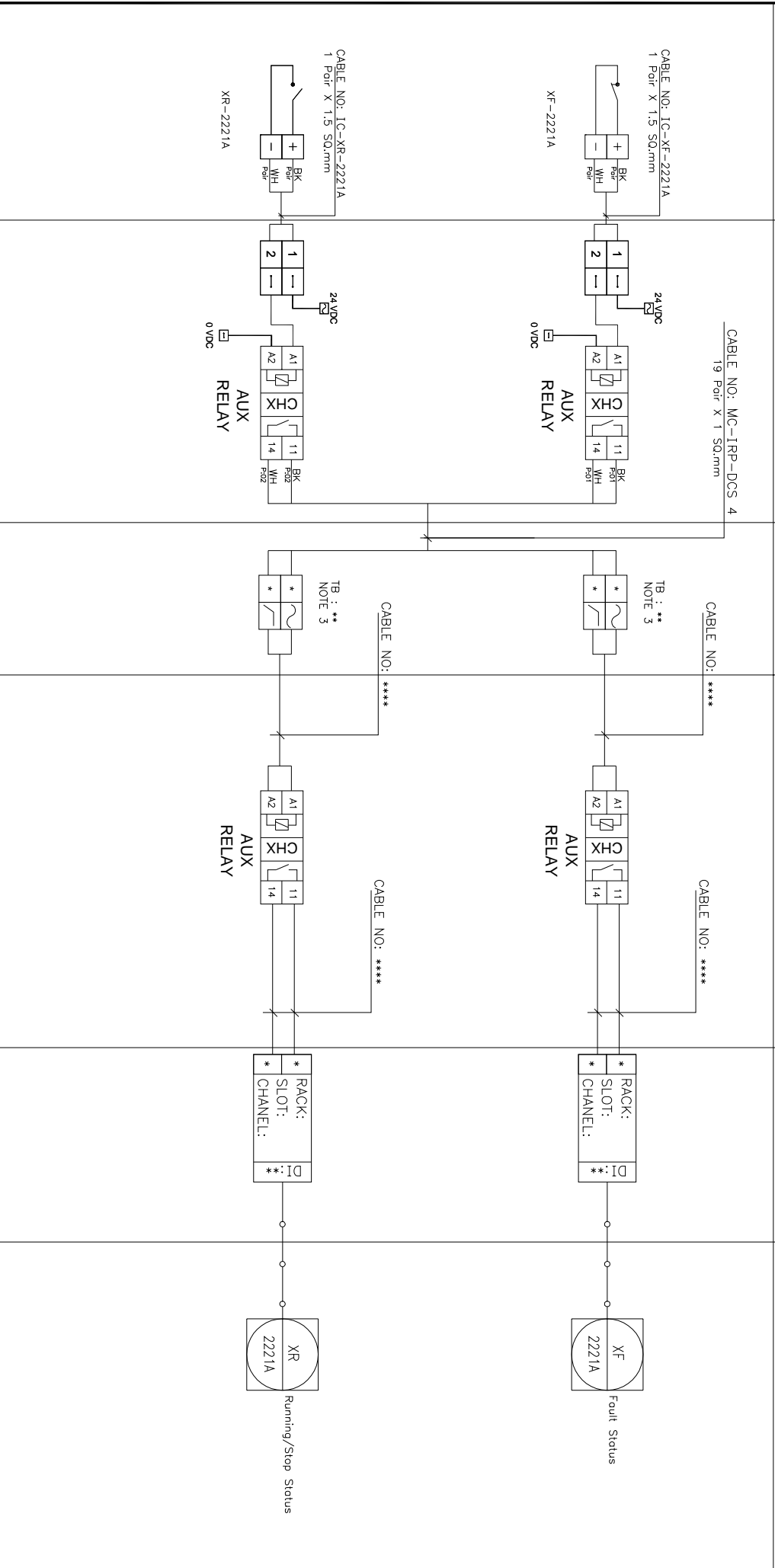



پروژه نگهداشت و افزایش تولید میدان نفتی بینک
سطح الارض
احداث ردیف تراکم گاز در ایستگاه جمع آوری بینک



شماره پیمان:

Control System Loop Diagram

053-073-9184

پروژه

BK

بسته کاری

GCS

حادر کننده

PEDCO

تسهيلات

120

رشته

IN

نوع مدارک

DG

سرپال

0005

نسخه

002

شماره صفحه:

234 از 314

MCC

DCS MARSHALLING CABINET

DCS SYSTEM CABINET

DCS ENGINEERING

DEVICE

IRP

FIELD SIDE

SYSTEM SIDE

SYS. CAB. NO.

OPERATION DISPLAY

CABLE NO: MC-IRP-DCS 4
19 Pair X 1 SQ.mm

CABLE NO: ****

CABLE NO: ****

RACK:
SLOT:
CHANNEL: *

DI: **



Local/Remote Status

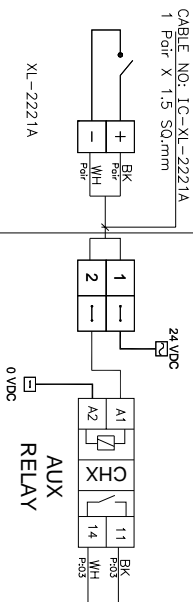

AUX RELAY

AUX RELAY

RACK:
SLOT:
CHANNEL: *

DI: **

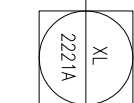

Local/Remote Status

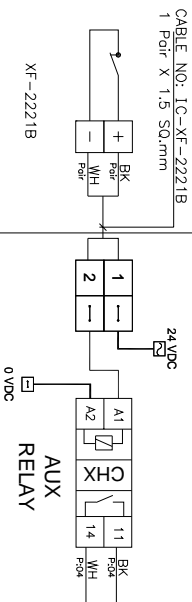

AUX RELAY

AUX RELAY

RACK:
SLOT:
CHANNEL: *

DI: **

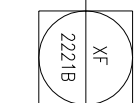

Fault Status



NISOC

پروژه نگهداشت و افزایش تولید میدان نفتی بینک
سطح الارض
احداث ردیف تراکم گاز در ایستگاه جمع آوری بینک



شماره پیمان:

053-073-9184

Control System Loop Diagram

پروژه	بسته کاری	حادر کننده	تسهيلات	رشته	نوع مدارک	سریال	نسخه
BK	GCS	PEDCO	120	IN	DG	0005	D02

شماره صفحه: 235 از 314

MCC

DCS MARSHALLING CABINET

DCS SYSTEM CABINET

DCS ENGINEERING

DEVICE

IRP

FIELD SIDE

SYSTEM SIDE

SYS. CAB NO.

OPERATION DISPLAY

CABLE NO: MC-IRP-DCS 4
19 Pair X 1 SQ.mm

CABLE NO: ****

CABLE NO: ****

CABLE NO: 1G-XR-2221B
1 Pair X 1.5 SQ.mm

24VDC

TB : **
NOTE 3

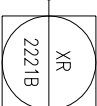
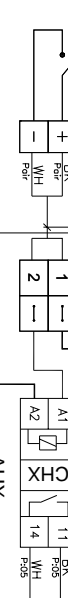

0VDC

AUX RELAY

AUX RELAY

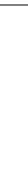

CABLE NO: 1G-XL-2221B
1 Pair X 1.5 SQ.mm

24VDC



0VDC

AUX RELAY

AUX RELAY



CABLE NO: ****

CABLE NO: ****

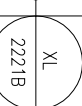



پروژه نگهداشت و افزایش تولید میدان نفتی بینک
سطح الارض
احداث ردیف تراکم گاز در ایستگاه جمع آوری بینک



شماره پیمان:

Control System Loop Diagram

053-073-9184

پروژه BK

بسته کاری GCS

حادر کننده PEDCO

تسهیلات 120

رشته IN

نوع مدارک DG

سریال 0005

نسخه D02

شماره صفحه: 236 از 314

MCC

DCS MARSHALLING CABINET

DCS SYSTEM CABINET

DCS ENGINEERING

DEVICE

IRP

FIELD SIDE

SYSTEM SIDE

SYS. CAB NO.

OPERATION DISPLAY

CABLE NO: MC-IRP-DCS 4
19 Pair X 1 SQ.mm

CABLE NO: ****

CABLE NO: ****

RACK:
SLOT:
CHANNEL:
DI: **

XF
2222A
Fault Status

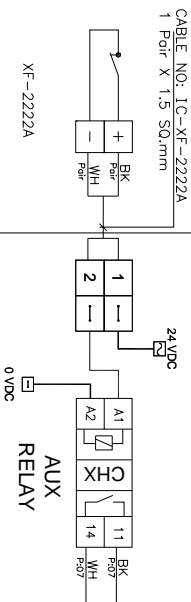

TB: **
NOTE 3

AUX RELAY

RACK:
SLOT:
CHANNEL:
DI: **

CABLE NO: 1G-XR-2222A
1 Pair X 1.5 SQ.mm

CABLE NO: ****

CABLE NO: ****

RACK:
SLOT:
CHANNEL:
DI: **

XR
2222A
Running/Stop Status

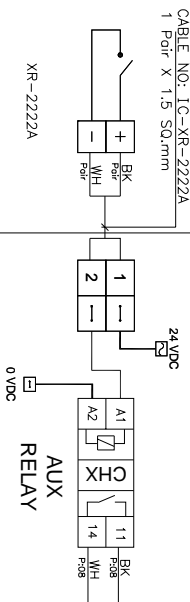

AUX RELAY

RACK:
SLOT:
CHANNEL:
DI: **



پروژه نگهداشت و افزایش تولید میدان نفتی بینک
سطح الارض
احداث ردیف تراکم گاز در ایستگاه جمع آوری بینک



شماره پیمان:

Control System Loop Diagram

053-073-9184

پروژه BK

بسته کاری GCS

حادر کننده PEDCO

تسهیلات 120

رشته IN

نوع مدارک DG

سریال 0005

نسخه 002

شماره صفحه: 237 از 314

MCC

DCS MARSHALLING CABINET

DCS SYSTEM CABINET

DCS ENGINEERING

DEVICE

IRP

FIELD SIDE

SYSTEM SIDE

SYS. CAB. NO.

OPERATION DISPLAY

CABLE NO: MC-IRP-DCS 4
19 Pair X 1 SQ.mm

CABLE NO: ****

CABLE NO: ****

RACK:
SLOT:
CHANNEL: *



Local/Remote Status

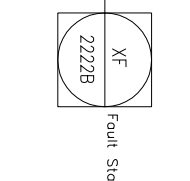
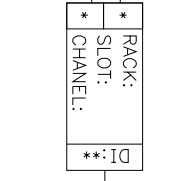
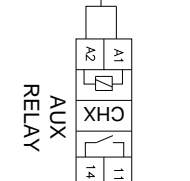
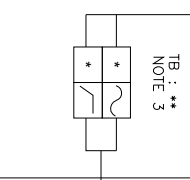
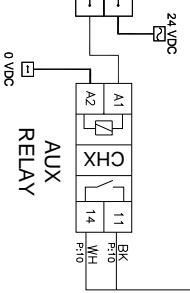
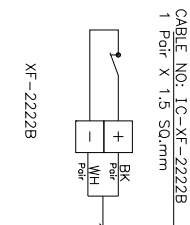
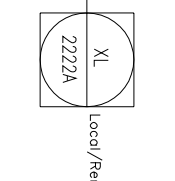
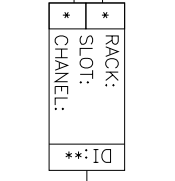
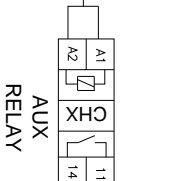
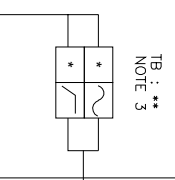
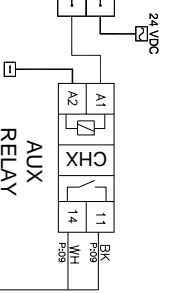
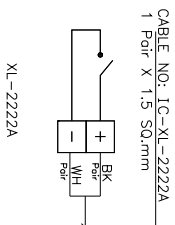

Fault Status

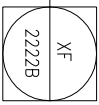



پروژه نگهداشت و افزایش تولید میدان نفتی بینک
سطح الارض
احداث ردیف تراکم گاز در ایستگاه جمع آوری بینک



شماره پیمان:

Control System Loop Diagram

053-073-9184

پروژه

BK

بسته کاری

GCS

حادر کننده

PEDCO

تسهيلات

120

رشته

IN

نوع مدارک

DG

سررال

0005

نسخه

002

شماره صفحه: 238 از 314

MCC

DCS MARSHALLING CABINET

DCS SYSTEM CABINET

DCS ENGINEERING

DEVICE

IRP

FIELD SIDE

SYSTEM SIDE

SYS. CAB NO.

OPERATION DISPLAY

CABLE NO: MC-IRP-DCS 4
19 Pair X 1 SQ.mm

CABLE NO: ****

CABLE NO: ****

RACK:
SLOT:
CHANNEL:
DI: **

XR
Running/Stop Status
2222B

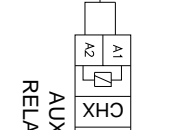
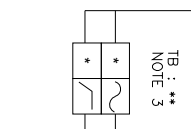
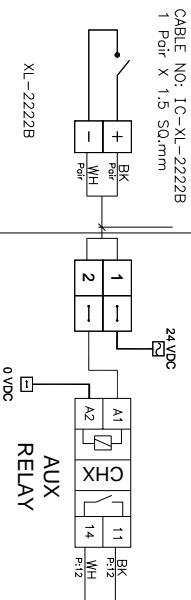
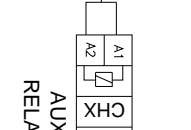
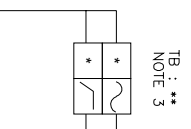
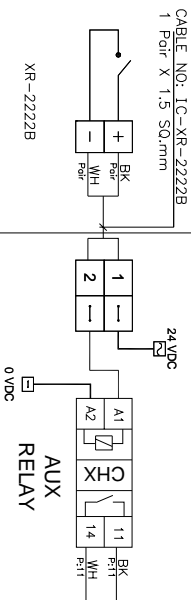

RACK:
SLOT:
CHANNEL:
DI: **

XL
Local/Remote Status
2222B



NISOC

پروژه نگهداشت و افزایش تولید میدان نفتی بینک
سطح الارض
احداث ردیف تراکم گاز در ایستگاه جمع آوری بینک



PEDCO



HARGAN

شماره پیمان:

053-073-9184

Control System Loop Diagram

پروژه	پسته کاری	حادر کننده	تسهيلات	رشته	نوع مدرک	سریال	نسخه
BK	GCS	PEDCO	120	IN	DG	0005	D02

شماره صفحه: 239 از 314

MCC

DCS MARSHALLING CABINET

DCS SYSTEM CABINET

DCS ENGINEERING

DEVICE

IRP

FIELD SIDE

SYSTEM SIDE

SYS. CAB NO.

OPERATION DISPLAY

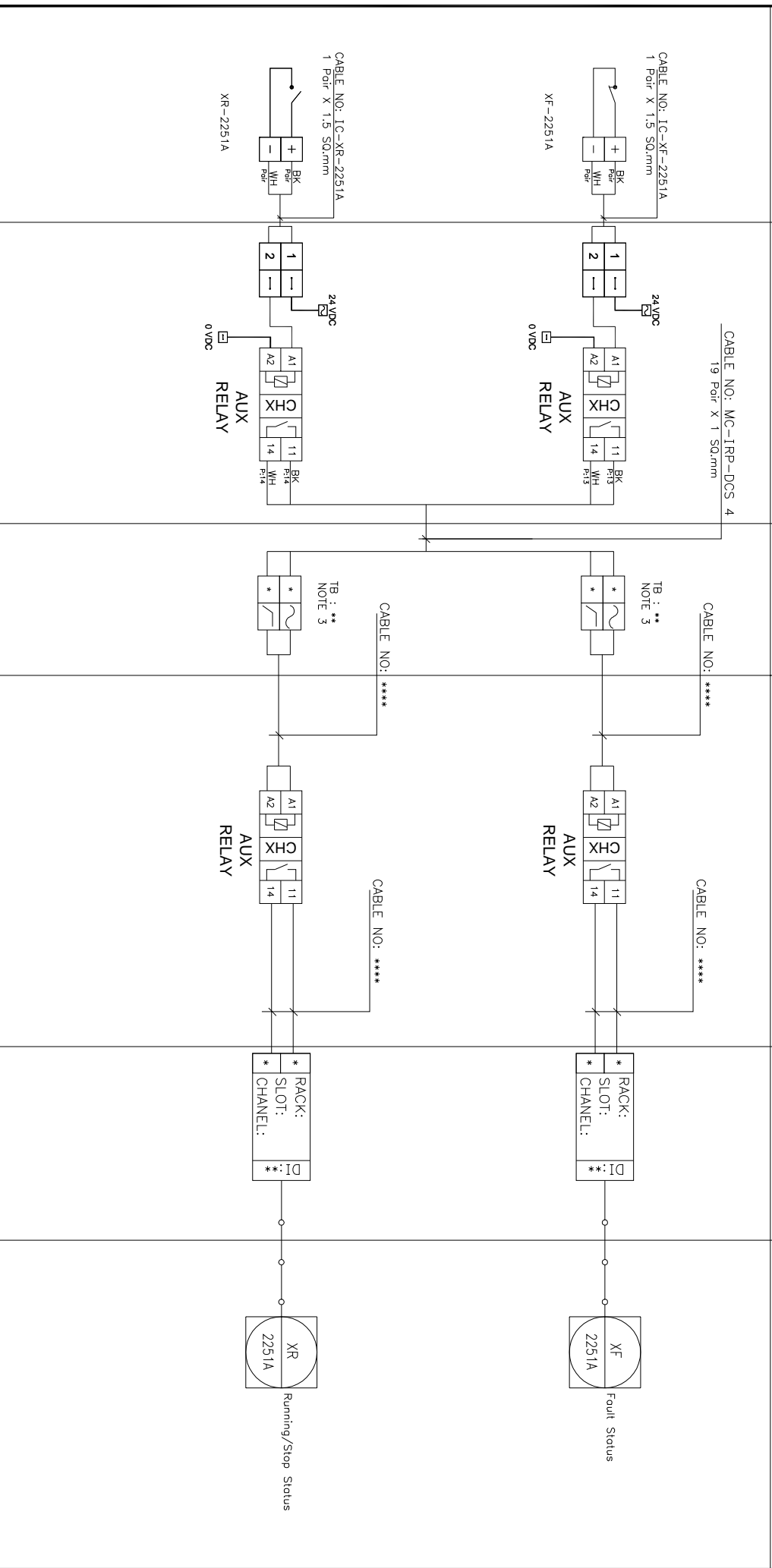



پروژه نگهداشت و افزایش تولید میدان نفتی بینک
سطح الارض
احداث ردیف تراکم گاز در ایستگاه جمع آوری بینک



شماره پیمان:

Control System Loop Diagram

053-073-9184

پروژه

BK

بسته کاری

GCS

هادر کننده

PEDCO

تسهيلات

120

رشته

IN

نوع مدارک

DG

سرپال

0005

نسخه

002

شماره صفحه:

240 از 314

DCS SYSTEM LOOP CABINET

DCS ENGINEERING

OPERATION DISPLAY

MCC

DCS MARSHALLING CABINET

DCS SYSTEM CABINET

DEVICE

IRP

FIELD SIDE

SYSTEM SIDE

SYS. CAB NO.

OPERATION DISPLAY

CABLE NO: MC-IRP-DCS 4
19 Pair X 1 SQ.mm

CABLE NO: ****

CABLE NO: ****

RACK:
SLOT:
CHANNEL:
DI: **



Local/Remote Status

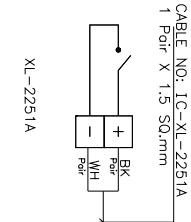

XL-2251A

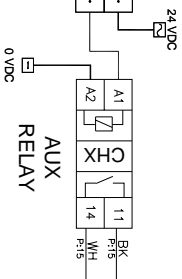

AUX RELAY

CABLE NO: 1G-XF-2251B
1 Pair X 1.5 SQ.mm

24VDC

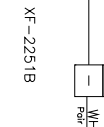

XF-2251B

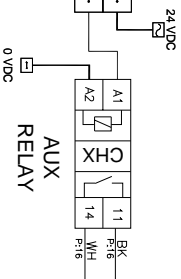

AUX RELAY

CABLE NO: ****

CABLE NO: ****

RACK:
SLOT:
CHANNEL:
DI: **

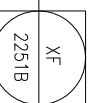

Fault Status

TB: **
NOTE 3

TB: **
NOTE 3



NISOC



PEDCO



HURGHAN

پروژه نگهداشت و افزایش تولید میدان نفتی بینک

سطح الارض

احداث ردیف تراکم گاز در ایستگاه جمع آوری بینک

شماره پیمان:

053-073-9184

Control System Loop Diagram

پروژه	پسته کاری	حادر کننده	تسهيلات	رشته	نوع مدارک	سریال	نسخه
BK	GCS	PEDCO	120	IN	DG	0005	002

شماره صفحه: 241 از 314

MCC

DCS MARSHALLING CABINET

DCS SYSTEM CABINET

DCS ENGINEERING

DEVICE

IRP

FIELD SIDE

SYSTEM SIDE

SYS. CAB NO.

OPERATION DISPLAY

CABLE NO: MC-IRP-DCS 4
19 Pair X 1 SQ.mm

CABLE NO: ****

CABLE NO: ****

TB : **
NOTE 3

RACK:
SLOT:
CHANNEL:
DI: **

SPARE

SPARE

BK
WH
F1/8

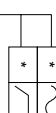

RACK:
SLOT:
CHANNEL:
DI: **

SPARE

CABLE NO: ****

CABLE NO: ****

TB : **
NOTE 3

RACK:
SLOT:
CHANNEL:
DI: **

SPARE

SPARE

BK
WH
F1/8

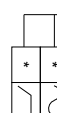

RACK:
SLOT:
CHANNEL:
DI: **

SPARE



NISOC

پروژه نگهداشت و افزایش تولید میدان نفتی بینک
سطح الارض
احداث ردیف تراکم گاز در ایستگاه جمع آوری بینک



شماره پیمان:

053-073-9184

Control System Loop Diagram

پروژه	بسته کاری	صادر کننده	تسهیلات	رشته	نوع مدرک	سریال	نسخه
BK	GCS	PEDCO	120	IN	DG	0005	D02

شماره صفحه: 242 از 314

BLANK PAGE



پروژه نگهداشت و افزایش تولید میدان نفتی بینک
سطح الارض
احداث ردیف تراکم گاز در ایستگاه جمع آوری بینک



شماره پیمان:

Control System Loop Diagram

053-073-9184

پروژه

BK

بسته کاری

GCS

هادر کننده

PEDCO

تسهيلات

120

رشته

IN

نوع مدارک

DG

سرپال

0005

نسخه

002

شماره صفحه:

243 از 314

MCC

DCS MARSHALLING CABINET

DCS SYSTEM CABINET

DCS ENGINEERING

DEVICE

IRP

FIELD SIDE

SYSTEM SIDE

SYS. CAB NO.

OPERATION DISPLAY

CABLE NO: MC-IRP-DCS 5
19 Pair X 1 SQ.mm

CABLE NO: ****

CABLE NO: ****

RACK:
SLOT:
CHANNEL:
DI: **



Running/Stop Status

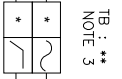
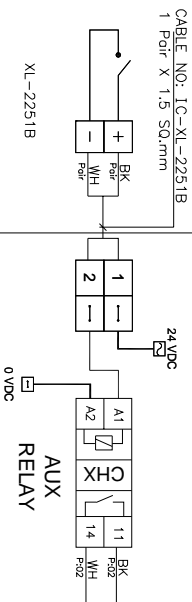
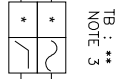
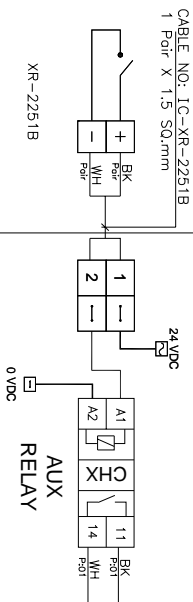

RACK:
SLOT:
CHANNEL:
DI: **

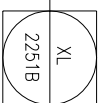

Local/Remote Status



پروژه نگهداشت و افزایش تولید میدان نفتی بینک
سطح الارض
احداث ردیف تراکم گاز در ایستگاه جمع آوری بینک



شماره پیمان:

Control System Loop Diagram

053-073-9184

پروژه

بسته کاری

حادر کننده

تسهيلات

رشته

نوع مدارک

سریال

نسخه

شماره صفحه: 244 از 314

BK

GCS

PEDCO

120

IN

DG

0005

D02

MCC

DCS MARSHALLING CABINET

DCS SYSTEM CABINET

DCS ENGINEERING

DEVICE

IRP

FIELD SIDE

SYSTEM SIDE

SYS. CAB NO.

OPERATION DISPLAY

CABLE NO: MC-IRP-DCS 5
19 Pair X 1 SQ.mm

CABLE NO: ****

CABLE NO: ****

RACK:
SLOT:
CHANNEL:
DI: **

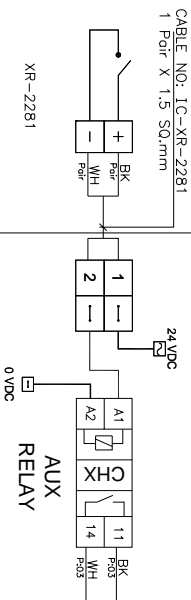
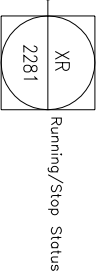

24VDC

0VDC

AUX RELAY

CABLE NO: 1G-XF-2281
1 Pair X 1.5 SQ.mm

CABLE NO: ****

CABLE NO: ****

RACK:
SLOT:
CHANNEL:
DI: **

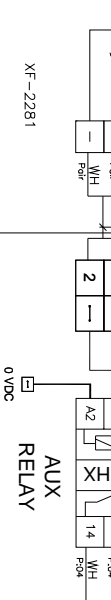
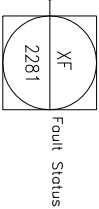

24VDC

0VDC

AUX RELAY



پروژه نگهداشت و افزایش تولید میدان نفتی بینک
سطح الارض
احداث ردیف تراکم گاز در ایستگاه جمع آوری بینک



شماره پیمان:

Control System Loop Diagram

053-073-9184

پروژه

BK

بسته کاری

GCS

هادر کننده

PEDCO

تسهيلات

120

رشته

IN

نوع مدارک

DG

سررال

0005

نسخه

002

شماره صفحه: 245 از 314

MCC

IRP

FIELD SIDE

SYSTEM SIDE

DCS SYSTEM CABINET

DCS ENGINEERING

DEVICE

IRP

FIELD SIDE

SYSTEM SIDE

SYS. CAB. NO.

OPERATION DISPLAY

CABLE NO: MC-IRP-DCS 5
19 Pair X 1 SQ.mm

CABLE NO: ****

CABLE NO: ****

CABLE NO: 1G-XR-2281A
1 Pair X 1.5 SQ.mm

24VDC

TB : **
NOTE 3

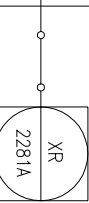
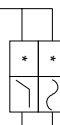
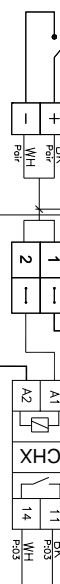

Running/Stop Status

XR-2281A

0VDC

AUX RELAY

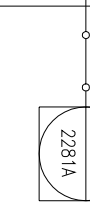

Running/Stop Status

CABLE NO: 1G-XF-2281A
1 Pair X 1.5 SQ.mm

24VDC

TB : **
NOTE 3

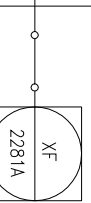
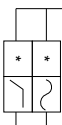
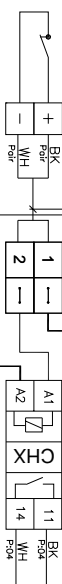

Fault Status

XF-2281A

0VDC

AUX RELAY

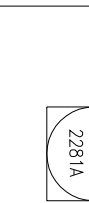
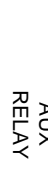
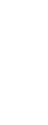

Fault Status



پروژه نگهداشت و افزایش تولید میدان نفتی بینک
سطح الارض
احداث ردیف تراکم گاز در ایستگاه جمع آوری بینک



شماره پیمان:

Control System Loop Diagram

053-073-9184

پروژه BK

بسته کاری GCS

حادر کننده PEDCO

تسهیلات 120

رشته IN

نوع مدرک DG

سریال 0005

نسخه D02

شماره صفحه: 246 از 314

MCC

DCS MARSHALLING CABINET

DCS SYSTEM CABINET

DCS ENGINEERING

DEVICE

IRP

FIELD SIDE

SYSTEM SIDE

SYS. CAB NO.

OPERATION DISPLAY

CABLE NO: MC-IRP-DCS 5
19 Pair X 1 SQ.mm

CABLE NO: ****

CABLE NO: ****

CABLE NO: 1G-XF-2291
1 Pair X 1.5 SQ.mm

24VDC

TB : **
NOTE 3

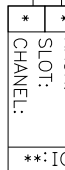
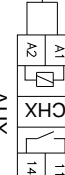
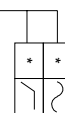
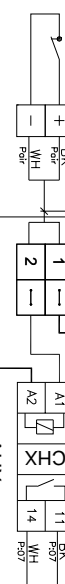

CABLE NO: 1G-XR-2291
1 Pair X 1.5 SQ.mm

24VDC

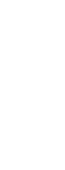
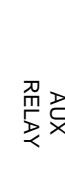
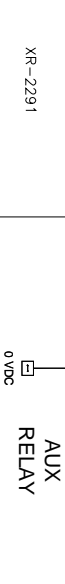



پروژه نگهداشت و افزایش تولید میدان نفتی بینک
سطح الارض
احداث ردیف تراکم گاز در ایستگاه جمع آوری بینک



شماره پیمان:

Control System Loop Diagram

053-073-9184

پروژه

BK

پسته کاری

GCS

هادر کننده

PEDCO

تسهيلات

120

رشته

IN

نوع مدارک

DG

سرپال

0005

نسخه

002

شماره صفحه: 247 از 314

MCC

DCS MARSHALLING CABINET

DCS SYSTEM CABINET

DCS ENGINEERING

DEVICE

IRP

FIELD SIDE

SYSTEM SIDE

SYS. CAB NO.

OPERATION DISPLAY

CABLE NO: MC-IRP-DCS 5
19 Pair X 1 SQ.mm

CABLE NO: ****

CABLE NO: ****

RACK:
SLOT:
CHANNEL: *

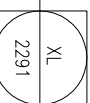

Local/Remote Status

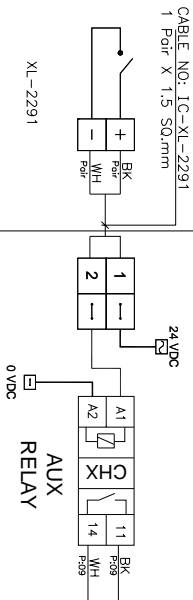

AUX RELAY

AUX RELAY

RACK:
SLOT:
CHANNEL: *

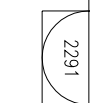

Local/Remote Status

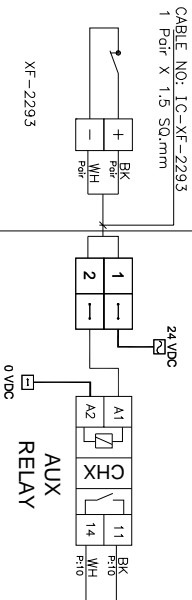

AUX RELAY

AUX RELAY

RACK:
SLOT:
CHANNEL: *

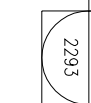

Local/Remote Status

CABLE NO: ****

CABLE NO: ****

TB : **
NOTE 3

TB : **
NOTE 3

TB : **
NOTE 3

TB : **
NOTE 3



NISOC

پروژه نگهداشت و افزایش تولید میدان نفتی بینک
سطح الارض
احداث ردیف تراکم گاز در ایستگاه جمع آوری بینک



شماره پیمان:

053-073-9184

Control System Loop Diagram

پروژه	بسته کاری	حادر کننده	تسهیلات	رشته	نوع مدارک	سریال	نسخه
BK	GCS	PEDCO	120	IN	DG	0005	D02

شماره صفحه: 248 از 314

MCC

DCS MARSHALLING CABINET

DCS SYSTEM CABINET

DCS ENGINEERING

DEVICE

IRP

FIELD SIDE

SYSTEM SIDE

SYS. CAB NO.

OPERATION DISPLAY

CABLE NO: MC-IRP-DCS 5
19 Pair X 1 SQ.mm

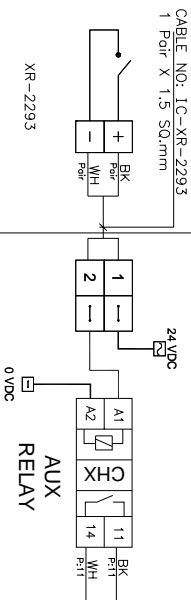

TB : **
NOTE 3

CABLE NO: ****

CABLE NO: ****

RACK:
SLOT:
CHANNEL:
DI:**

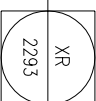

Running/Stop Status

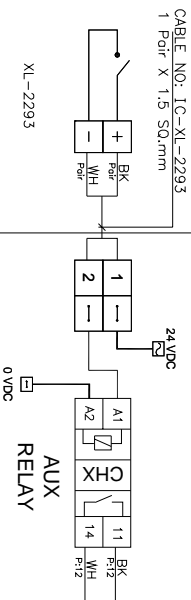

TB : **
NOTE 3

CABLE NO: ****

CABLE NO: ****

RACK:
SLOT:
CHANNEL:
DI:**

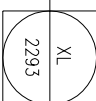

Local/Remote Status



NISOC

شماره پیمان:

053-073-9184

پروژه نگهداشت و افزایش تولید میدان نفتی بینک
سطح الارض
احداث ردیف تراکم گاز در ایستگاه جمع آوری بینک

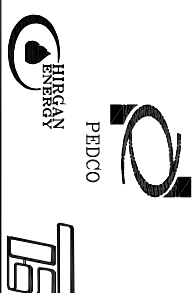

Control System Loop Diagram

پروژه	بسته کاری	حاضر کننده	تسهیلات	رشته	نوع مدارک	سریال	نسخه
BK	GCS	PEDCO	120	IN	DG	0005	002

شماره صفحه: 249 از 314

MCC

DCS MARSHALLING CABINET

DCS SYSTEM CABINET

DCS ENGINEERING

DEVICE

IRP

FIELD SIDE

SYSTEM SIDE

SYS. CAB NO.

OPERATION DISPLAY

CABLE NO: MC-IRP-DCS 5
19 Pair X 1 SQ.mm

CABLE NO: ****

CABLE NO: ****

RACK:
SLOT:
CHANNEL:
DI: **

SPARE

SPARE

BK
WH
P13

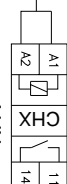
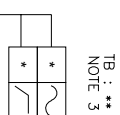

RACK:
SLOT:
CHANNEL:
DI: **

SPARE

CABLE NO: ****

CABLE NO: ****

RACK:
SLOT:
CHANNEL:
DI: **

SPARE

SPARE

BK
WH
P14

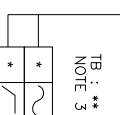

RACK:
SLOT:
CHANNEL:
DI: **

SPARE



NISOC

شماره پیمان:

053-073-9184

پروژه نگهداشت و افزایش تولید میدان نفتی بینک
سطح الارض
احداث ردیف تراکم گاز در ایستگاه جمع آوری بینک

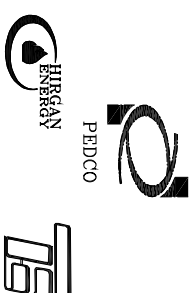

Control System Loop Diagram

پروژه	بسته کاری	حادر کننده	تسهيلات	رشته	نوع مدارک	سریال	نسخه
BK	GCS	PEDCO	120	IN	DG	0005	D02

شماره صفحه: 250 از 314

MCC

DCS MARSHALLING CABINET

DCS SYSTEM CABINET

DCS ENGINEERING

DEVICE

IRP

FIELD SIDE

SYSTEM SIDE

SYS. CAB NO.

OPERATION DISPLAY

CABLE NO: MC-IRP-DCS 5
19 Pair X 1 SQ.mm

CABLE NO: ****

CABLE NO: ****

TB : **
NOTE 3

RACK:
SLOT:
CHANNEL:
DI: **

SPARE

BK
F5/5
WH
F5/5

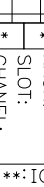
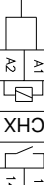

SPARE

CABLE NO: ****

CABLE NO: ****

TB : **
NOTE 3

RACK:
SLOT:
CHANNEL:
DI: **

SPARE

BK
F5/5
WH
F5/5

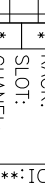
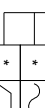

SPARE

AUX RELAY



NISOC

شماره پیمان:

053-073-9184

پروژه نگهداشت و افزایش تولید میدان نفتی بینک
سطح الارض
احداث ردیف تراکم گاز در ایستگاه جمع آوری بینک



Control System Loop Diagram

پروژه	بسته کاری	حادر کننده	تسهیلات	رشته	نوع مدارک	سریال	نسخه
BK	GCS	PEDCO	120	IN	DG	0005	D02

شماره صفحه: 251 از 314

MCC

DCS MARSHALLING CABINET

DCS SYSTEM CABINET

DCS ENGINEERING

DEVICE

IRP

FIELD SIDE

SYSTEM SIDE

SYS. CAB NO.

OPERATION DISPLAY

CABLE NO: MC-IRP-DCS 5
19 Pair X 1 Sq.mm

CABLE NO: ****

CABLE NO: ****

TB : **
NOTE 3

RACK:
SLOT:
CHANNEL:
DI:**

SPARE

SPARE

BK
WH
F1/8

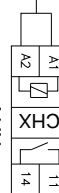
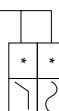

RACK:
SLOT:
CHANNEL:
DI:**



CABLE NO: ****

CABLE NO: ****

TB : **
NOTE 3

RACK:
SLOT:
CHANNEL:
DI:**

SPARE

SPARE

BK
WH
F1/8

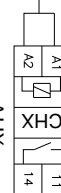
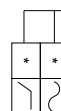

RACK:
SLOT:
CHANNEL:
DI:**





NISOC

پروژه نگهداشت و افزایش تولید میدان نفتی بینک
سطح الارض
احداث ردیف تراکم گاز در ایستگاه جمع آوری بینک

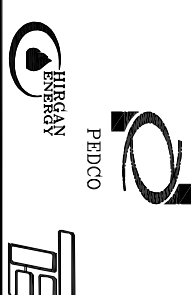

شماره پیمان:

053-073-9184

Control System Loop Diagram

پروژه	بسته کاری	صادر کننده	تسهیلات	رشته	نوع مدرک	سریال	نسخه
BK	GCS	PEDCO	120	IN	DG	0005	D02

شماره صفحه: 252 از 314

BLANK PAGE



NISOC

پروژه نگهداشت و افزایش تولید میدان نفتی بینک
سطح الارض
احداث ردیف تراکم گاز در ایستگاه جمع آوری بینک



PEDCO

HIRGAN

شماره پیمان:

053-073-9184

Control System Loop Diagram

پروژه	بسته کاری	حادر کننده	تسهيلات	رشته	نوع مدارک	سرپال	نسخه
BK	GCS	PEDCO	120	IN	DG	0005	D02

شماره صفحه: 253 از 314

MCC

DCS MARSHALLING CABINET

DCS SYSTEM CABINET

DCS ENGINEERING

IRP

FIELD SIDE

SYSTEM SIDE

SYS. CAB NO.

OPERATION DISPLAY

CABLE NO: MC-IRP-DCS 6
19 Pair X 1 Sq.mm

CABLE NO: ****

CABLE NO: ****

TB : **
NOTE 3

TB : **
NOTE 3

RACK:
SLOT:
CHANNEL:

RACK:
SLOT:
CHANNEL:

XSP
2111A

STOP Command

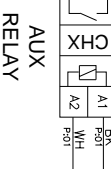

AUX RELAY



AUX RELAY

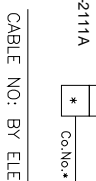

CABLE NO: BY ELECTRICAL

AUX RELAY

RACK:
SLOT:
CHANNEL:

RACK:
SLOT:
CHANNEL:

XSP
2111B

STOP Command

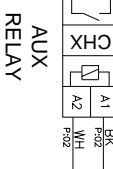

AUX RELAY



AUX RELAY

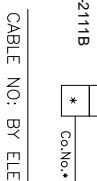

CABLE NO: BY ELECTRICAL

AUX RELAY



NISOC

پروژه نگهداشت و افزایش تولید میدان نفتی بینک
سطح الارض
احداث ردیف تراکم گاز در ایستگاه جمع آوری بینک



شماره پیمان:

053-073-9184

Control System Loop Diagram

پروژه	بسته کاری	حادر کننده	تسهيلات	رشته	نوع مدارک	سریال	نسخه
BK	GCS	PEDCO	120	IN	DG	0005	D02

شماره صفحه: 254 از 314

MCC

DCS MARSHALLING CABINET

DCS SYSTEM CABINET

DCS ENGINEERING

DEVICE

IRP

FIELD SIDE

SYSTEM SIDE

SYS. CAB NO.

OPERATION DISPLAY

CABLE NO: MC-IRP-DCS 6
19 Pair X 1 Sq.mm

CABLE NO: ****

CABLE NO: ****

XSP-2121A

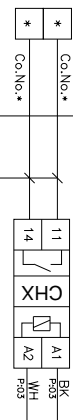

CABLE NO: BY ELECTRICAL

AUX RELAY

TB : **
NOTE 3

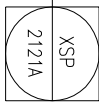
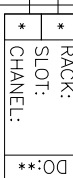
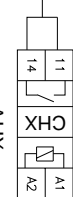
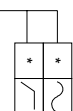

STOP Command

XSS-2121A

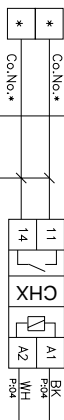

CABLE NO: BY ELECTRICAL

AUX RELAY

CABLE NO: ****

TB : **
NOTE 3

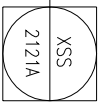
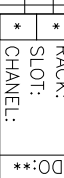
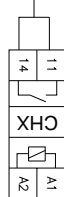
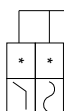

START Command

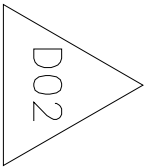

D02



NISOC

پروژه نگهداشت و افزایش تولید میدان نفتی بینک
سطح الارض
احداث ردیف تراکم گاز در ایستگاه جمع آوری بینک



شماره پیمان:

053-073-9184

Control System Loop Diagram

پروژه	بسته کاری	صادر کننده	تسهیلات	رشته	نوع مدارک	سرپال	نسخه
BK	GCS	PEDCO	120	IN	DG	0005	D02

شماره صفحه: 255 از 314

MCC

DCS MARSHALLING CABINET

DCS SYSTEM CABINET

DCS ENGINEERING

DEVICE

IRP

FIELD SIDE

SYSTEM SIDE

SYS. CAB NO.

OPERATION DISPLAY

CABLE NO: MC-IRP-DCS 6
19 Pair X 1 Sq.mm

CABLE NO: ****

CABLE NO: ****

XSP-2122A

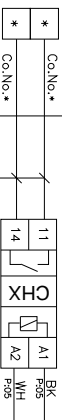

CABLE NO: BY ELECTRICAL

AUX RELAY

TB : **
NOTE 3

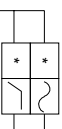

AUX RELAY



STOP Command

XSS-2122A

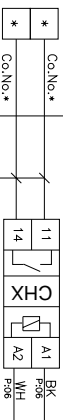

CABLE NO: BY ELECTRICAL

AUX RELAY

CABLE NO: ****

CABLE NO: ****

TB : **
NOTE 3

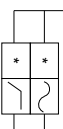

AUX RELAY



START Command



NISOC

پروژه نگهداشت و افزایش تولید میدان نفتی بینک
سطح الارض
احداث ردیف تراکم گاز در ایستگاه جمع آوری بینک



شماره پیمان:

053-073-9184

Control System Loop Diagram

پروژه	بسته کاری	حادر کننده	تسهیلات	رشته	نوع مدرک	سریال	نسخه
BK	GCS	PEDCO	120	IN	DG	0005	D02

شماره صفحه: 256 از 314

MCC

DCS MARSHALLING CABINET

DCS SYSTEM CABINET

DCS ENGINEERING

DEVICE

IRP

FIELD SIDE

SYSTEM SIDE

SYS. CAB NO.

OPERATION DISPLAY

CABLE NO: MC-IRP-DCS 6
19 Pair X 1 Sq.mm

CABLE NO: ****

CABLE NO: ****

TB : **
NOTE 3

RACK:
SLOT:
CHANNEL:
DO**

XSP
STOP Command
2121B

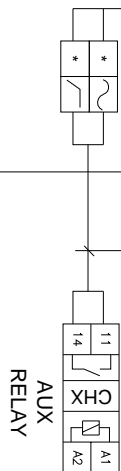
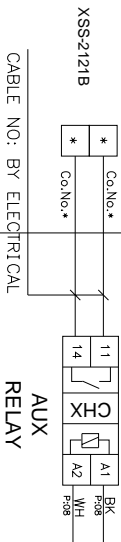
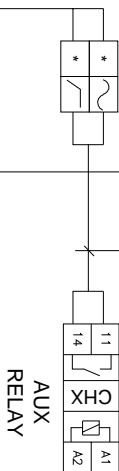
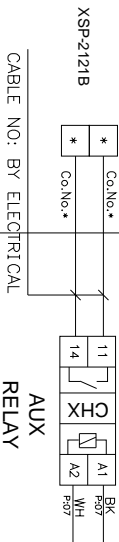

RACK:
SLOT:
CHANNEL:
DO**

XSS
START Command
2121B



NISOC

پروژه نگهداشت و افزایش تولید میدان نفتی بینک
سطح الارض
احداث ردیف تراکم گاز در ایستگاه جمع آوری بینک



شماره پیمان:

053-073-9184

Control System Loop Diagram

پروژه	بسته کاری	حادر کننده	تسهيلات	رشته	نوع مدارک	سرپال	نسخه
BK	GCS	PEDCO	120	IN	DG	0005	D02

شماره صفحه: 257 از 314

MCC

DCS MARSHALLING CABINET

DCS SYSTEM CABINET

DCS ENGINEERING

DEVICE

IRP

FIELD SIDE

SYSTEM SIDE

SYS. CAB NO.

OPERATION DISPLAY

CABLE NO: MC-IRP-DCS 6
19 Pair X 1 Sq.mm

CABLE NO: ****

CABLE NO: ****

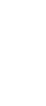
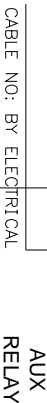
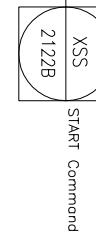
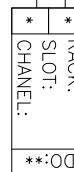
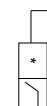
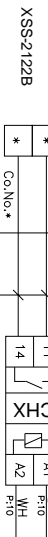
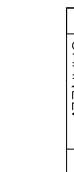
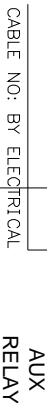
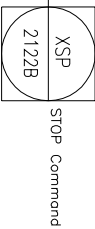
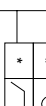
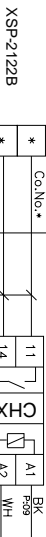

CABLE NO: ****

CABLE NO: ****

TB : **
NOTE 3

RACK:
SLOT:
CHANNEL:

XSS
2122B

START Command

TB : **
NOTE 3

RACK:
SLOT:
CHANNEL:

XSP
2122B

STOP Command



NISOC

پروژه نگهداشت و افزایش تولید میدان نفتی بینک
سطح الارض
احداث ردیف تراکم گاز در ایستگاه جمع آوری بینک



شماره پیمان:

053-073-9184

Control System Loop Diagram

پروژه	بسته کاری	حادر کننده	تسهیلات	رشته	نوع مدارک	سریال	نسخه
BK	GCS	PEDCO	120	IN	DG	0005	D02

شماره صفحه: 258 از 314

MCC

DCS MARSHALLING CABINET

DCS SYSTEM CABINET

DCS ENGINEERING

DEVICE

IRP

FIELD SIDE

SYSTEM SIDE

SYS. CAB NO.

OPERATION DISPLAY

CABLE NO: MC-IRP-DCS 6
19 Pair X 1 Sq.mm

CABLE NO: ****

CABLE NO: ****

RACK:
SLOT:
CHANNEL:
DO: **

XSP
STOP Command
2121C

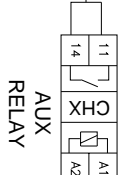
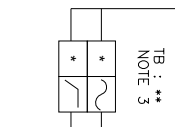
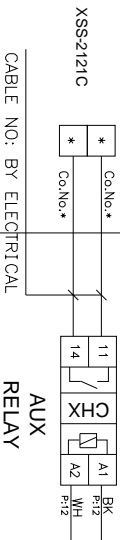
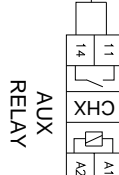
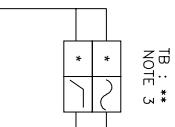
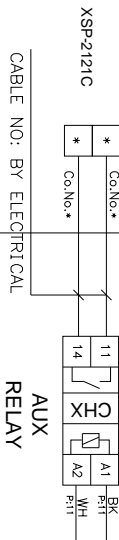

RACK:
SLOT:
CHANNEL:
DO: **

XSS
START Command
2121C



NISOC

پروژه نگهداشت و افزایش تولید میدان نفتی بینک
سطح الارض
احداث ردیف تراکم گاز در ایستگاه جمع آوری بینک



شماره پیمان:

053-073-9184

Control System Loop Diagram

پروژه	بسته کاری	حاضر کننده	تسهیلات	رشته	نوع مدارک	سرپال	نسخه
BK	GCS	PEDCO	120	IN	DG	0005	D02

شماره صفحه: 259 از 314

MCC

DCS MARSHALLING CABINET

DCS SYSTEM CABINET

DCS ENGINEERING

DEVICE

IRP

FIELD SIDE

SYSTEM SIDE

SYS. CAB NO.

OPERATION DISPLAY

CABLE NO: MC-IRP-DCS 6
19 Pair X 1 Sq.mm

CABLE NO: ****

CABLE NO: ****

XSP-2122C

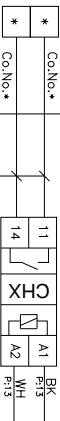

CABLE NO: BY ELECTRICAL

AUX RELAY

TB : **
NOTE 3

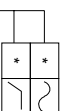

AUX RELAY

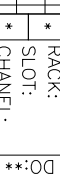

XSP 2122C
STOP Command

XSS-2122C

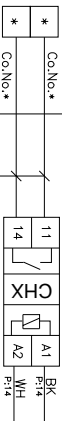

CABLE NO: BY ELECTRICAL

AUX RELAY

CABLE NO: ****

TB : **
NOTE 3

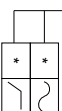

AUX RELAY

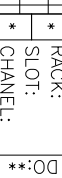

XSS 2122C
START Command



NISOC

پروژه نگهداشت و افزایش تولید میدان نفتی بینک
سطح الارض
احداث ردیف تراکم گاز در ایستگاه جمع آوری بینک



شماره پیمان:

053-073-9184

Control System Loop Diagram

پروژه	بسته کاری	حاضر کننده	تسهیلات	رشته	نوع مدرک	سریال	نسخه
BK	GCS	PEDCO	120	IN	DG	0005	D02

شماره صفحه: 260 از 314

MCC

DCS MARSHALLING CABINET

DCS SYSTEM CABINET

DCS ENGINEERING

DEVICE

IRP

FIELD SIDE

SYSTEM SIDE

SYS. CAB NO.

OPERATION DISPLAY

CABLE NO: MC-IRP-DCS 6
19 Pair X 1 Sq.mm

CABLE NO: ****

CABLE NO: ****

TB : **
NOTE 3

TB : **
NOTE 3

RACK:
SLOT:
CHANNEL:
DO:**

SPARE

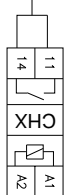
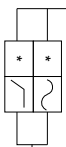
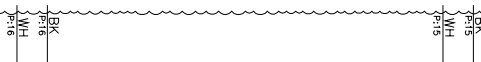

RACK:
SLOT:
CHANNEL:
DO:**

AUX RELAY

SPARE

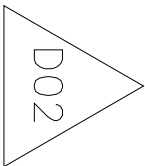
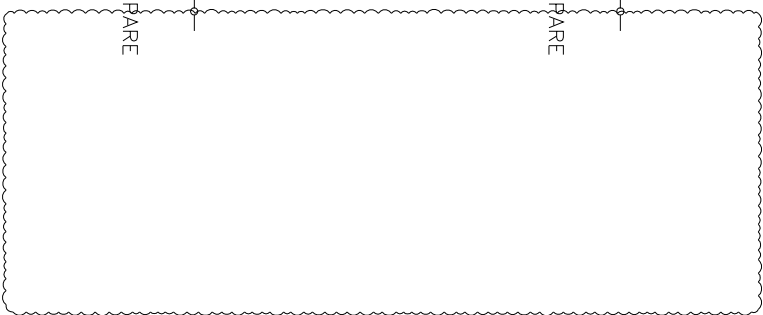
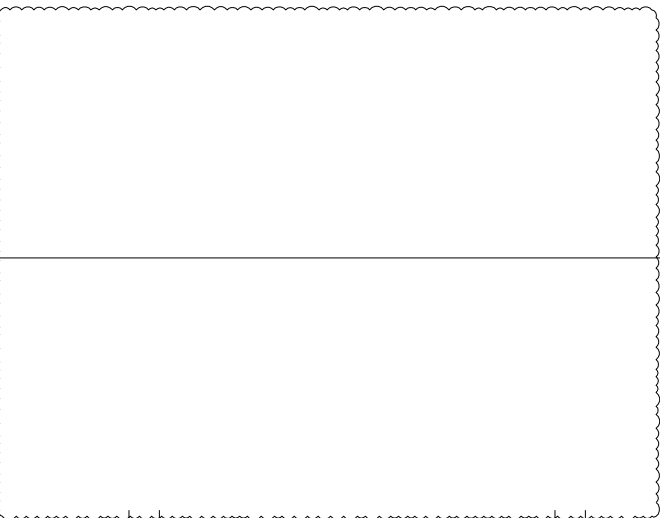



NISOC

شماره پیمان:

053-073-9184

پروژه نگهداشت و افزایش تولید میدان نفتی بینک
سطح الارض
احداث ردیف تراکم گاز در ایستگاه جمع آوری بینک



Control System Loop Diagram

پروژه	بسته کاری	حادر کننده	تسهيلات	رشته	نوع مدارک	سریال	نسخه
BK	GCS	PEDCO	120	IN	DG	0005	D02

شماره صفحه: 261 از 314

MCC

DCS MARSHALLING CABINET

DCS SYSTEM CABINET

DCS ENGINEERING

DEVICE

IRP

FIELD SIDE

SYSTEM SIDE

SYS. CAB NO.

OPERATION DISPLAY

CABLE NO: MC-IRP-DCS 6
19 Pair X 1 Sq.mm

CABLE NO: ****

CABLE NO: ****

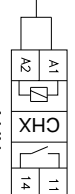
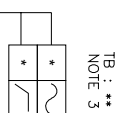

SPARE

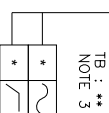
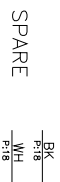

SPARE



NISOC

پروژه نگهداشت و افزایش تولید میدان نفتی بینک
سطح الارض
احداث ردیف تراکم گاز در ایستگاه جمع آوری بینک

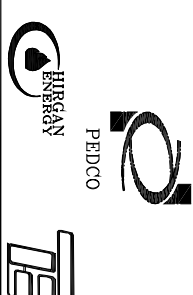

شماره پیمان:

053-073-9184

Control System Loop Diagram

پروژه	بسته کاری	صادر کننده	تسهیلات	رشته	نوع مدرک	سریال	نسخه
BK	GCS	PEDCO	120	IN	DG	0005	D02

شماره صفحه: 282 از 314

BLANK PAGE



NISOC

پروژه نگهداشت و افزایش تولید میدان نفتی بینک
سطح الارض
احداث ردیف تراکم گاز در ایستگاه جمع آوری بینک



شماره پیمان:

053-073-9184

Control System Loop Diagram

پروژه	بسته کاری	حادر کننده	تسهیلات	رشته	نوع مدارک	سرپال	نسخه
BK	GCS	PEDCO	120	IN	DG	0005	D02

شماره صفحه: 263 از 314

MCC

DCS MARSHALLING CABINET

DCS SYSTEM CABINET

DCS ENGINEERING

IRP

FIELD SIDE

SYSTEM SIDE

SYS. CAB NO.

OPERATION DISPLAY

CABLE NO: MC-IRP-DCS 7
19 Pair X 1 Sq.mm

CABLE NO: ****

CABLE NO: ****

TB : **
NOTE 3

TB : **
NOTE 3

RACK:
SLOT:
CHANNEL:

RACK:
SLOT:
CHANNEL:

XSP
2131A

STOP Command

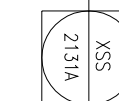
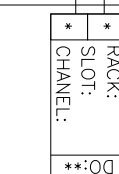
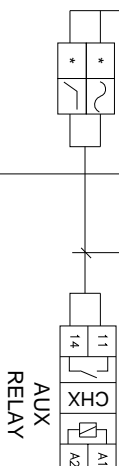
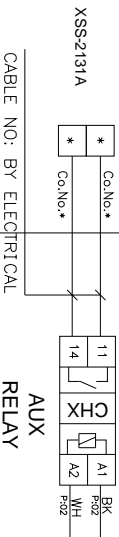
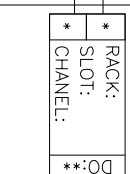
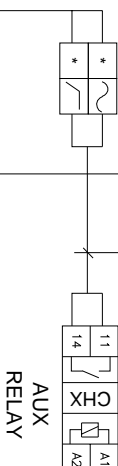
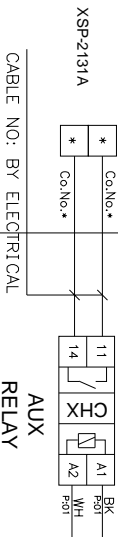

START Command



پروژه نگهداشت و افزایش تولید میدان نفتی بینک
سطح الارض
احداث ردیف تراکم گاز در ایستگاه جمع آوری بینک



شماره پیمان:

Control System Loop Diagram

053-073-9184

پروژه

BK

بسته کاری

GCS

حادر کننده

PEDCO

تسهيلات

120

رشته

IN

نوع مدارک

DG

سرپال

0005

نسخه

D02

شماره صفحه:

314 از 264

م MCC

IRP

FIELD SIDE

SYSTEM SIDE

DCS SYSTEM CABINET

DCS MARSHALLING CABINET

SYS. CAB NO.

OPERATION DISPLAY

CABLE NO: MC-IRP-DCS 7

19 Pair X 1 Sq.mm

CABLE NO: ****

TB : **
NOTE 3

CABLE NO: ****

RACK:
SLOT:
CHANNEL:

D02

XSP-2132A

Co.No.*
Co.No.*

11 14

AUX RELAY

BK
F003
WH
F003

A1 A2

11 14

AUX RELAY

RACK:
SLOT:
CHANNEL:

D02

XSS 2132A

START Command

CABLE NO: BY ELECTRICAL

AUX RELAY

D02

XSS 2132A

START Command

D02

D02



NISOC

پروژه نگهداشت و افزایش تولید میدان نفتی بینک
سطح الارض
احداث ردیف تراکم گاز در ایستگاه جمع آوری بینک



شماره پیمان:

053-073-9184

Control System Loop Diagram

پروژه	بسته کاری	حادر کننده	تسهیلات	رشته	نوع مدارک	سریال	نسخه
BK	GCS	PEDCO	120	IN	DG	0005	D02

شماره صفحه: 265 از 314

MCC

DCS MARSHALLING CABINET

DCS SYSTEM CABINET

DCS ENGINEERING

DEVICE

IRP

FIELD SIDE

SYSTEM SIDE

SYS. CAB NO.

OPERATION DISPLAY

CABLE NO: MC-IRP-DCS 7
19 Pair X 1 Sq.mm

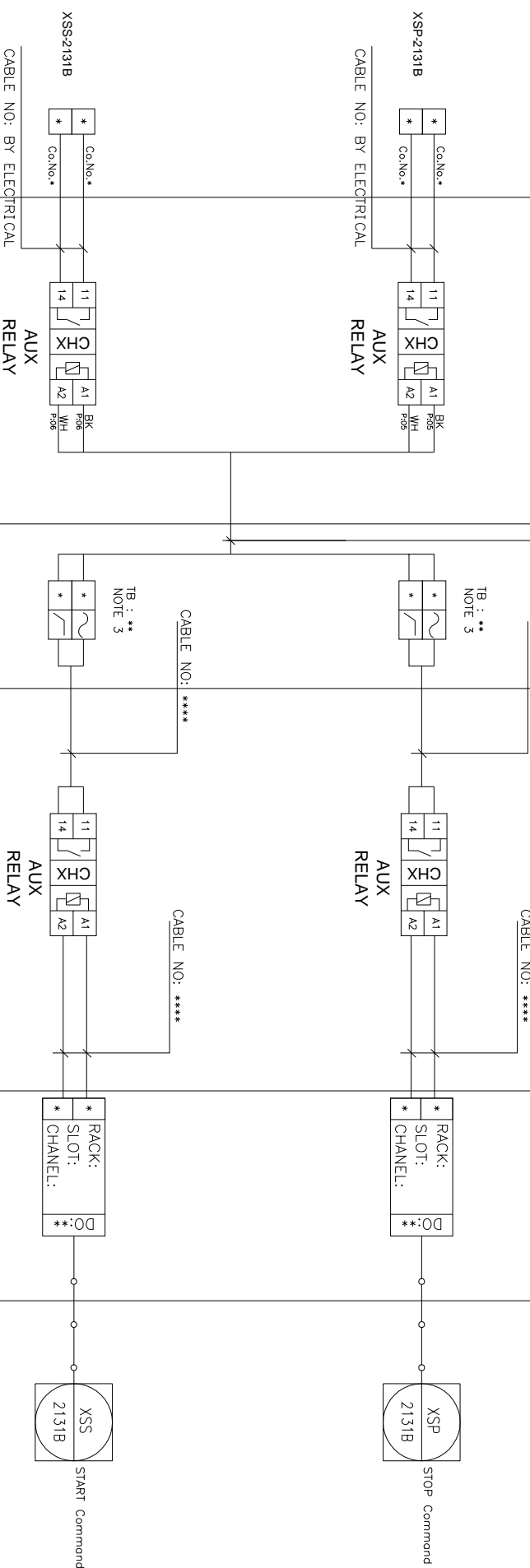



NISOC

پروژه نگهداشت و افزایش تولید میدان نفتی بینک
سطح الارض
احداث ردیف تراکم گاز در ایستگاه جمع آوری بینک

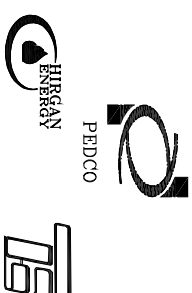

PEDCO

BERGAN



شماره پیمان:

053-073-9184

Control System Loop Diagram

پروژه	بسته کاری	حادر کننده	تسهیلات	رشته	نوع مدارک	سرپال	نسخه
BK	GCS	PEDCO	120	IN	DG	0005	D02

شماره صفحه: 266 از 314

MCC

DCS MARSHALLING CABINET

DCS SYSTEM CABINET

DCS ENGINEERING

DEVICE

IRP

FIELD SIDE

SYSTEM SIDE

SYS. CAB NO.

OPERATION DISPLAY

CABLE NO: MC-IRP-DCS 7
19 Pair X 1 Sq.mm

CABLE NO: ****

TB: **
NOTE 3

CABLE NO: ****



CABLE NO: BY ELECTRICAL

AUX RELAY

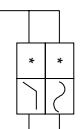

AUX RELAY

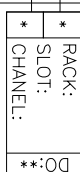

STOP Command

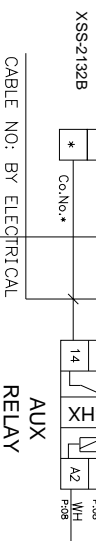

CABLE NO: BY ELECTRICAL

AUX RELAY

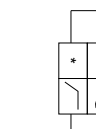

AUX RELAY



START Command



NISOC

پروژه نگهداشت و افزایش تولید میدان نفتی بینک
سطح الارض
احداث ردیف تراکم گاز در ایستگاه جمع آوری بینک

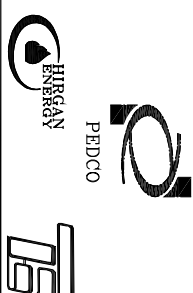

شماره پیمان:

053-073-9184

Control System Loop Diagram

پروژه	بسته کاری	حادر کننده	تسهیلات	رشته	نوع مدارک	سریال	نسخه
BK	GCS	PEDCO	120	IN	DG	0005	D02

شماره صفحه: 267 از 314

MCC

DCS MARSHALLING CABINET

DCS SYSTEM CABINET

DCS ENGINEERING

DEVICE

IRP

FIELD SIDE

SYSTEM SIDE

SYS. CAB NO.

OPERATION DISPLAY

CABLE NO: MC-IRP-DCS 7
19 Pair X 1 Sq.mm

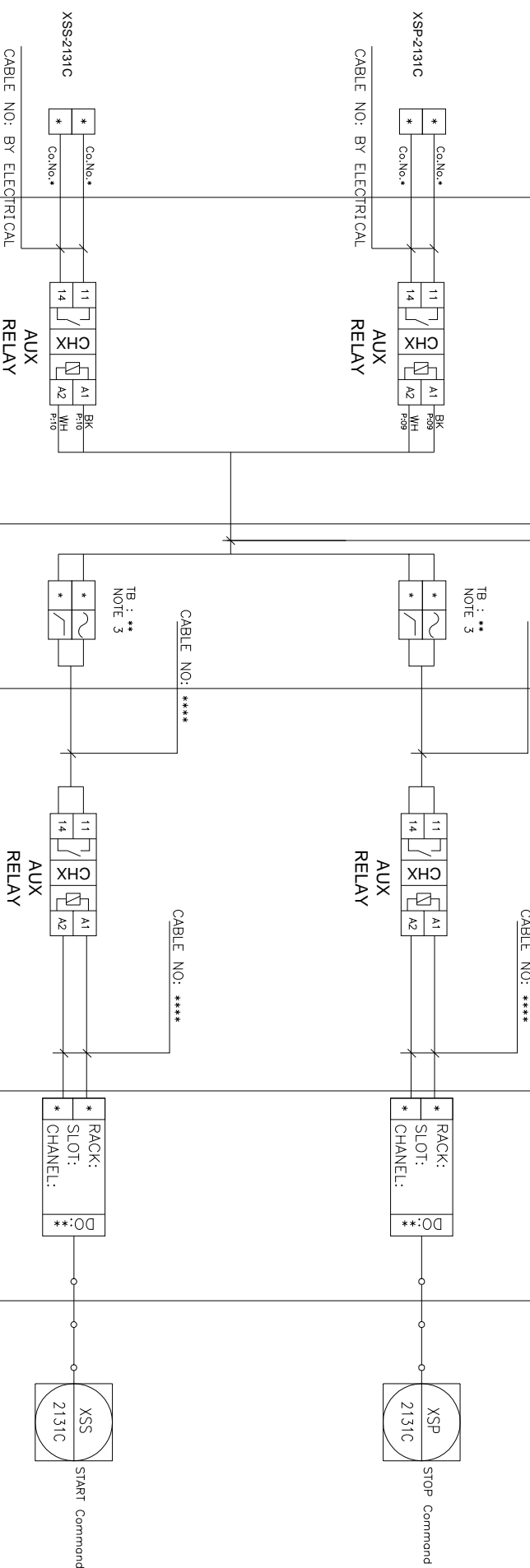



NISOC

پروژه نگهداشت و افزایش تولید میدان نفتی بینک
سطح الارض
احداث ردیف تراکم گاز در ایستگاه جمع آوری بینک



شماره پیمان:

053-073-9184

Control System Loop Diagram

پروژه	بسته کاری	حادر کننده	تسهیلات	رشته	نوع مدارک	سرپال	نسخه
BK	GCS	PEDCO	120	IN	DG	0005	D02

شماره صفحه: 268 از 314

MCC

DCS MARSHALLING CABINET

DCS SYSTEM CABINET

DCS ENGINEERING

DEVICE

IRP

FIELD SIDE

SYSTEM SIDE

SYS. CAB NO.

OPERATION DISPLAY

CABLE NO: MC-IRP-DCS 7
19 Pair X 1 Sq.mm

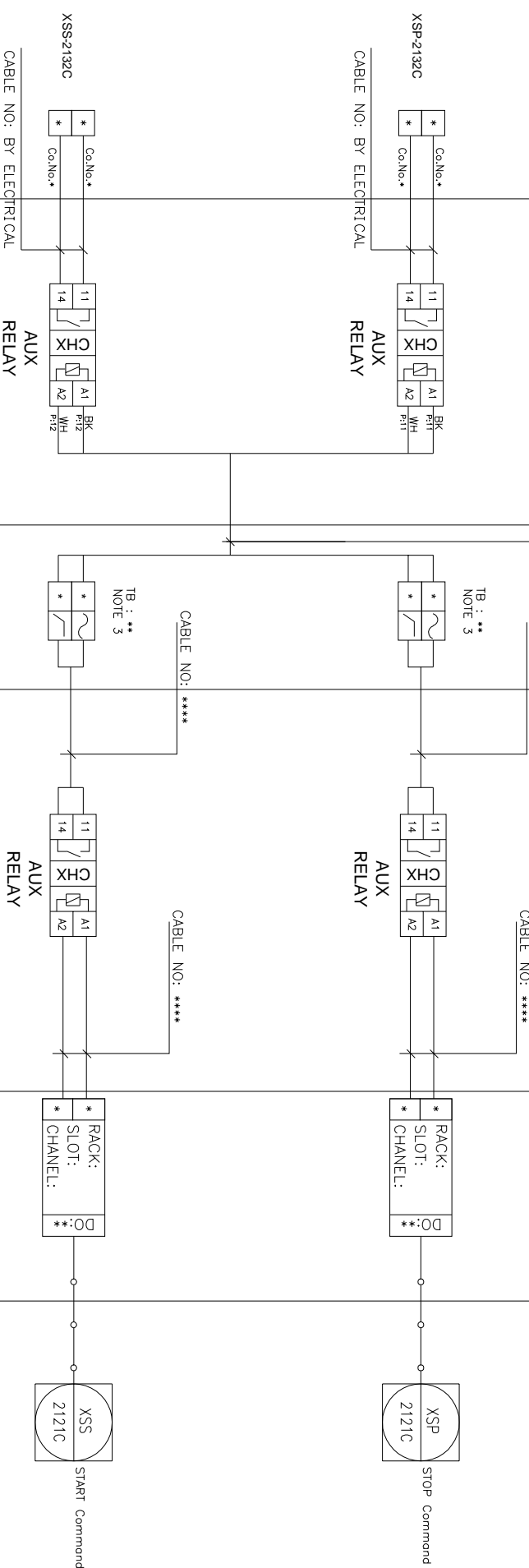



NISOC

پروژه نگهداشت و افزایش تولید میدان نفتی بینک
سطح الارض
احداث ردیف تراکم گاز در ایستگاه جمع آوری بینک



شماره پیمان:

053-073-9184

Control System Loop Diagram

پروژه	بسته کاری	حاضر کننده	تسهیلات	رشته	نوع مدارک	سریال	نسخه
BK	GCS	PEDCO	120	IN	DG	0005	D02

شماره صفحه: 269 از 314

MCC

DCS MARSHALLING CABINET

DCS SYSTEM CABINET

DCS ENGINEERING

DEVICE

IRP

FIELD SIDE

SYSTEM SIDE

SYS. CAB NO.

OPERATION DISPLAY

CABLE NO: MC-IRP-DCS 7
19 Pair X 1 Sq.mm

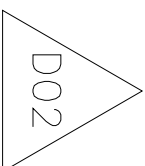
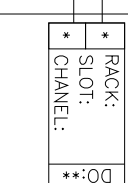
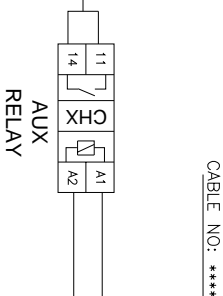
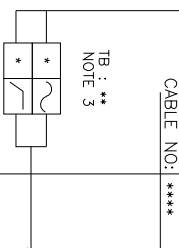
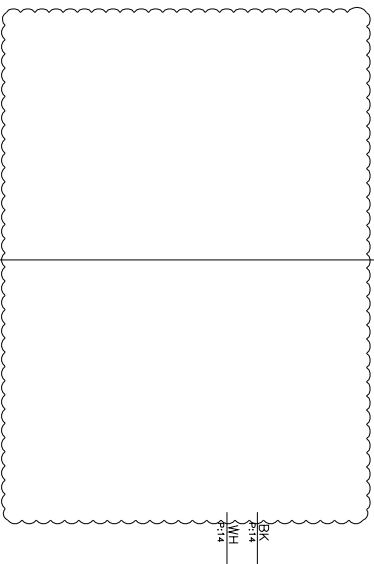
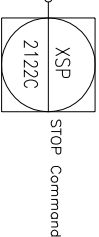
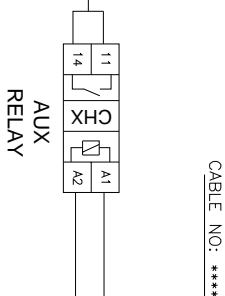
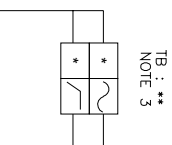
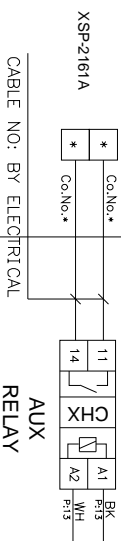



پروژه نگهداشت و افزایش تولید میدان نفتی بینک
سطح الارض
احداث ردیف تراکم گاز در ایستگاه جمع آوری بینک



شماره پیمان:

Control System Loop Diagram

053-073-9184

پروژه

BK

بسته کاری

GCS

حادر کننده

PEDCO

تسهيلات

120

رشته

IN

نوع مدارک

DG

سرپال

0005

نسخه

D02

شماره صفحه: 270 از 314

MCC

IRP

FIELD SIDE

DCS MARSHALLING CABINET

DCS SYSTEM CABINET

DCS ENGINEERING

DEVICE

IRP

FIELD SIDE

SYSTEM SIDE

SYS. CAB. NO.

OPERATION DISPLAY

CABLE NO: MC-IRP-DCS 7

19 Pair X 1 Sq.mm

CABLE NO: ****

CABLE NO: ****

CABLE NO: ****

XSP-2161B



CABLE NO: BY ELECTRICAL

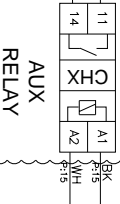

TB : **

NOTE 3

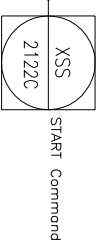
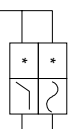

CABLE NO: ****

CABLE NO: ****

CABLE NO: ****

SPARE

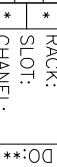
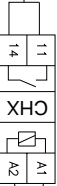

SPARE

D02



NISOC

شماره پیمان:

053-073-9184

پروژه نگهداشت و افزایش تولید میدان نفتی بینک
سطح الارض
احداث ردیف تراکم گاز در ایستگاه جمع آوری بینک



Control System Loop Diagram

پروژه	بسته کاری	حادر کننده	تسهیلات	رشته	نوع مدارک	سریال	نسخه
BK	GCS	PEDCO	120	IN	DG	0005	D02

شماره صفحه: 271 از 314

MCC

DCS MARSHALLING CABINET

DCS SYSTEM CABINET

DCS ENGINEERING

DEVICE

IRP

FIELD SIDE

SYSTEM SIDE

SYS. CAB NO.

OPERATION DISPLAY

CABLE NO: MC-IRP-DCS 7
19 Pair X 1 Sq.mm

CABLE NO: ****

CABLE NO: ****

TB : **
NOTE 3

RACK:
SLOT:
CHANNEL:

DO: **

SPARE

BK
Fr:17
WH

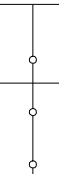
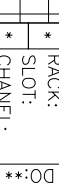
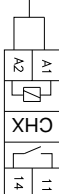
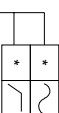

SPARE

CABLE NO: ****

CABLE NO: ****

TB : **
NOTE 3

RACK:
SLOT:
CHANNEL:

DO: **

SPARE

BK
Fr:18
WH

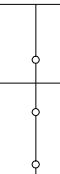
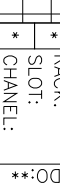
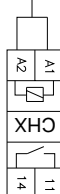
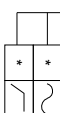

SPARE



NISOC

پروژه نگهداشت و افزایش تولید میدان نفتی بینک
سطح الارض
احداث ردیف تراکم گاز در ایستگاه جمع آوری بینک



شماره پیمان:

053-073-9184

Control System Loop Diagram

پروژه	بسته کاری	صادر کننده	تسهیلات	رشته	نوع مدرک	سریال	نسخه
BK	GCS	PEDCO	120	IN	DG	0005	D02

شماره صفحه: 272 از 314

BLANK PAGE



NISOC

پروژه نگهداشت و افزایش تولید میدان نفتی بینک
سطح الارض
احداث ردیف تراکم گاز در ایستگاه جمع آوری بینک



شماره پیمان:

053-073-9184

Control System Loop Diagram

پروژه	بسته کاری	حادر کننده	تسهيلات	رشته	نوع مدارک	سرپال	نسخه
BK	GCS	PEDCO	120	IN	DG	0005	D02

شماره صفحه: 273 از 314

MCC

DCS MARSHALLING CABINET

DCS SYSTEM CABINET

DCS ENGINEERING

IRP

FIELD SIDE

SYSTEM SIDE

SYS. CAB NO.

OPERATION DISPLAY

CABLE NO: MC-IRP-DCS 8
19 Pair X 1 Sq.mm

CABLE NO: ****

CABLE NO: ****

TB : **
NOTE 3

TB : **
NOTE 3

RACK:
SLOT:
CHANNEL:
DO: **

RACK:
SLOT:
CHANNEL:
DO: **

XSS
START Command

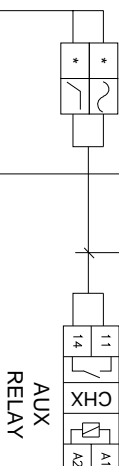
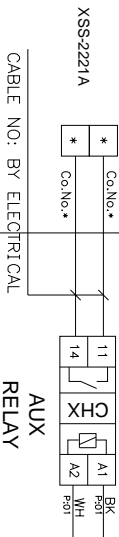

RACK:
SLOT:
CHANNEL:
DO: **

RACK:
SLOT:
CHANNEL:
DO: **

XSS
START Command

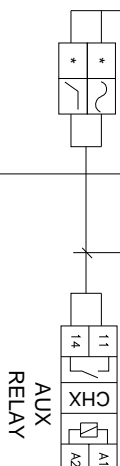
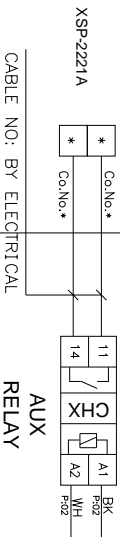

RACK:
SLOT:
CHANNEL:
DO: **

RACK:
SLOT:
CHANNEL:
DO: **

XSP
STOP Command



NISOC

پروژه نگهداشت و افزایش تولید میدان نفتی بینک
سطح الارض
احداث ردیف تراکم گاز در ایستگاه جمع آوری بینک



شماره پیمان:

053-073-9184

Control System Loop Diagram

پروژه	بسته کاری	حادر کننده	تسهیلات	رشته	نوع مدارک	سریال	نسخه
BK	GCS	PEDCO	120	IN	DG	0005	D02

شماره صفحه: 274 از 314

MCC

DCS MARSHALLING CABINET

DCS SYSTEM CABINET

DCS ENGINEERING

DEVICE

IRP

FIELD SIDE

SYSTEM SIDE

SYS. CAB NO.

OPERATION DISPLAY

CABLE NO: MC-IRP-DCS 8
19 Pair X 1 Sq.mm

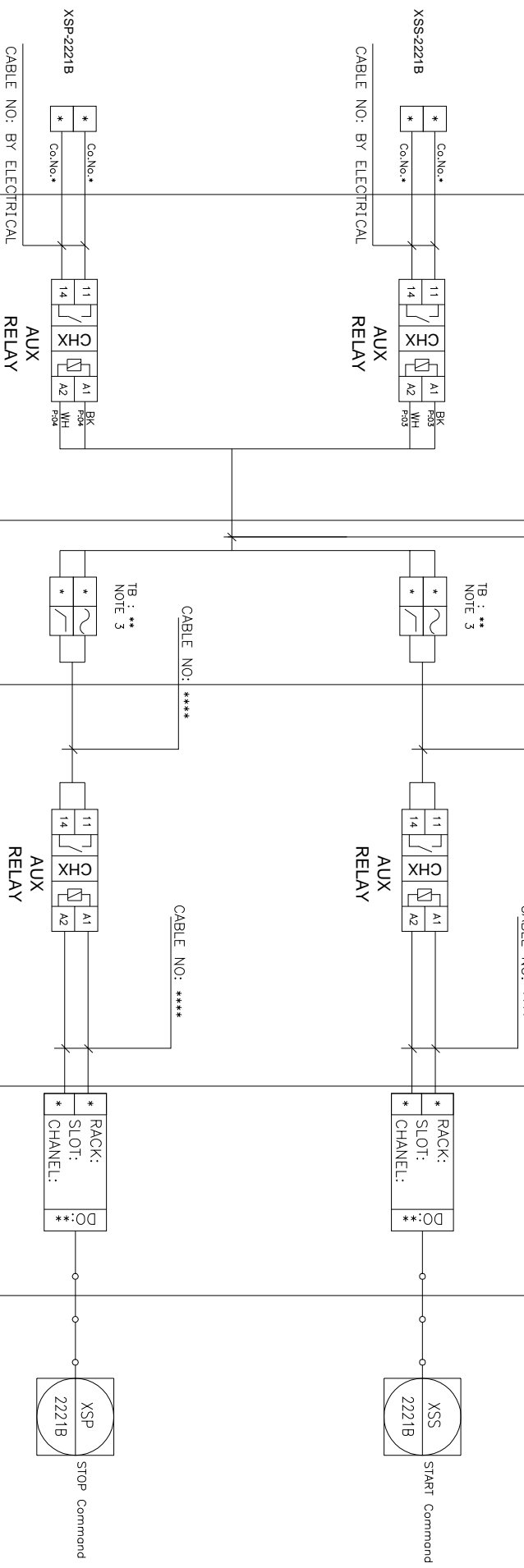



NISOC

پروژه نگهداشت و افزایش تولید میدان نفتی بینک
سطح الارض
احداث ردیف تراکم گاز در ایستگاه جمع آوری بینک



شماره پیمان:

053-073-9184

Control System Loop Diagram

پروژه	بسته کاری	حادر کننده	تسهیلات	رشته	نوع مدارک	سرپال	نسخه
BK	GCS	PEDCO	120	IN	DG	0005	D02

شماره صفحه: 275 از 314

MCC

DCS MARSHALLING CABINET

DCS SYSTEM CABINET

DCS ENGINEERING

DEVICE

IRP

FIELD SIDE

SYSTEM SIDE

SYS. CAB NO.

OPERATION DISPLAY

CABLE NO: MC-IRP-DCS 8
19 Pair X 1 Sq.mm

CABLE NO: ****

CABLE NO: ****

XSS-2222A

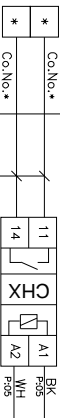

CABLE NO: BY ELECTRICAL

AUX RELAY

TB : **
NOTE 3

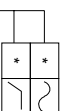

AUX RELAY



XSS 2222A
START Command

XSP-2222A

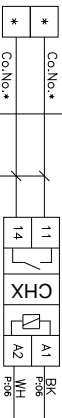

CABLE NO: BY ELECTRICAL

AUX RELAY

CABLE NO: ****

CABLE NO: ****

TB : **
NOTE 3

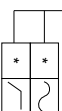

AUX RELAY



XSP 2222A
STOP Command



NISOC

پروژه نگهداشت و افزایش تولید میدان نفتی بینک
سطح الارض
احداث ردیف تراکم گاز در ایستگاه جمع آوری بینک



PEDCO

HIRGAN



شماره پیمان:

053-073-9184

Control System Loop Diagram

پروژه	بسته کاری	حادر کننده	تسهیلات	رشته	نوع مدارک	سرپال	نسخه
BK	GCS	PEDCO	120	IN	DG	0005	D02

شماره صفحه: 276 از 314

MCC

DCS MARSHALLING CABINET

DCS SYSTEM CABINET

DCS ENGINEERING

DEVICE

IRP

FIELD SIDE

SYSTEM SIDE

SYS. CAB NO.

OPERATION DISPLAY

CABLE NO: MC-IRP-DCS 8
19 Pair X 1 Sq.mm

CABLE NO: *****

CABLE NO: *****

TB : **
NOTE 3

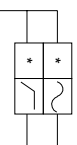

START Command

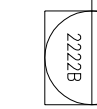
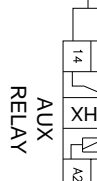
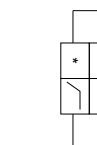

STOP Command



NISOC

پروژه نگهداشت و افزایش تولید میدان نفتی بینک
سطح الارض
احداث ردیف تراکم گاز در ایستگاه جمع آوری بینک



شماره پیمان:

053-073-9184

Control System Loop Diagram

پروژه	بسته کاری	حادر کننده	تسهیلات	رنشده	نوع مدارک	سریال	نسخه
BK	GCS	PEDCO	120	IN	DG	0005	D02

شماره صفحه: 277 از 314

MCC

DCS MARSHALLING CABINET

DCS SYSTEM CABINET

DCS ENGINEERING

DEVICE

IRP

FIELD SIDE

SYSTEM SIDE

SYS. CAB NO.

OPERATION DISPLAY

CABLE NO: MC-IRP-DCS 8
19 Pair X 1 Sq.mm

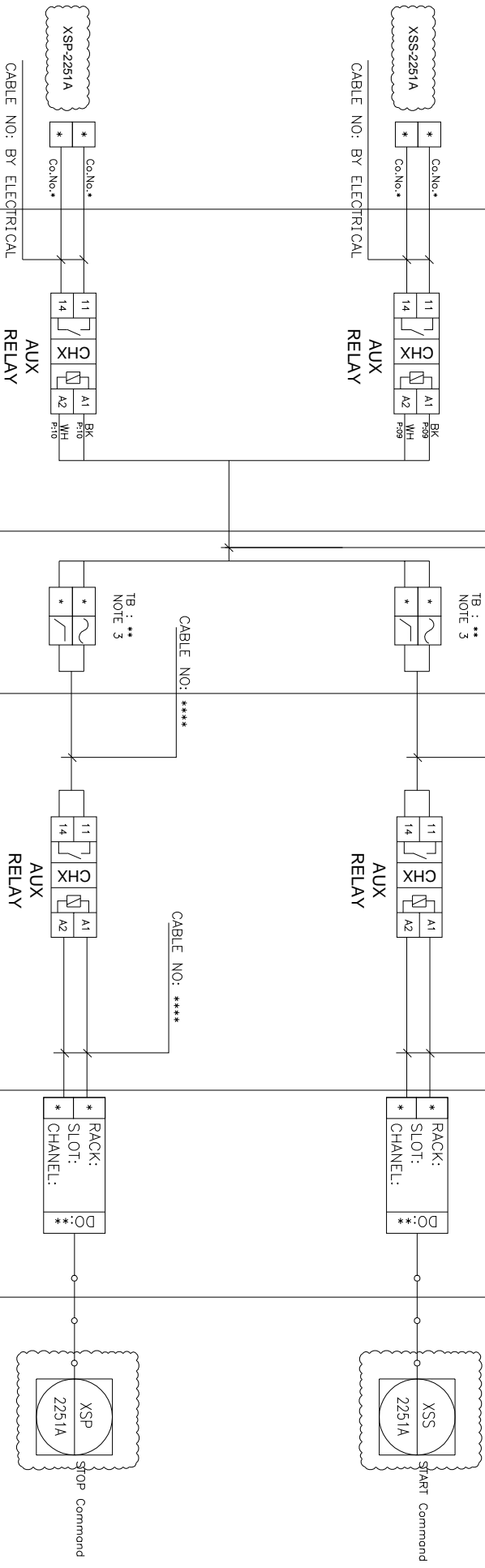



NISOC

پروژه نگهداشت و افزایش تولید میدان نفتی بینک
سطح الارض
احداث ردیف تراکم گاز در ایستگاه جمع آوری بینک



شماره پیمان:

053-073-9184

Control System Loop Diagram

پروژه	بسته کاری	حاضر کننده	تسهیلات	رشته	نوع مدارک	سریال	نسخه
BK	GCS	PEDCO	120	IN	DG	0005	D02

شماره صفحه: 314 از 278

MCC

DCS MARSHALLING CABINET

DCS SYSTEM CABINET

DCS ENGINEERING

DEVICE

IRP

FIELD SIDE

SYSTEM SIDE

SYS. CAB NO.

OPERATION DISPLAY

CABLE NO: MC-IRP-DCS 8
19 Pair X 1 Sq.mm

CABLE NO: ****

CABLE NO: ****



CABLE NO: BY ELECTRICAL

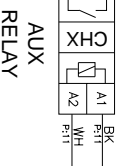

TB : **
NOTE 3

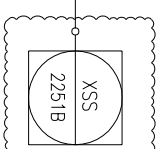
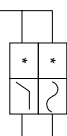

CABLE NO: BY ELECTRICAL

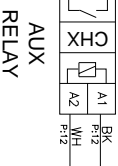

TB : **
NOTE 3

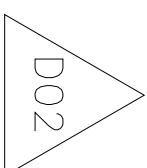
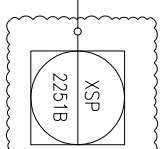
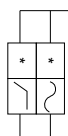



NISOC

پروژه نگهداشت و افزایش تولید میدان نفتی بینک
سطح الارض
احداث ردیف تراکم گاز در ایستگاه جمع آوری بینک



شماره پیمان:

053-073-9184

Control System Loop Diagram

پروژه	بسته کاری	حادر کننده	تسهيلات	رشته	نوع مدارک	سريال	نسخه
BK	GCS	PEDCO	120	IN	DG	0005	002

شماره صفحه: 279 از 314

MCC

DCS MARSHALLING CABINET

DCS SYSTEM CABINET

DCS ENGINEERING

DEVICE

IRP

FIELD SIDE

SYSTEM SIDE

SYS. CAB NO.

OPERATION DISPLAY

CABLE NO: MC-IRP-DCS 8
19 Pair X 1 Sq.mm

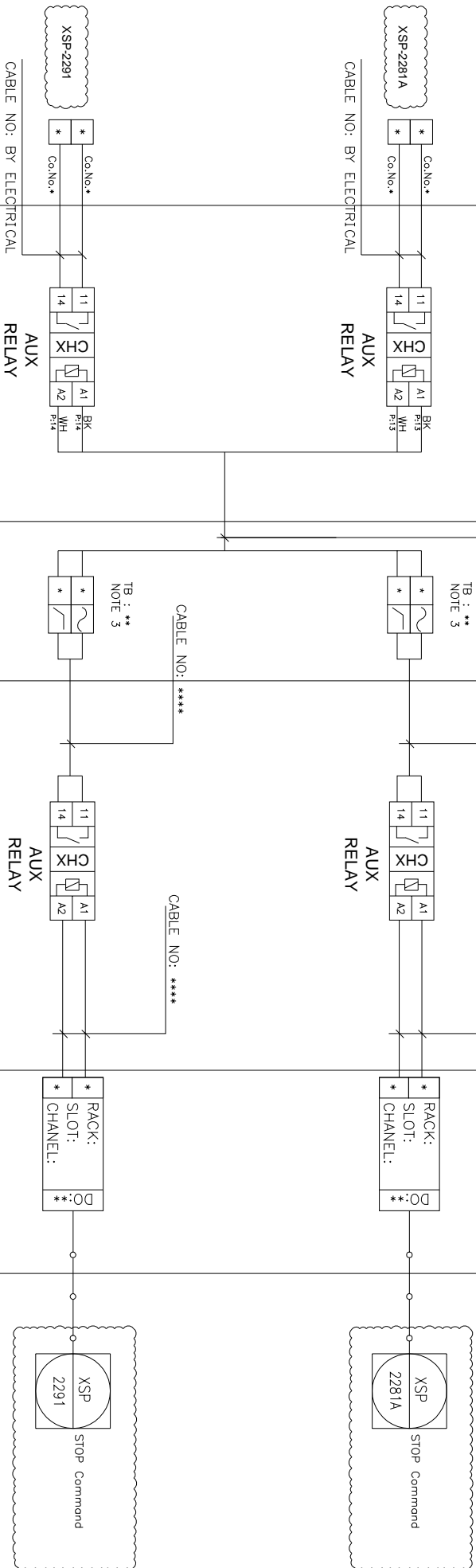



NISOC

پروژه نگهداشت و افزایش تولید میدان نفتی بینک
سطح الارض
احداث ردیف تراکم گاز در ایستگاه جمع آوری بینک



شماره پیمان:

053-073-9184

Control System Loop Diagram

پروژه	بسته کاری	حادر کننده	تسهیلات	رشته	نوع مدارک	سریال	نسخه
BK	GCS	PEDCO	120	IN	DG	0005	D02

شماره صفحه: 280 از 314

MCC

DCS MARSHALLING CABINET

DCS SYSTEM CABINET

DCS ENGINEERING

DEVICE

IRP

FIELD SIDE

SYSTEM SIDE

SYS. CAB NO.

OPERATION DISPLAY

CABLE NO: MC-IRP-DCS 8
19 Pair X 1 Sq.mm

CABLE NO: ****

CABLE NO: ****

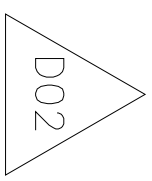
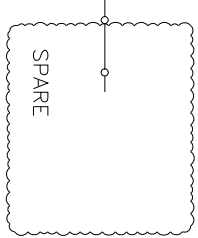
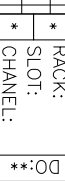
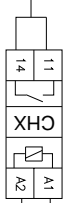
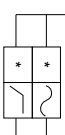
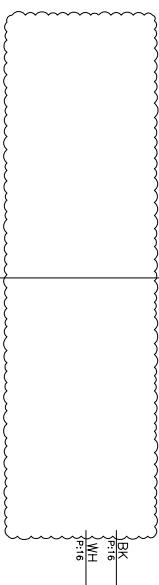
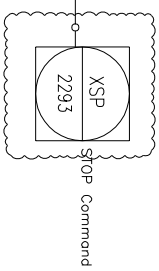
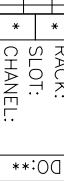
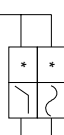
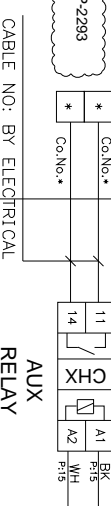



NISOC

پروژه نگهداشت و افزایش تولید میدان نفتی بینک
سطح الارض
احداث ردیف تراکم گاز در ایستگاه جمع آوری بینک



شماره پیمان:

053-073-9184

Control System Loop Diagram

پروژه	بسته کاری	حاضر کننده	تسهیلات	رشته	نوع مدرک	سریال	نسخه
BK	GCS	PEDCO	120	IN	DG	0005	D02

شماره صفحه: 281 از 314

MCC

DCS MARSHALLING CABINET

DCS SYSTEM CABINET

DCS ENGINEERING

DEVICE

IRP

FIELD SIDE

SYSTEM SIDE

SYS. CAB NO.

OPERATION DISPLAY

CABLE NO: MC-IRP-DCS 8
19 Pair X 1 Sq.mm

CABLE NO: ****

CABLE NO: ****

RACK:
SLOT:
CHANNEL:
DO:**

RACK:
SLOT:
CHANNEL:
DO:**

RACK:
SLOT:
CHANNEL:
DO:**

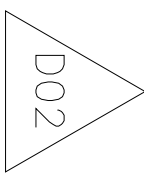
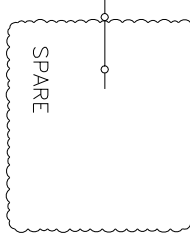
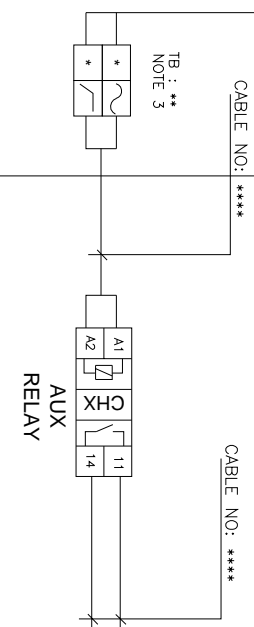
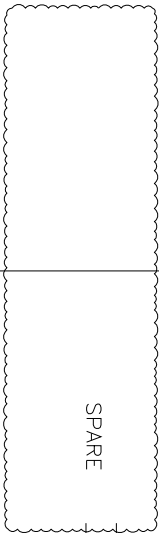
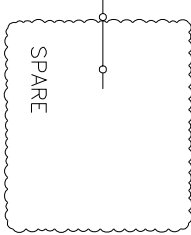
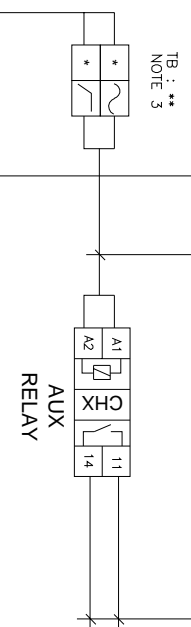
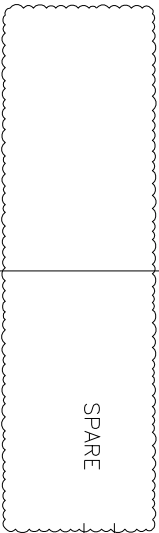



NISOC

پروژه نگهداشت و افزایش تولید میدان نفتی بینک
سطح الارض
احداث ردیف تراکم گاز در ایستگاه جمع آوری بینک



PEDCO

HIRGAN



شماره پیمان:

053-073-9184

Control System Loop Diagram

پروژه	بسته کاری	صادر کننده	تسهیلات	رشته	نوع مدرک	سریال	نسخه
BK	GCS	PEDCO	120	IN	DG	0005	D02

شماره صفحه: 282 از 314

BLANK PAGE



پروژه نگهداشت و افزایش تولید میدان نفتی بینک
سطح الارض
احداث ردیف تراکم گاز در ایستگاه جمع آوری بینک



شماره پیمان:

Control System Loop Diagram

053-073-9184

پروژه

BK

پست کاری

GCS

هادرکنده

PEDCO

تسهيلات

120

رشته

IN

نوع مدارک

DG

سرپال

0005

نسخه

002

شماره صفحه: 283 از 314

MCC

DCS MARSHALLING CABINET

DCS SYSTEM CABINET

DCS ENGINEERING

DEVICE

IRP

FIELD SIDE

SYSTEM SIDE

SYS. CAB NO.

OPERATION DISPLAY

CABLE NO: MC-IRP-DCS 9
19 Pair X 1 SQ.mm

CABLE NO: ****

CABLE NO: ****

RACK:
SLOT:
CHANNEL:
DI: **

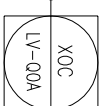

Oper/Close Status
(SWR-Incoming A-00A)

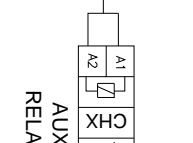
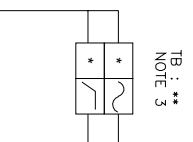
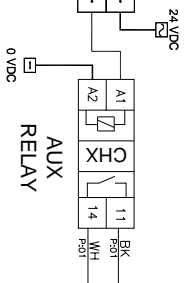
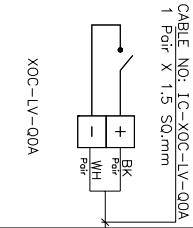

CABLE NO: LG-XF-LV-00A
1 Pair X 1.5 SQ.mm

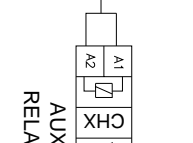
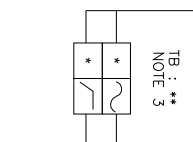
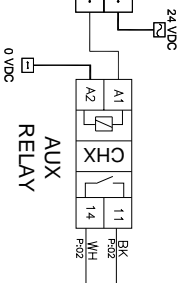
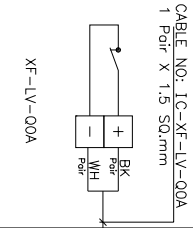

RACK:
SLOT:
CHANNEL:
DI: **

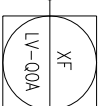

Fault Status
(SWGR-Incoming A-00A)

CABLE NO: ****

CABLE NO: ****

TB: **
NOTE 3

TB: **
NOTE 3



پروژه نگهداشت و افزایش تولید میدان نفتی بینک
سطح الارض
احداث ردیف تراکم گاز در ایستگاه جمع آوری بینک



شماره پیمان:

Control System Loop Diagram

053-073-9184

پروژه

BK

بسته کاری

GCS

هادر کننده

PEDCO

تسهيلات

120

رشته

IN

نوع مدارک

DG

سرپال

0005

نسخه

002

شماره صفحه: 284 از 314

MCC

DCS MARSHALLING CABINET

DCS SYSTEM CABINET

DCS ENGINEERING

DEVICE

IRP

FIELD SIDE

SYSTEM SIDE

SYS. CAB NO.

OPERATION DISPLAY

CABLE NO: MC-IRP-DCS 9
19 Pair X 1 SQ.mm

CABLE NO: ****

CABLE NO: ****

RACK:
SLOT:
CHANNEL:
DI: **

XF
TR-001

Fault Status
(Transformer-001)

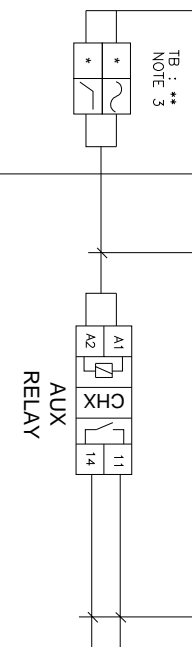
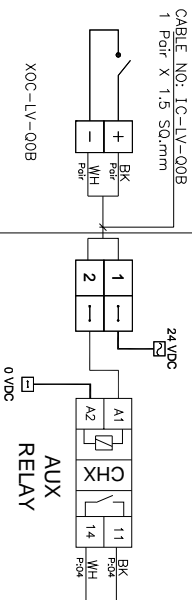
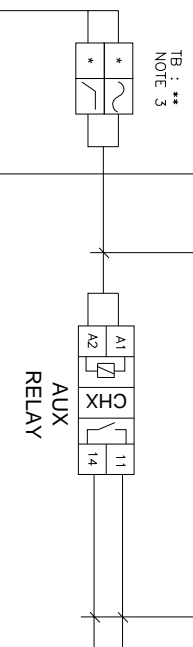
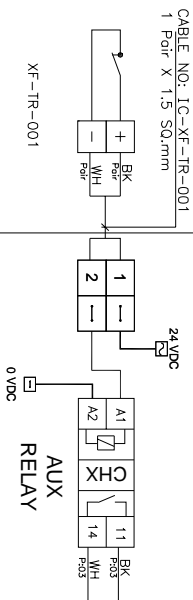

RACK:
SLOT:
CHANNEL:
DI: **

XOC
LV-008

Open/Close Status
(SMGR-Incoming B-008)

CABLE NO: LG-LV-008
1 Pair X 1.5 SQ.mm

TB: **

TB: **

RACK:
SLOT:
CHANNEL:
DI: **

XOC
LV-008

Open/Close Status
(SMGR-Incoming B-008)



پروژه نگهداشت و افزایش تولید میدان نفتی بینک
سطح الارض
احداث ردیف تراکم گاز در ایستگاه جمع آوری بینک



شماره پیمان:

Control System Loop Diagram

053-073-9184

پروژه BK

بسته کاری GCS

حادر کننده PEDCO

رشته IN

نوع مدارک DG

سریال 0005

نسخه 002

شماره صفحه: 285 از 314

MCC

DCS MARSHALLING CABINET

DCS SYSTEM CABINET

DCS ENGINEERING

DEVICE

IRP

FIELD SIDE

SYSTEM SIDE

SYS. CAB NO.

OPERATION DISPLAY

CABLE NO: MC-IRP-DCS 9
19 Pair X 1 SQ.mm

CABLE NO: ****

CABLE NO: ****

RACK:
SLOT:
CHANNEL:
DI:**

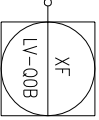

Fault Status (SWR-Incoming B-008)

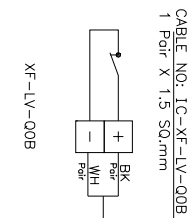

24VDC

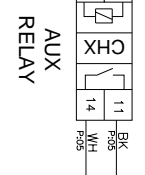

0VDC

AUX RELAY

TB : **
NOTE 3

RACK:
SLOT:
CHANNEL:
DI:**

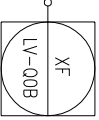

Fault Status (Transformer-002)

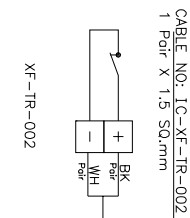

24VDC

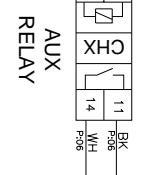

0VDC

AUX RELAY

CABLE NO: ****

CABLE NO: ****

RACK:
SLOT:
CHANNEL:
DI:**

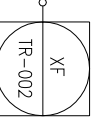

Fault Status (Transformer-002)



پروژه نگهداشت و افزایش تولید میدان نفتی بینک
سطح الارض
احداث ردیف تراکم گاز در ایستگاه جمع آوری بینک



شماره پیمان:

Control System Loop Diagram

053-073-9184

پروژه

BK

بسته کاری

GCS

هادر کننده

PEDCO

تسهيلات

120

رشته

IN

نوع مدارک

DG

سرپال

0005

نسخه

002

شماره صفحه: 286 از 314

MCC

DCS MARSHALLING CABINET

DCS SYSTEM CABINET

DCS ENGINEERING

DEVICE

IRP

FIELD SIDE

SYSTEM SIDE

SYS. CAB NO.

OPERATION DISPLAY

CABLE NO: MC-IRP-DCS 9
19 Pair X 1 SQ.mm

CABLE NO: ****

CABLE NO: ****

RACK:
SLOT:
CHANNEL:
DI: **

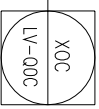

Oper/Close Status
(SWR-Bus Tie C-00C)

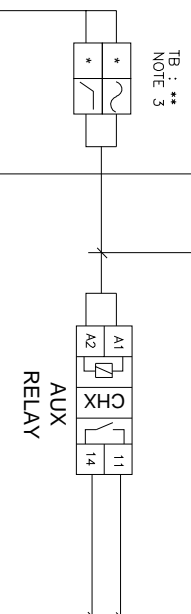
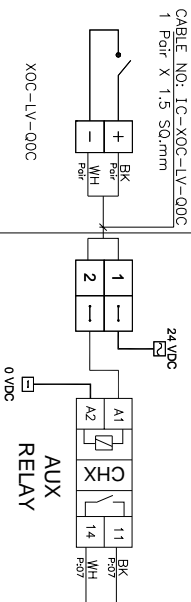

CABLE NO: LG-XF-LV-00C
1 Pair X 1.5 SQ.mm

CABLE NO: ****

CABLE NO: ****

RACK:
SLOT:
CHANNEL:
DI: **

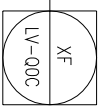

Fault Status
(SWR-Bus Tie C-00C)

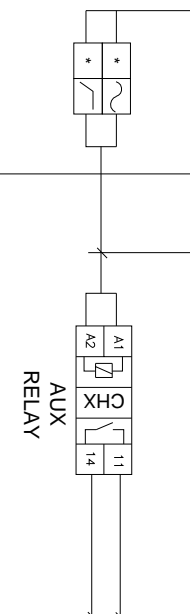
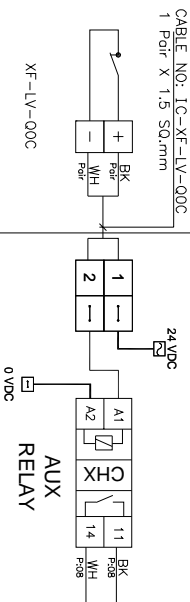



پروژه نگهداشت و افزایش تولید میدان نفتی بینک
سطح الارض
احداث ردیف تراکم گاز در ایستگاه جمع آوری بینک



شماره پیمان:

Control System Loop Diagram

053-073-9184

پروژه BK

بسته کاری GCS

حادر کننده PEDCO

رشته IN

نوع مدارک DG

سریال 0005

نسخه 002

شماره صفحه: 287 از 314

MCC

DCS MARSHALLING CABINET

DCS SYSTEM CABINET

DCS ENGINEERING

DEVICE

IRP

FIELD SIDE

SYSTEM SIDE

SYS. CAB NO.

OPERATION DISPLAY

CABLE NO: MC-IRP-DCS 9
19 Pair X 1 SQ.mm

CABLE NO: ****

CABLE NO: ****

RACK:
SLOT:
CHANNEL:
DI: **

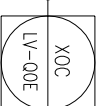

Oper/Close Status
(SMR-DG C:B-00E)

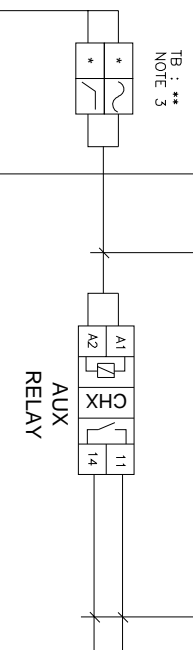
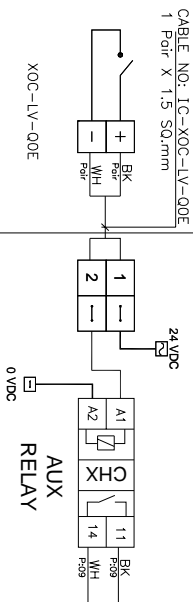

CABLE NO: LG-XF-LV-00E
1 Pair X 1.5 SQ.mm

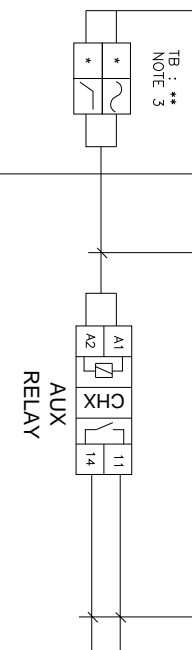
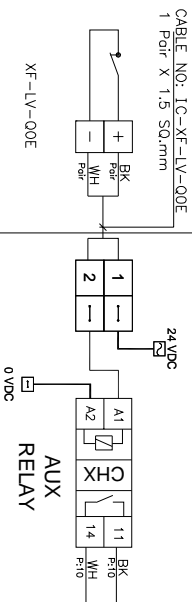

RACK:
SLOT:
CHANNEL:
DI: **

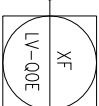

Fault Status
(SMR-DG C:B-00E)



پروژه نگهداشت و افزایش تولید میدان نفتی بینک
سطح الارض
احداث ردیف تراکم گاز در ایستگاه جمع آوری بینک



شماره پیمان:

053-073-9184

Control System Loop Diagram

پروژه	بسته کاری	حادر کننده	تسهیلات	رشته	نوع مدارک	سریال	نسخه
BK	GCS	PEDCO	120	IN	DG	0005	002

شماره صفحه: 288 از 314

MCC

DCS MARSHALLING CABINET

DCS SYSTEM CABINET

DCS ENGINEERING

DEVICE

IRP

FIELD SIDE

SYSTEM SIDE

SYS. CAB NO.

OPERATION DISPLAY

CABLE NO: MC-IRP-DCS 9
19 Pair X 1 SQ.mm

CABLE NO: ****

CABLE NO: ****

RACK:
SLOT:
CHANNEL:
DI: **

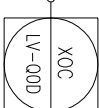

Oper/Close Status
(SWR-DG Bus Tie-000)

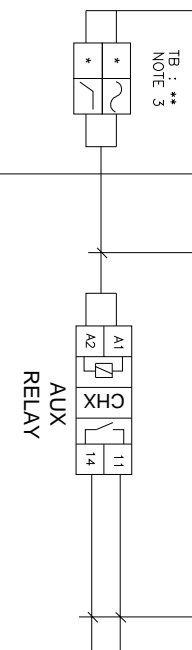
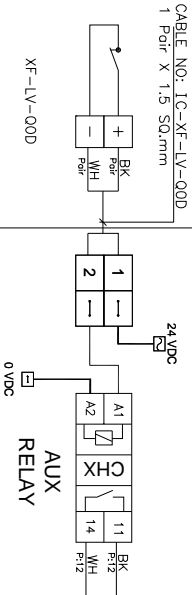
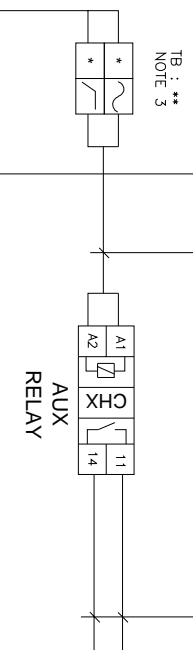
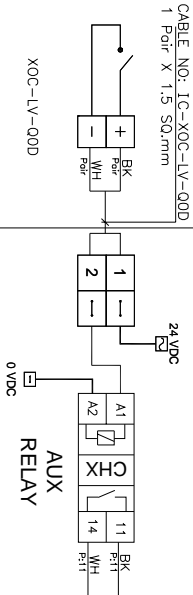

RACK:
SLOT:
CHANNEL:
DI: **

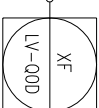

Fault Status
(SWR-DG Bus Tie-000)

CABLE NO: LG-XF-LV-000
1 Pair X 1.5 SQ.mm

CABLE NO: ****

CABLE NO: ****



پروژه نگهداشت و افزایش تولید میدان نفتی بینک
سطح الارض
احداث ردیف تراکم گاز در ایستگاه جمع آوری بینک



شماره پیمان:

Control System Loop Diagram

053-073-9184

پروژه BK

بسته کاری GCS

حادر کننده PEDCO

تسهيلات 120

رشته IN

نوع مدارک DG

سریال 0005

نسخه 002

شماره صفحه: 289 از 314

MCC

DCS MARSHALLING CABINET

DCS SYSTEM CABINET

DCS ENGINEERING

DEVICE

IRP

FIELD SIDE

SYSTEM SIDE

SYS. CAB NO.

OPERATION DISPLAY

CABLE NO: MC-IRP-DCS 9
19 Pair X 1 SQ.mm

CABLE NO: ****

CABLE NO: ****

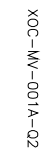
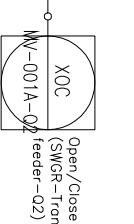
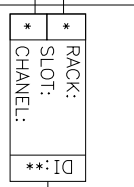
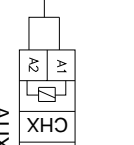
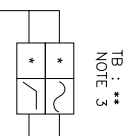
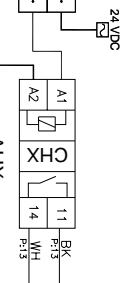
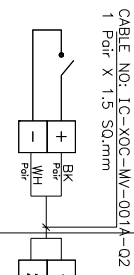

CABLE NO: 1G-XF-MW-001A-Q2
1 Pair X 1.5 SQ.mm

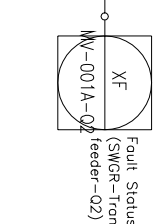
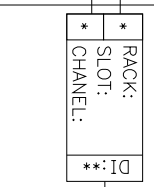
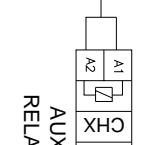
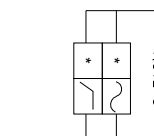
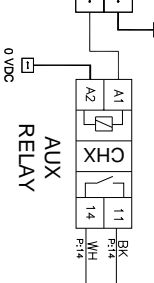
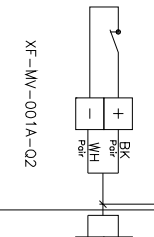



NISOC

شماره پیمان:

053-073-9184

پروژه نگهداشت و افزایش تولید میدان نفتی بینک
سطح الارض
احداث ردیف تراکم گاز در ایستگاه جمع آوری بینک

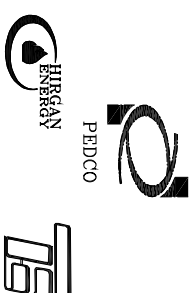

Control System Loop Diagram

پروژه	بسته کاری	حادر کننده	تسهیلات	رشته	نوع مدارک	سریال	نسخه
BK	GCS	PEDCO	120	IN	DG	0005	D02

شماره صفحه: 290 از 314

MCC

DCS MARSHALLING CABINET

DCS SYSTEM CABINET

DCS ENGINEERING

DEVICE

IRP

FIELD SIDE

SYSTEM SIDE

SYS. CAB NO.

OPERATION DISPLAY

CABLE NO: MC-IRP-DCS 9
19 Pair X 1 SQ.mm

CABLE NO: ****

CABLE NO: ****

TB : **
NOTE 3

RACK:
SLOT:
CHANNEL:
DI: **

SPARE

SPARE

BK
F5/5
WH
F5/5

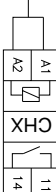
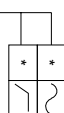

RACK:
SLOT:
CHANNEL:
DI: **



CABLE NO: ****

CABLE NO: ****

TB : **
NOTE 3

RACK:
SLOT:
CHANNEL:
DI: **

SPARE

SPARE

BK
F5/5
WH
F5/5



RACK:
SLOT:
CHANNEL:
DI: **





NISOC

شماره پیمان:

053-073-9184

پروژه نگهداشت و افزایش تولید میدان نفتی بینک
سطح الارض
احداث ردیف تراکم گاز در ایستگاه جمع آوری بینک



Control System Loop Diagram

پروژه	بسته کاری	حادر کننده	تسهیلات	رشته	نوع مدارک	سریال	نسخه
BK	GCS	PEDCO	120	IN	DG	0005	D02

شماره صفحه: 291 از 314

MCC

DCS MARSHALLING CABINET

DCS SYSTEM CABINET

DCS ENGINEERING

DEVICE

IRP

FIELD SIDE

SYSTEM SIDE

SYS. CAB NO.

OPERATION DISPLAY

CABLE NO: MC-IRP-DCS 9
19 Pair X 1 Sq.mm

CABLE NO: ****

CABLE NO: ****

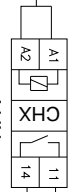
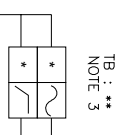

SPARE

SPARE

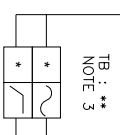

SPARE

SPARE



NISOC

پروژه نگهداشت و افزایش تولید میدان نفتی بینک
سطح الارض
احداث ردیف تراکم گاز در ایستگاه جمع آوری بینک



شماره پیمان:

053-073-9184

Control System Loop Diagram

پروژه	بسته کاری	صادر کننده	تسهیلات	رشته	نوع مدرک	سریال	نسخه
BK	GCS	PEDCO	120	IN	DG	0005	D02

شماره صفحه: 292 از 314

BLANK PAGE



NISOC

شماره پیمان:

053-073-9184

پروژه نگهداشت و افزایش تولید میدان نفتی بینک
سطح الارض
احداث ردیف تراکم گاز در ایستگاه جمع آوری بینک



شماره صفحه: 293 از 314

Control System Loop Diagram

پروژه	بسته کاری	حادر کننده	تسهیلات	رشته	نوع مدارک	سریال	نسخه
BK	GCS	PEDCO	120	IN	DG	0005	D02

MCC

DCS MARSHALLING CABINET

DCS SYSTEM CABINET

DCS ENGINEERING

DEVICE

IRP

FIELD SIDE

SYSTEM SIDE

SYS. CAB NO.

OPERATION DISPLAY

CABLE NO: MC-IRP-DCS 10
19 Pair X 1 SQ.mm

CABLE NO: ****

CABLE NO: ****

TB : **
NOTE 3

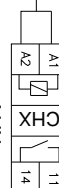
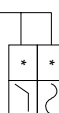

SPARE

SPARE

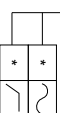

SPARE

TB : **
NOTE 3

CABLE NO: ****

CABLE NO: ****

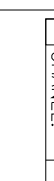

SPARE



NISOC

شماره پیمان:

053-073-9184

پروژه نگهداشت و افزایش تولید میدان نفتی بینک
سطح الارض
احداث ردیف تراکم گاز در ایستگاه جمع آوری بینک

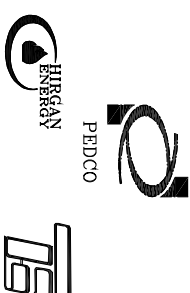

Control System Loop Diagram

پروژه	بسته کاری	حادر کننده	تسهیلات	رشته	نوع مدرک	سریال	نسخه
BK	GCS	PEDCO	120	IN	DG	0005	D02

شماره صفحه: 294 از 314

MCC

DCS MARSHALLING CABINET

DCS SYSTEM CABINET

DCS ENGINEERING

DEVICE

IRP

FIELD SIDE

SYSTEM SIDE

SYS. CAB NO.

OPERATION DISPLAY

CABLE NO: MC-IRP-DCS 10
19 Pair X 1 SQ.mm

CABLE NO: ****

CABLE NO: ****

TB : **
NOTE 3

RACK:
SLOT:
CHANNEL:
DI: **

SPARE

SPARE

BK
WH
F003

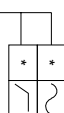

AUX
RELAY



CABLE NO: ****

CABLE NO: ****

TB : **
NOTE 3

RACK:
SLOT:
CHANNEL:
DI: **

SPARE

SPARE

BK
WH
F004

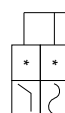

AUX
RELAY





پروژه نگهداشت و افزایش تولید میدان نفتی بینک
سطح الارض
احداث ردیف تراکم گاز در ایستگاه جمع آوری بینک



شماره پیمان:

Control System Loop Diagram

053-073-9184

پروژه BK

بسته کاری GCS

مادر کننده PEDCO

تسهيلات 120

رشته IN

نوع مدارک DG

شماره صفحه: 295 از 314

م MCC

DCS MARSHALLING CABINET

DCS SYSTEM CABINET

DCS ENGINEERING

DEVICE

IRP

FIELD SIDE

SYSTEM SIDE

SYS. CAB. NO.

OPERATION DISPLAY

CABLE NO: MC-IRP-DCS 10
19 Pair X 1 SQ.mm

CABLE NO: ****

CABLE NO: ****

CABLE NO: 1G-XOC-MW-001A-05
1 Pair X 1.5 SQ.mm

24VDC

TB : **
NOTE 3

RACK:
SLOT:
CHANNEL: *

XOC Oper/Close Status
(SWR-Spore -05)

XOC-MW-001A-05

0VDC

AUX RELAY

AUX RELAY

RACK:
SLOT:
CHANNEL: *

XOC Oper/Close Status
(SWR-Spore -05)

CABLE NO: 1G-XF-MW-001A-05
1 Pair X 1.5 SQ.mm

24VDC

CABLE NO: ****

CABLE NO: ****

XF-MW-001A-05

0VDC

AUX RELAY

AUX RELAY

RACK:
SLOT:
CHANNEL: *

XF Fault Status
(SWR-Spore -05)

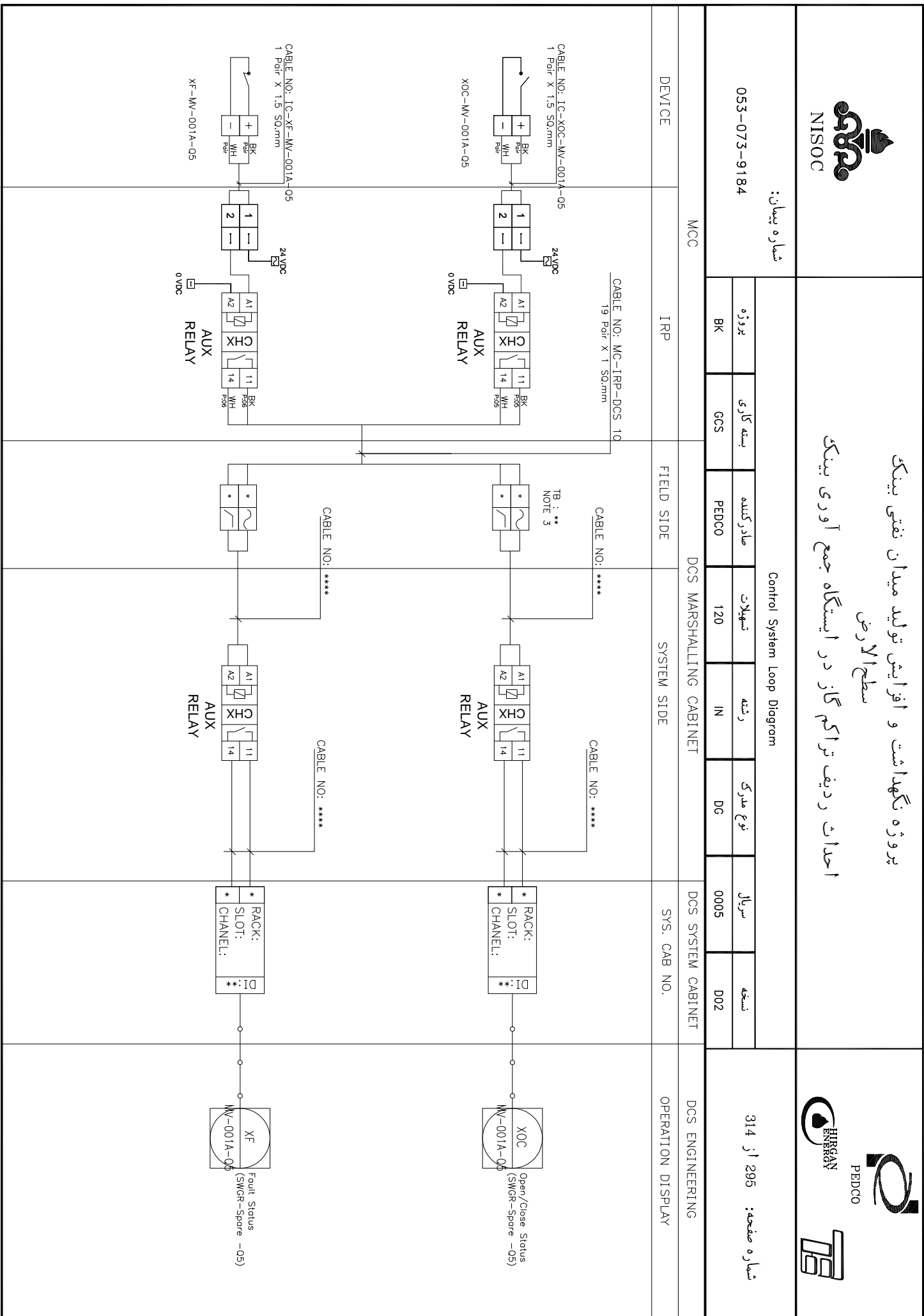



NISOC

پروژه نگهداشت و افزایش تولید میدان نفتی بینک
سطح الارض
احداث ردیف تراکم گاز در ایستگاه جمع آوری بینک



شماره پیمان:

053-073-9184

Control System Loop Diagram

پروژه	بسته کاری	حادر کننده	تسهيلات	رشته	نوع مدارک	سرپال	نسخه
BK	GCS	PEDCO	120	IN	DG	0005	002

شماره صفحه: 296 از 314

MCC

DCS MARSHALLING CABINET

DCS SYSTEM CABINET

DCS ENGINEERING

DEVICE

IRP

FIELD SIDE

SYSTEM SIDE

SYS. CAB NO.

OPERATION DISPLAY

CABLE NO: MC-IRP-DCS 10
19 Pair X 1 SQ.mm

CABLE NO: 1G-XOC-MW-001B-02
1 Pair X 1.5 SQ.mm

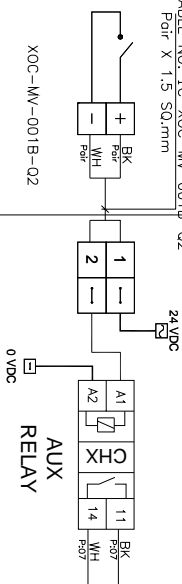

CABLE NO: ****
TB: **
NOTE 3

RACK:
SLOT:
CHANNEL:
DI: **

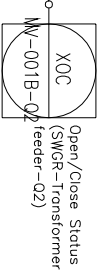

CABLE NO: 1G-XF-MW-001B-02
1 Pair X 1.5 SQ.mm

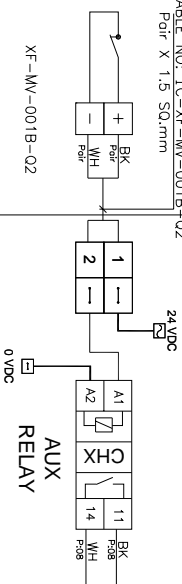

CABLE NO: ****

CABLE NO: ****

RACK:
SLOT:
CHANNEL:
DI: **

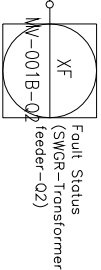



NISOC

شماره پیمان:

053-073-9184

پروژه نگهداشت و افزایش تولید میدان نفتی بینک
سطح الارض
احداث ردیف تراکم گاز در ایستگاه جمع آوری بینک



Control System Loop Diagram

پروژه	بسته کاری	حادر کننده	تسهيلات	رشته	نوع مدارک	سریال	نسخه
BK	GCS	PEDCO	120	IN	DG	0005	D02

شماره صفحه: 297 از 314

MCC

DCS MARSHALLING CABINET

DCS SYSTEM CABINET

DCS ENGINEERING

DEVICE

IRP

FIELD SIDE

SYSTEM SIDE

SYS. CAB NO.

OPERATION DISPLAY

CABLE NO: MC-IRP-DCS 10
19 Pair X 1 SQ.mm

CABLE NO: ****

CABLE NO: ****

TB : **
NOTE 3

RACK:
SLOT:
CHANNEL:
DI: **

SPARE

SPARE

BK
F509
WH
F509

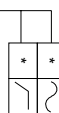

AUX
RELAY



CABLE NO: ****

CABLE NO: ****

TB : **
NOTE 3

RACK:
SLOT:
CHANNEL:
DI: **

SPARE

SPARE

BK
F510
WH
F510



AUX
RELAY





پروژه نگهداشت و افزایش تولید میدان نفتی بینک
سطح الارض
احداث ردیف تراکم گاز در ایستگاه جمع آوری بینک

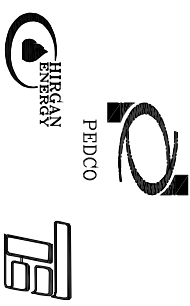

شماره پیمان:

053-073-9184

Control System Loop Diagram

پروژه	بسته کاری	حادر کننده	تسهيلات	رشته	نوع مدارک	سرپال	نسخه
BK	GCS	PEDCO	120	IN	DG	0005	002

شماره صفحه: 298 از 314

MCC

DCS MARSHALLING CABINET

DCS SYSTEM CABINET

DCS ENGINEERING

DEVICE

IRP

FIELD SIDE

SYSTEM SIDE

SYS. CAB NO.

OPERATION DISPLAY

CABLE NO: MC-IRP-DCS 10
19 Pair X 1 SQ.mm

CABLE NO: ****

CABLE NO: ****

CABLE NO: 1G-XOC-MW-001B-04
1 Pair X 1.5 SQ.mm

24VDC

TB : **
NOTE 3



Open/Close Status
(SWGR-Transformer
MW-001B-04)

XOC-MW-001B-04

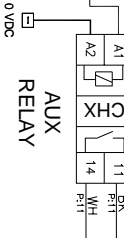

AUX RELAY

AUX RELAY

CABLE NO: 1G-XF-MW-001B-04
1 Pair X 1.5 SQ.mm

24VDC

TB : **
NOTE 3

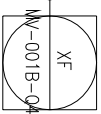

Fault Status
(SWGR-Transformer
MW-001B-04)

XF-MW-001B-04

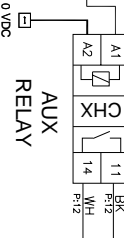

AUX RELAY

AUX RELAY

CABLE NO: ****

CABLE NO: ****

RACK:
SLOT:
CHANNEL:
DI:**

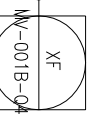

Fault Status
(SWGR-Transformer
MW-001B-04)



NISOC

پروژه نگهداشت و افزایش تولید میدان نفتی بینک
سطح الارض
احداث ردیف تراکم گاز در ایستگاه جمع آوری بینک



شماره پیمان:

053-073-9184

Control System Loop Diagram

پروژه	بسته کاری	حادر کننده	تسهيلات	رشته	نوع مدارک	سریال	نسخه
BK	GCS	PEDCO	120	IN	DG	0005	D02

شماره صفحه: 299 از 314

MCC

DCS MARSHALLING CABINET

DCS SYSTEM CABINET

DCS ENGINEERING

DEVICE

IRP

FIELD SIDE

SYSTEM SIDE

SYS. CAB NO.

OPERATION DISPLAY

CABLE NO: MC-IRP-DCS 10
19 Pair X 1 SQ.mm

CABLE NO: 1G-XOC-MW-001B-05
1 Pair X 1.5 SQ.mm

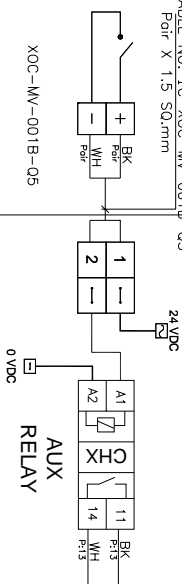

TB : **
NOTE 3

CABLE NO: ****

CABLE NO: ****

RACK:
SLOT:
CHANNEL:
DI: **

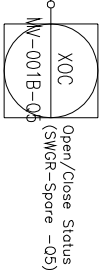

CABLE NO: 1G-XF-MW-001B-05
1 Pair X 1.5 SQ.mm

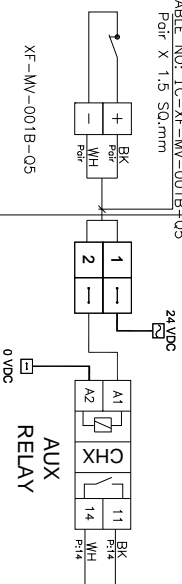

TB : **
NOTE 3

CABLE NO: ****

CABLE NO: ****

RACK:
SLOT:
CHANNEL:
DI: **

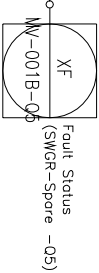



NISOC

پروژه نگهداشت و افزایش تولید میدان نفتی بینک
سطح الارض
احداث ردیف تراکم گاز در ایستگاه جمع آوری بینک



شماره پیمان:

053-073-9184

Control System Loop Diagram

پروژه	بسته کاری	حادر کننده	تسهیلات	رشته	نوع مدارک	سریال	نسخه
BK	GCS	PEDCO	120	IN	DG	0005	D02

شماره صفحه: 300 از 314

MCC

DCS MARSHALLING CABINET

DCS SYSTEM CABINET

DCS ENGINEERING

DEVICE

IRP

FIELD SIDE

SYSTEM SIDE

SYS. CAB NO.

OPERATION DISPLAY

CABLE NO: MC-IRP-DCS 10
19 Pair X 1 SQ.mm

CABLE NO: ****

CABLE NO: ****

RACK:
SLOT:
CHANNEL:
DI: **



SPARE



TB : **
NOTE 3



AUX RELAY



TB : **
NOTE 3



AUX RELAY

SPARE

SPARE



NISOC



PEDCO

HIRGAN



پروژه نگهداشت و افزایش تولید میدان نفتی بینک
سطح الارض
احداث ردیف تراکم گاز در ایستگاه جمع آوری بینک

شماره پیمان:

053-073-9184

Control System Loop Diagram

پروژه	بسته کاری	حاضر کننده	تسهیلات	رشته	نوع مدارک	سریال	نسخه
BK	GCS	PEDCO	120	IN	DG	0005	D02

شماره صفحه: 301 از 314

MCC

DCS MARSHALLING CABINET

DCS SYSTEM CABINET

DCS ENGINEERING

DEVICE

IRP

FIELD SIDE

SYSTEM SIDE

SYS. CAB NO.

OPERATION DISPLAY

CABLE NO: MC-IRP-DCS 10
19 Pair X 1 SQ.mm

CABLE NO: ****

CABLE NO: ****

RACK:
SLOT:
CHANNEL:
DI:**



SPARE

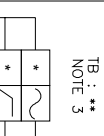

RACK:
SLOT:
CHANNEL:
DI:**



SPARE

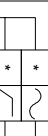

RACK:
SLOT:
CHANNEL:
DI:**



SPARE

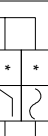

RACK:
SLOT:
CHANNEL:
DI:**



SPARE

CABLE NO: ****

CABLE NO: ****

RACK:
SLOT:
CHANNEL:
DI:**



SPARE

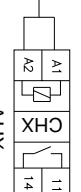
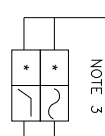

RACK:
SLOT:
CHANNEL:
DI:**



SPARE

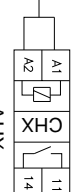
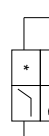

RACK:
SLOT:
CHANNEL:
DI:**



SPARE

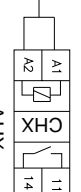
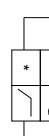

RACK:
SLOT:
CHANNEL:
DI:**



SPARE



NISOC

پروژه نگهداشت و افزایش تولید میدان نفتی بینک
سطح الارض
احداث ردیف تراکم گاز در ایستگاه جمع آوری بینک



شماره پیمان:

053-073-9184

Control System Loop Diagram

پروژه	بسته کاری	صادر کننده	تسهیلات	رشته	نوع مدرک	سریال	نسخه
BK	GCS	PEDCO	120	IN	DG	0005	D02

شماره صفحه: 302 از 314

BLANK PAGE



پروژه نگهداشت و افزایش تولید میدان نفتی بینک
سطح الارض
احداث ردیف تراکم گاز در ایستگاه جمع آوری بینک



شماره پیمان:

Control System Loop Diagram

053-073-9184

پروژه BK

بسته کاری GCS

حادر کننده PEDCO

تسهيلات 120

رشته IN

نوع مدارک DG

سرپال 0005

نسخه 002

شماره صفحه: 303 از 314

MCC

DCS MARSHALLING CABINET

DCS SYSTEM CABINET

DCS ENGINEERING

DEVICE

IRP

FIELD SIDE

SYSTEM SIDE

SYS. CAB NO.

OPERATION DISPLAY

CABLE NO: MC-IRP-DCS 11
19 Pair X 1 SQ.mm

CABLE NO: ****

CABLE NO: ****

RACK:
SLOT:
CHANNEL:
DI: **

XOC Oper/Close Status (SMR-Fire Pump -03)

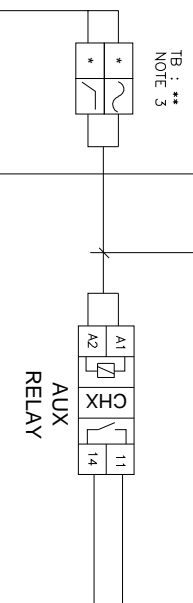
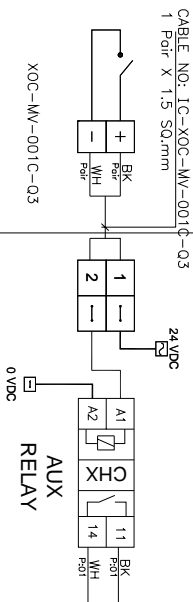

RACK:
SLOT:
CHANNEL:
DI: **

XOC Oper/Close Status (SMR-Fire Pump -03)

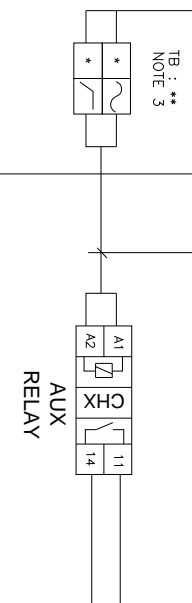
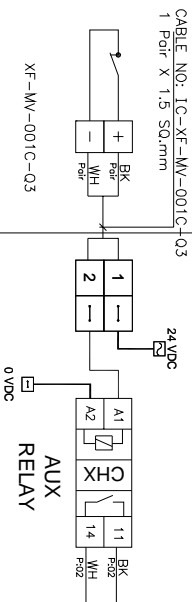

RACK:
SLOT:
CHANNEL:
DI: **

XF Fault Status (SMGR-Fire Pump -03)



NISOC

پروژه نگهداشت و افزایش تولید میدان نفتی بینک
سطح الارض
احداث ردیف تراکم گاز در ایستگاه جمع آوری بینک



شماره پیمان:

053-073-9184

Control System Loop Diagram

پروژه	بسته کاری	حادر کننده	تسهيلات	رشته	نوع مدارک	سرپال	نسخه
BK	GCS	PEDCO	120	IN	DG	0005	D02

شماره صفحه: 304 از 314

MCC

DCS MARSHALLING CABINET

DCS SYSTEM CABINET

DCS ENGINEERING

DEVICE

IRP

FIELD SIDE

SYSTEM SIDE

SYS. CAB NO.

OPERATION DISPLAY

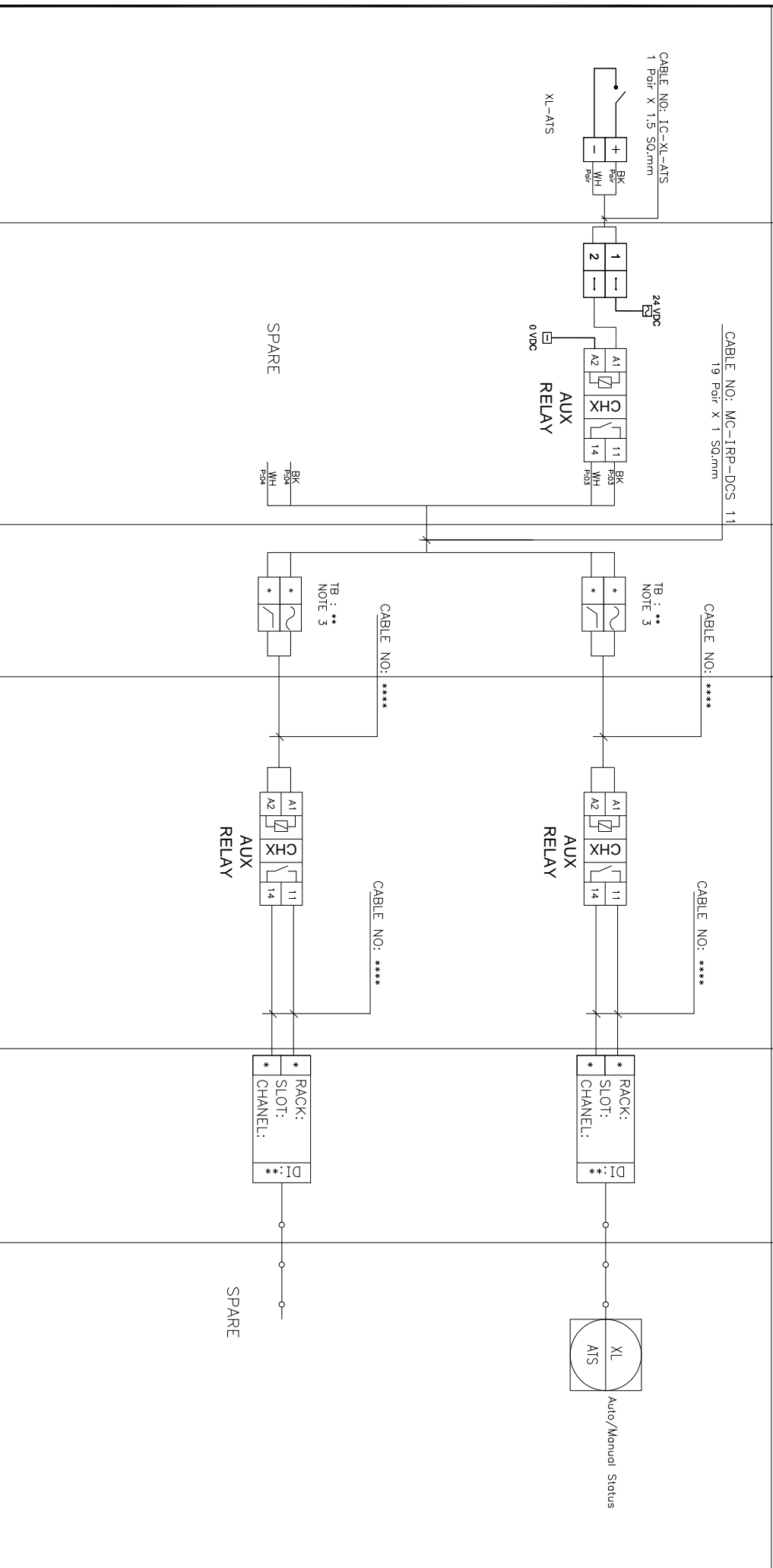



NISOC

پروژه نگهداشت و افزایش تولید میدان نفتی بینک
سطح الارض
احداث ردیف تراکم گاز در ایستگاه جمع آوری بینک



شماره پیمان:

053-073-9184

Control System Loop Diagram

پروژه	بسته کاری	حادر کننده	تسهيلات	رشته	نوع مدارک	سررال	نسخه
BK	GCS	PEDCO	120	IN	DG	0005	D02

شماره صفحه: 305 از 314

MCC

DCS MARSHALLING CABINET

DCS SYSTEM CABINET

DCS ENGINEERING

DEVICE

IRP

FIELD SIDE

SYSTEM SIDE

SYS. CAB NO.

OPERATION DISPLAY

CABLE NO: MC-IRP-DCS 11
19 Pair X 1 SQ.mm

CABLE NO: *****

CABLE NO: *****

RACK:
SLOT:
CHANNEL:
DI: **

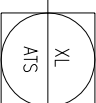

Multifunction Meter

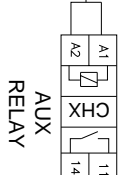
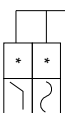
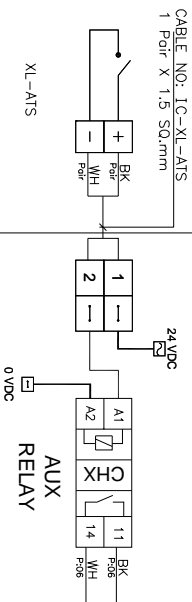
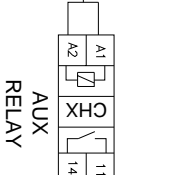
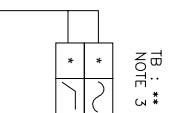
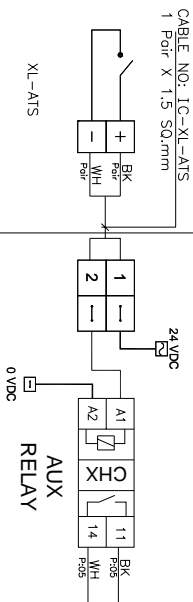

RACK:
SLOT:
CHANNEL:
DI: **

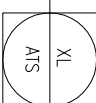

Multifunction Meter

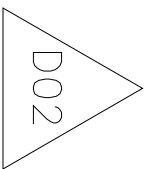



NISOC

پروژه نگهداشت و افزایش تولید میدان نفتی بینک
سطح الارض
احداث ردیف تراکم گاز در ایستگاه جمع آوری بینک

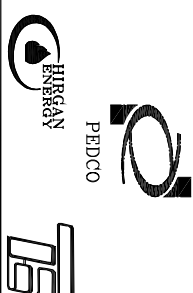

شماره پیمان:

053-073-9184

Control System Loop Diagram

پروژه	بسته کاری	حادر کننده	تسهيلات	رشته	نوع مدارک	سریال	نسخه
BK	GCS	PEDCO	120	IN	DG	0005	D02

شماره صفحه: 306 از 314

MCC

DCS MARSHALLING CABINET

DCS SYSTEM CABINET

DCS ENGINEERING

DEVICE

IRP

FIELD SIDE

SYSTEM SIDE

SYS. CAB NO.

OPERATION DISPLAY

CABLE NO: MC-IRP-DCS 11
19 Pair X 1 SQ.mm

CABLE NO: ****

CABLE NO: ****

TB : **
NOTE 3

RACK:
SLOT:
CHANNEL:
DI: **

SPARE

SPARE

BK
WH
F507

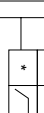

AUX
RELAY

CABLE NO: ****

CABLE NO: ****

RACK:
SLOT:
CHANNEL:
DI: **

SPARE

SPARE

BK
WH
F508



AUX
RELAY



NISOC

پروژه نگهداشت و افزایش تولید میدان نفتی بینک
سطح الارض
احداث ردیف تراکم گاز در ایستگاه جمع آوری بینک



PEDCO

HIRGAN



شماره پیمان:

053-073-9184

Control System Loop Diagram

پروژه

BK

بسته کاری

GCS

حادر کننده

PEDCO

تسهيلات

120

رشته

IN

نوع مدارک

DG

سرپال

0005

نسخه

D02

شماره صفحه: 307 از 314

MCC

DCS MARSHALLING CABINET

DCS SYSTEM CABINET

DCS ENGINEERING

DEVICE

IRP

FIELD SIDE

SYSTEM SIDE

SYS. CAB. NO.

OPERATION DISPLAY

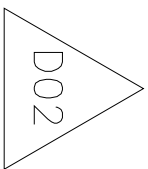

CABLE NO: MC-IRP-DCS 11
19 Pair X 1 SQ.mm

SPARE

BK
F509
WH
F499

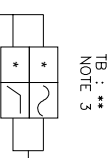

CABLE NO: ****



CABLE NO: ****



SPARE

SPARE

BK
F510
WH
F410

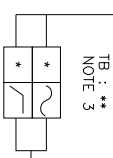

CABLE NO: ****



CABLE NO: ****



SPARE



NISOC

پروژه نگهداشت و افزایش تولید میدان نفتی بینک
سطح الارض
احداث ردیف تراکم گاز در ایستگاه جمع آوری بینک



شماره پیمان:

053-073-9184

Control System Loop Diagram

پروژه	پسته کاری	حادر کننده	تسهيلات	رشته	نوع مدرک	سريال	نسخه
BK	GCS	PEDCO	120	IN	DG	0005	002

شماره صفحه: 308 از 314

MCC

DCS MARSHALLING CABINET

DCS SYSTEM CABINET

DCS ENGINEERING

DEVICE

IRP

FIELD SIDE

SYSTEM SIDE

SYS. CAB NO.

OPERATION DISPLAY

CABLE NO: MC-IRP-DCS 11
19 Pair X 1 SQ.mm

CABLE NO: ****

CABLE NO: ****

RACK:
SLOT:
CHANNEL:
DI:**



SPARE

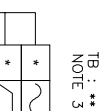

RACK:
SLOT:
CHANNEL:
DI:**



SPARE

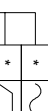

RACK:
SLOT:
CHANNEL:
DI:**



SPARE

CABLE NO: ****

CABLE NO: ****

RACK:
SLOT:
CHANNEL:
DI:**



SPARE

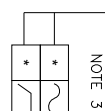

RACK:
SLOT:
CHANNEL:
DI:**



SPARE

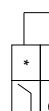

RACK:
SLOT:
CHANNEL:
DI:**



SPARE



NISOC

شماره پیمان:

053-073-9184

پروژه نگهداشت و افزایش تولید میدان نفتی بینک
سطح الارض
احداث ردیف تراکم گاز در ایستگاه جمع آوری بینک

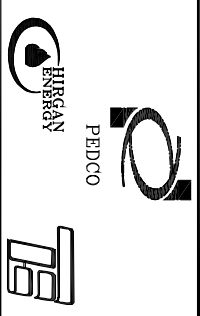

Control System Loop Diagram

پروژه	بسته کاری	حادر کننده	تسهیلات	رشته	نوع مدارک	سریال	نسخه
BK	GCS	PEDCO	120	IN	DG	0005	D02

MCC

DCS MARSHALLING CABINET

DCS SYSTEM CABINET

DCS ENGINEERING

DEVICE

IRP

FIELD SIDE

SYSTEM SIDE

SYS. CAB NO.

OPERATION DISPLAY

CABLE NO: MC-IRP-DCS 11
19 Pair X 1 SQ.mm

CABLE NO: ****

CABLE NO: ****

RACK:
SLOT:
CHANNEL:
DI: **

SPARE

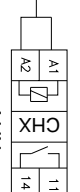
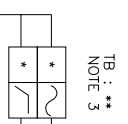

RACK:
SLOT:
CHANNEL:
DI: **

SPARE

SPARE

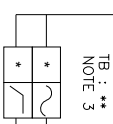

RACK:
SLOT:
CHANNEL:
DI: **

SPARE



NISOC

شماره پیمان:

053-073-9184

پروژه نگهداشت و افزایش تولید میدان نفتی بینک
سطح الارض
احداث ردیف تراکم گاز در ایستگاه جمع آوری بینک

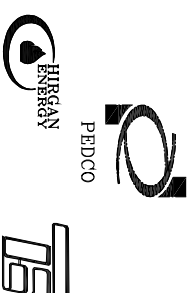

Control System Loop Diagram

پروژه	بسته کاری	حادر کننده	تسهیلات	رشته	نوع مدارک	سریال	نسخه
BK	GCS	PEDCO	120	IN	DG	0005	D02

شماره صفحه: 310 از 314

MCC

DCS MARSHALLING CABINET

DCS SYSTEM CABINET

DCS ENGINEERING

DEVICE

IRP

FIELD SIDE

SYSTEM SIDE

SYS. CAB NO.

OPERATION DISPLAY

CABLE NO: MC-IRP-DCS 11
19 Pair X 1 SQ.mm

CABLE NO: ****

CABLE NO: ****

TB : **
NOTE 3

RACK:
SLOT:
CHANNEL:
DI: **

SPARE

SPARE

BK
F5/5
WH
F5/5

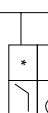

AUX RELAY



CABLE NO: ****

CABLE NO: ****

TB : **
NOTE 3

RACK:
SLOT:
CHANNEL:
DI: **

SPARE

SPARE

BK
F5/5
WH
F5/5

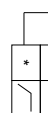

AUX RELAY





NISOC

شماره پیمان:

053-073-9184

پروژه نگهداشت و افزایش تولید میدان نفتی بینک
سطح الارض
احداث ردیف تراکم گاز در ایستگاه جمع آوری بینک



Control System Loop Diagram

پروژه	بسته کاری	حاضر کننده	تسهیلات	رشته	نوع مدارک	سریال	نسخه
BK	GCS	PEDCO	120	IN	DG	0005	002

شماره صفحه: 311 از 314

MCC

DCS MARSHALLING CABINET

DCS SYSTEM CABINET

DCS ENGINEERING

DEVICE

IRP

FIELD SIDE

SYSTEM SIDE

SYS. CAB NO.

OPERATION DISPLAY

CABLE NO: MC-IRP-DCS 11
19 Pair X 1 SQ.mm

CABLE NO: ****

CABLE NO: ****

RACK:
SLOT:
CHANNEL:
DI: **

SPARE

SPARE

BK
WH
F1/8

TB : **
NOTE 3

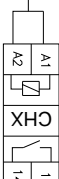
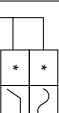

RACK:
SLOT:
CHANNEL:
DI: **

SPARE

CABLE NO: ****

CABLE NO: ****

RACK:
SLOT:
CHANNEL:
DI: **

SPARE

SPARE

BK
WH
F1/8

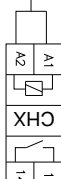
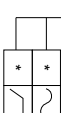

RACK:
SLOT:
CHANNEL:
DI: **

SPARE



NISOC

پروژه نگهداشت و افزایش تولید میدان نفتی بینک
سطح الارض
احداث ردیف تراکم گاز در ایستگاه جمع آوری بینک

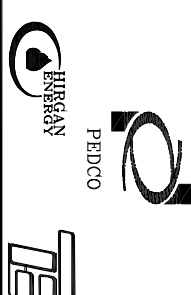

شماره پیمان:

053-073-9184

Control System Loop Diagram

پروژه	بسته کاری	صادر کننده	تسهیلات	رشته	نوع مدرک	سریال	نسخه
BK	GCS	PEDCO	120	IN	DG	0005	D02

شماره صفحه: 312 از 314

BLANK PAGE



NISOC

شماره پیمان:

053-073-9184

پروژه نگهداشت و افزایش تولید میدان نفتی بینک
سطح الارض
احداث ردیف تراکم گاز در ایستگاه جمع آوری بینک



Control System Loop Diagram

پروژه	بسته کاری	حاضر کننده	تسهیلات	رشته	نوع مدرک	سریال	نسخه
BK	GCS	PEDCO	120	IN	DG	0005	D02

شماره صفحه: 313 از 314

DCS MARSHALLING CABINET

DCS SYSTEM CABINET

DCS ENGINEERING

UPS Charger

FIELD SIDE

SYSTEM SIDE

SYS. CAB NO.

OPERATION DISPLAY

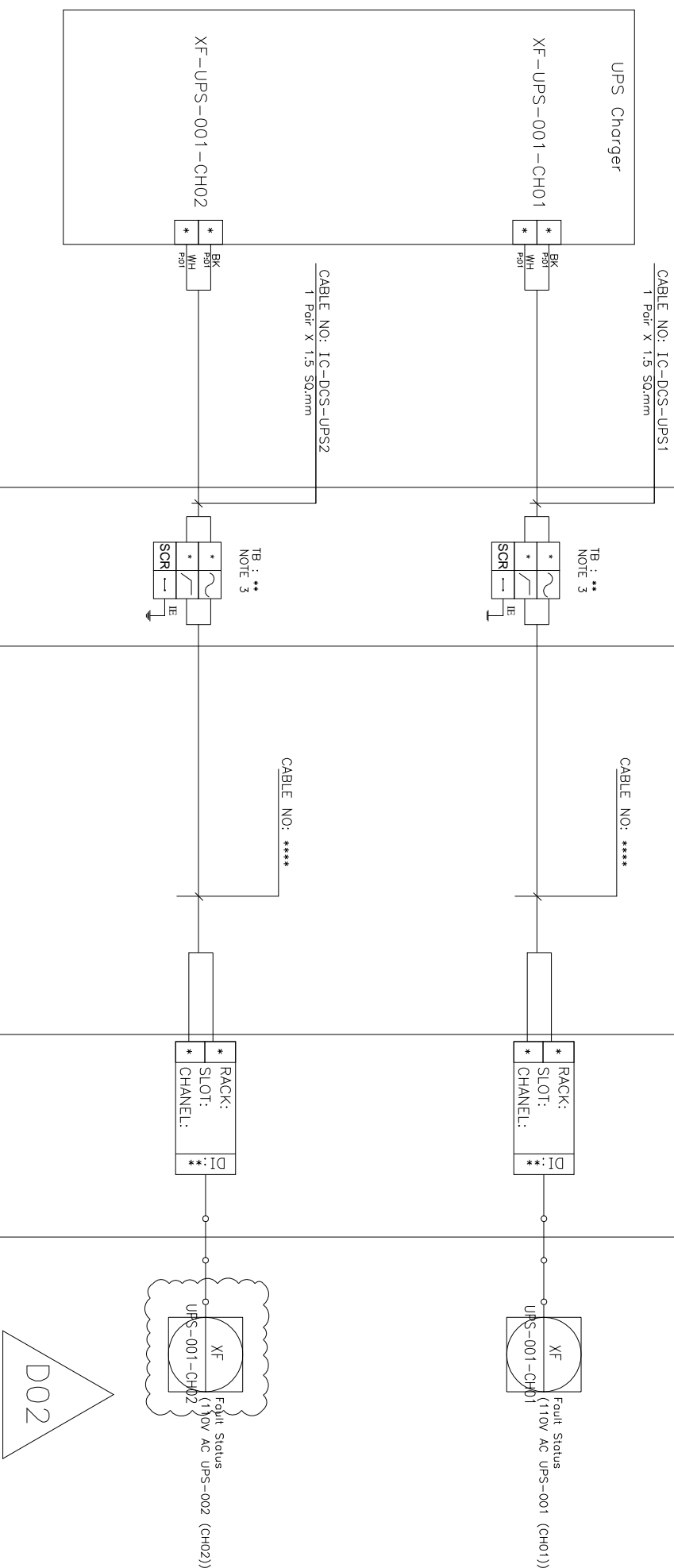



NISOC

شماره پیمان:

053-073-9184

پروژه

BK

بسته کاری

GCS

حادر کننده

PEDCO

تسهیلات

120

رشته

IN

نوع مدارک

DG

سریال

0005

نسخه

D02

شماره صفحه: 314 از 314

پروژه نگهداشت و افزایش تولید میدان نفتی بینک
سطح الارض
احداث ردیف تراکم گاز در ایستگاه جمع آوری بینک



Control System Loop Diagram

Control Room

DCS MARSHALLING CABINET

DCS SYSTEM CABINET

DCS ENGINEERING

ESD System

FIELD SIDE

SYSTEM SIDE

SYS. CAB. NO.

OPERATION DISPLAY

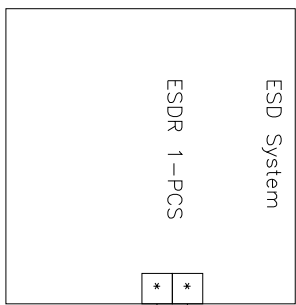

CABLE NO.: MC-DCS-ESD

